

Oquendo
Miniaturas
Militares

Hojas de
instrucciones

by

K. A. R. L. O. S.

1/AR .- CAÑON SISTEMA GRIBEAUL.

2/AR .- OBUS SISTEMA GRIBEAUL.

TODA LA ESTRUCTURA DE MADERA (EJE, GUALDERAS, Y CUREÑA) EN GRIS CELESTE (1).

TODAS LAS PIEZAS METALICAS (REFUERZOS, LLANTAS, REMACHES, AGARRADERAS, Y BARRAS POSTERIORES) EN NEGRO SATINADO CON UN POSTERIOR DRYBRUSH EN GUN METAL O PAVONADO (2).

TUBO EN BRONCE (3).

PEANA: HAY TRES ZONAS CLARAMENTE DIFERENCIADAS EN EL TERRENO Y QUE SON

LA HIERBA BAJA (VERDE AMARILLEADO)

LA HIERBA ALTA (VERDE MAS OSCURO)

LAS ESCARPAS LATERALES DEL TERRENO (COLOR TIERRA)

LAS HUELLAS DE LAS LLANTAS (COLOR TIERRA)

EL MORRAL CAIDO ES DE LONA BLANCA ASI COMO LAS CORREAS.

LA CAJA DE BALAS Y EL BARRIL DE POLVORA EN COLOR A JUEGO CON LA MADERA DEL CAÑON Y SUS PARTES METALIZADAS EN NEGRO PAVONADO.

LAS TRES BALAS CAIDAS EN EL SUELO : NEGRO PAVONADO.

RECOMENDAMOS PEGAMENTOS TIPO ARALDIT CINCO MINUTOS, O BIEN CIANOCRILATOS COMO SUPERGLUE.

(1) .- MC 12 HUMBROL Ó GRIS CLARO Y AZUL CELESTE A PARTES IGUALES.

(2) .- HUMBROL ENAMEL 53 Ó NEGRO Y PLATA A PARTES IGUALES.

(3) .- HUMBROL ENAMEL 55.

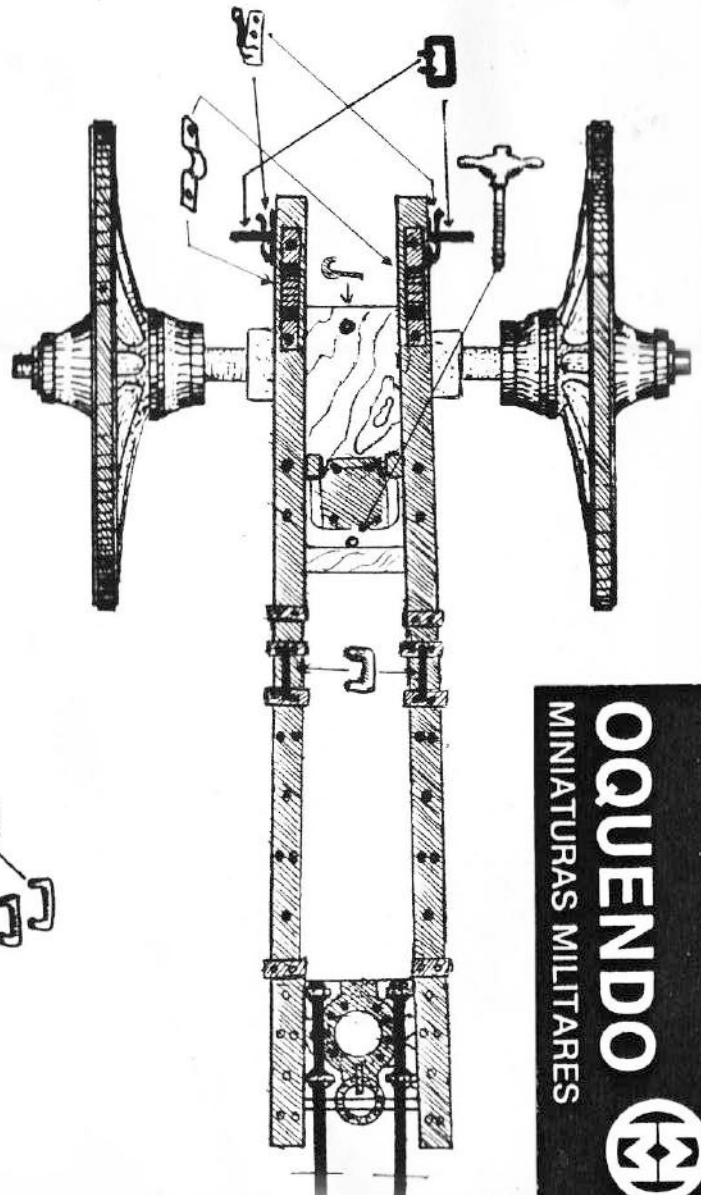
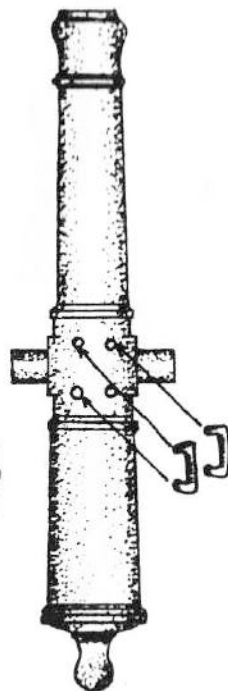
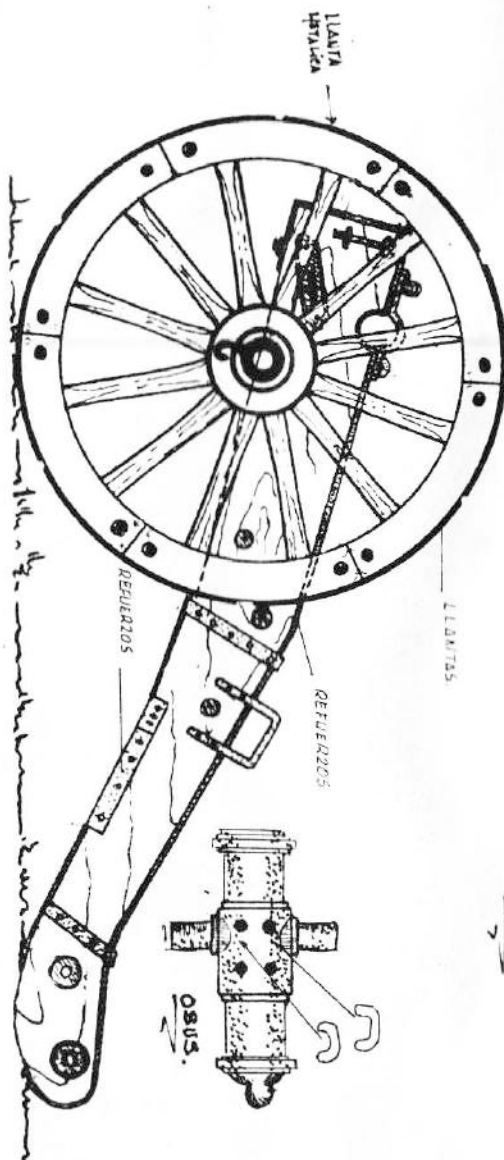

OQUENDO
MINIATURAS MILITARES

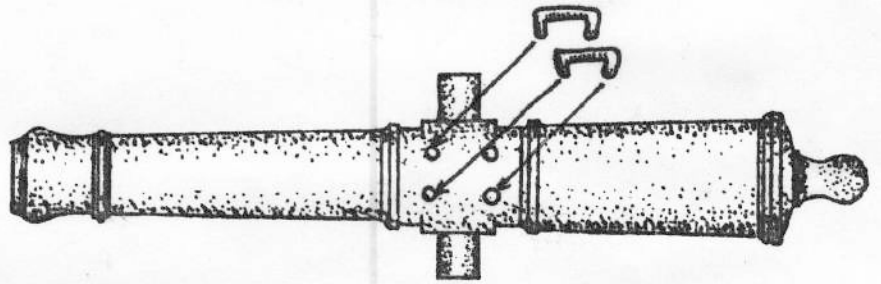
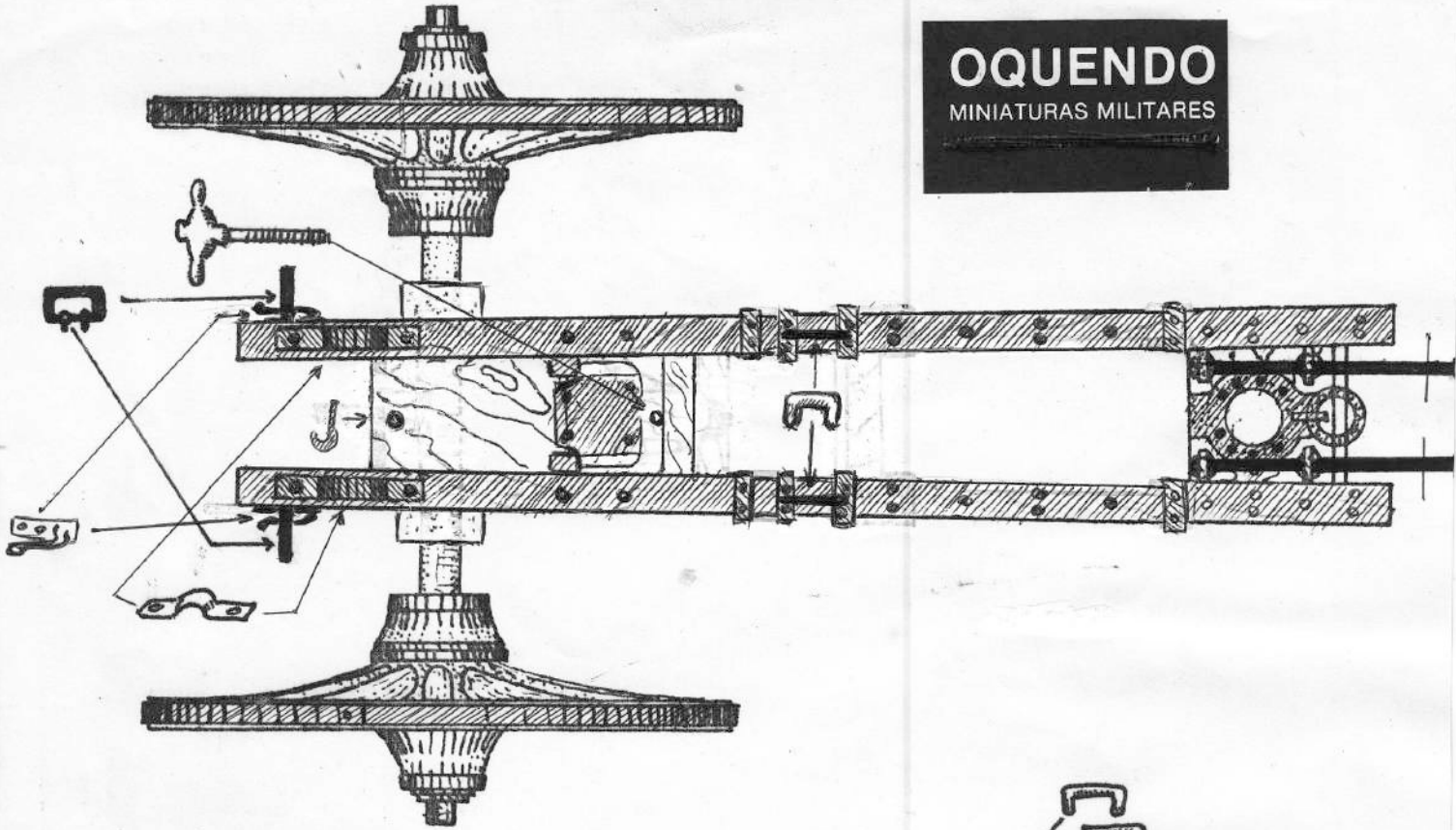

CAÑON.

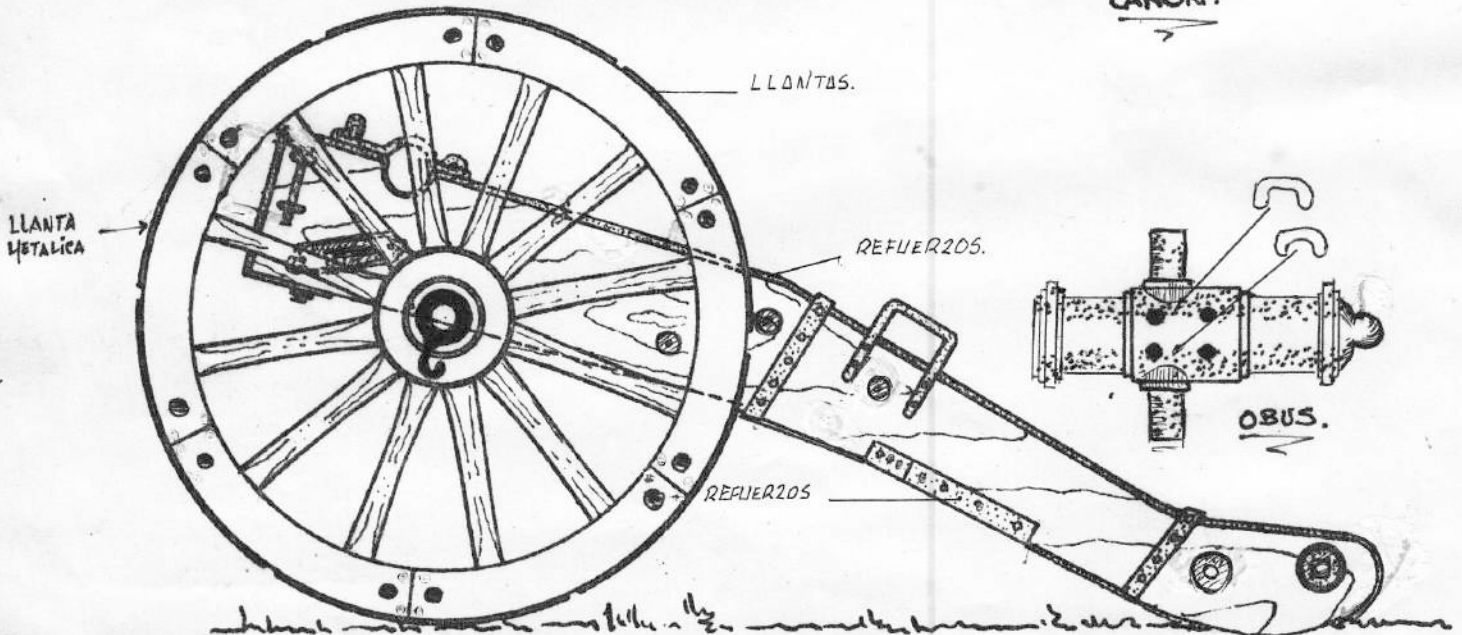

OBUS.

3/AR Artillero de Marina en unif, de servicio. 1847

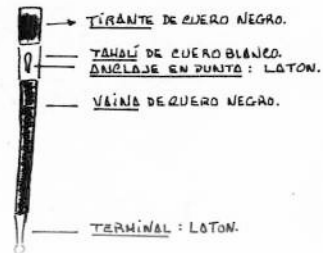
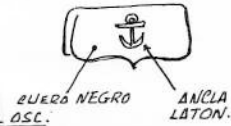
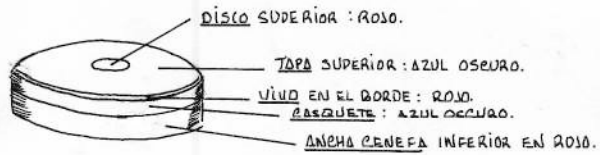
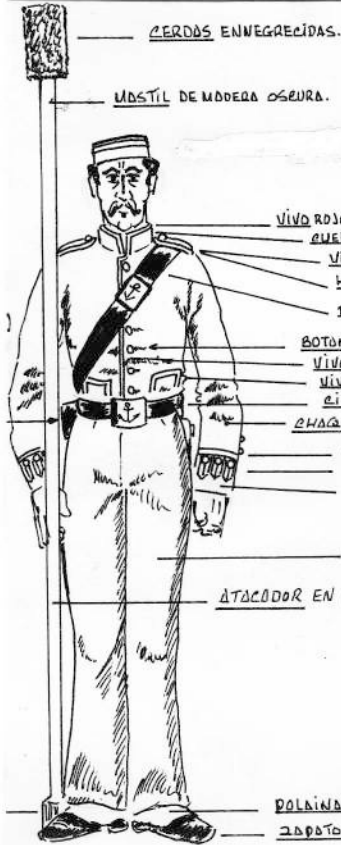

OQUENDO
MINIATURAS MILITARES

APOYAR "K" SOBRE "E" Y "A" CONSIGUIENDO LA HORIZONTALIDAD DEL TUBO.

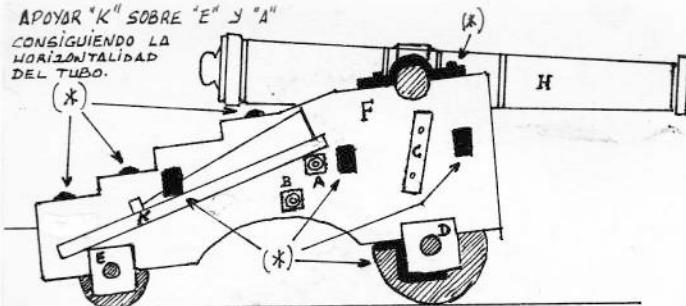

~ VISTA SUPERIOR ~

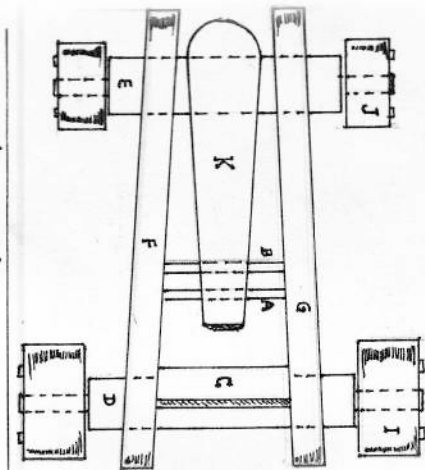

NO ENCOLAR EL TUBO HASTA HABER DECORADO LA CUREÑA POR SUS CARAS INTERIORES

PARA OBTENER LOS 2 LISTONES CORTAR AQUI

SUPERFICIE DE RODAMIENTO

PROCEDER A IDENTIFICAR TODAS LAS PIEZAS.

• DECORAR SEPARADAMENTE : E/D/F/G/A/B/C/I/J/K EN COLOR MADERA OSCURA.

• DECORAR LAS PARTES METALICAS EN PAVONADO OSCURO.

• DECORAR LA SUPERFICIE DE RODAMIENTO DE LOS RUEDAS EN PAVONADO. ACERADO.

• DECORAR LA CUBIERTA (PEANA) EN COLOR MADERA NATURAL.

PARA EL MONTAJE USAR CIANOACRILATO O BIEN EPOXY 5 MINUTOS.

by: KORLIT

1/VI : DULCE DESPERTAR.

Centinela y Oficial de Infanteria de marina. Filipinas 1895

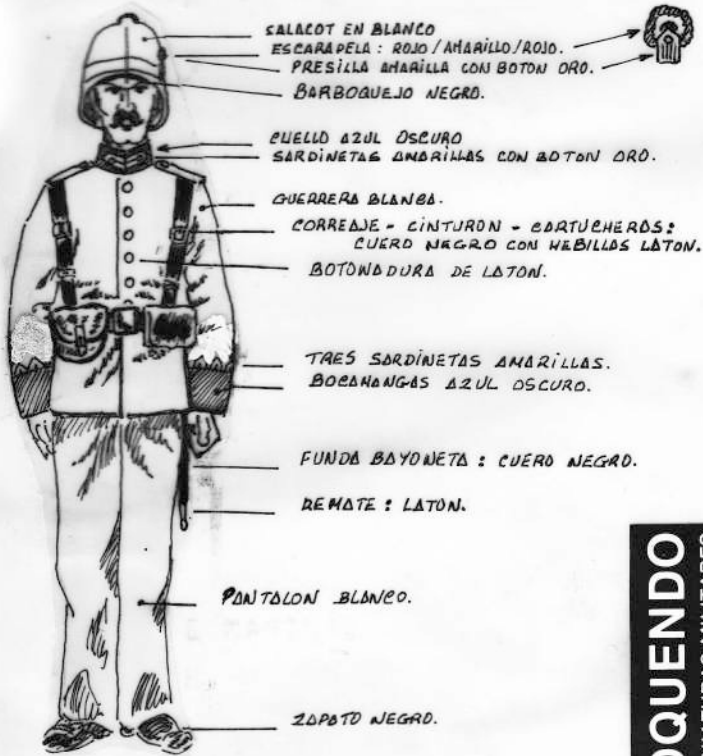

OQUENDO
MINIATURAS MILITARES



FUSIL REMINGTON Ó MAUSER EN MADERA OSCURA Y METAL PUNZADO.



by: KORLOT

GARITA: VER CROQUIS DE MONTAJE AL DORSO.

COLORS: TECHO DE PAJA SECA AMARILLO. PAREDES DE MADERA NATURAL. INTERIORES GRIS-OCRE SUCIO CON MARCADA HUMEDAD EN LOS ANGULOS DE LAS PAREDES.

GARITA DE CENTINELA :

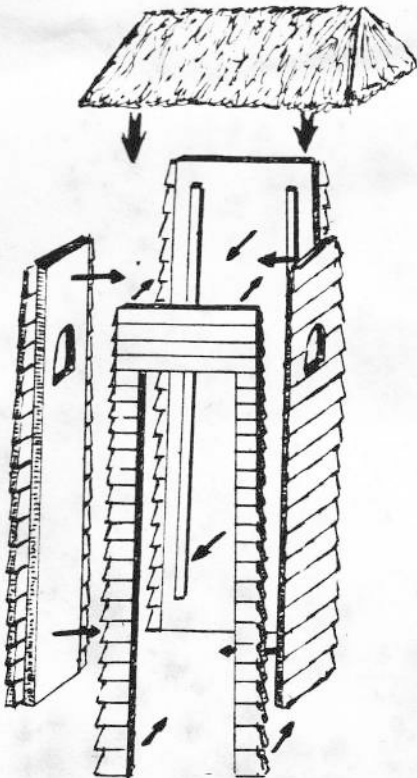

STRAW ROOF IN YELLOW OCHRE. LIGHT GREY WALLS. / LIGHT WOOD WALLS (UNPAINTED VERSION).

SENTRY-BOX

SAME HELMET THAN THE SOLDIER. SAME JACKET THAN THE SOLDIER EXCEPT FOR THE FRONTAL PATCH POCKETS. BRASS CORNET. TWO STARS IN GOLD (LIEUTENANT) ON THE SLEEVE. THREE YELLOW STRIPES NEAR THE CUFF. TWO YELLOW PIPING IN THE DARK BLUE CUFF. WHITE TROUSERS. BLACK SHOES. SABRE HILT IN BRASS. SWORD KNOT IN BLACK LEATHER WITH THREE REINFORCEMENTS IN BRASS (SEE THE DRAW). BLACK SABRE BELTS. BLACK HOLSTER AND BLACK STRING.

SPANISH LIEUTENANT OF MARINES. PHILIPPINES 1895.

WHITE TROUSERS. BLACK SHOES. BAYONET KNOT IN BLACK. BRASS END. RIFLE BELT IN BLACK LEATHER. BAYONET GUN METAL.

ALL BELTS AND CARTRIDGES IN BLACK LEATHER. GOLDEN BUCKLES. BRASS BUTTORY.

WHITE JACKET. DARK BLUE COLLAR WITH TWO YELLOW STRIPES. BRASS BUTTON. A YELLOW PIPING DARK BLUE CHEVRON ON EACH SLEEVE (CORPORAL).

WHITE TROPICAL HELMET. RED/YELLOW/RED COCKADE WITH A CENTRAL STRIPE IN YELLOW. BRASS BUTTON. BLACK LEATHER CHINSTRAP.

SPANISH MARINE IN PHILIPPINES. 1895.

1/VI - " SWEET LAKE WP "

1/C

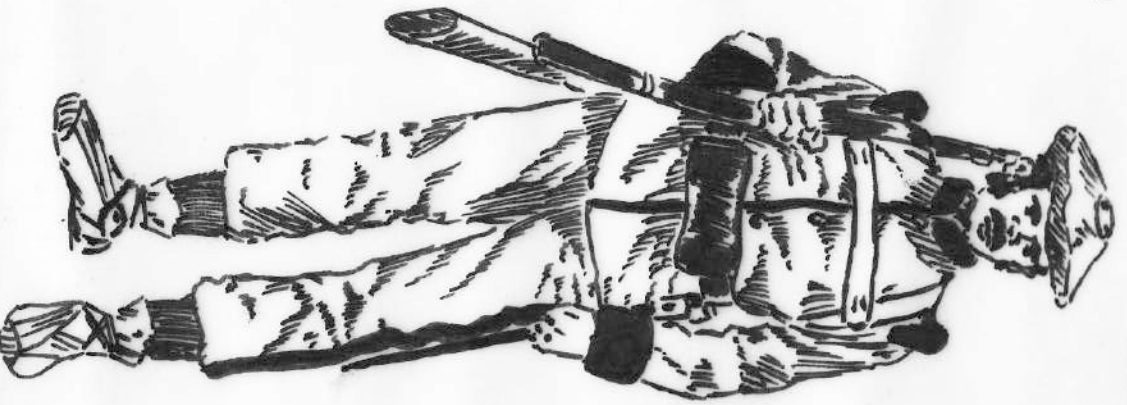

Voluntario Asturiano
de Irache. 1874

1/C.- Voluntario Asturiano 1874. (x)

- BORDO ROJO, CHAPA ORO.
- CASACA BLANCA, BOCAYANOS AZULS.
- CINTURON NEGRO.
- CAMA NA NEGRO.
- BOTON DOBADO.

DETALLE BAYONETA

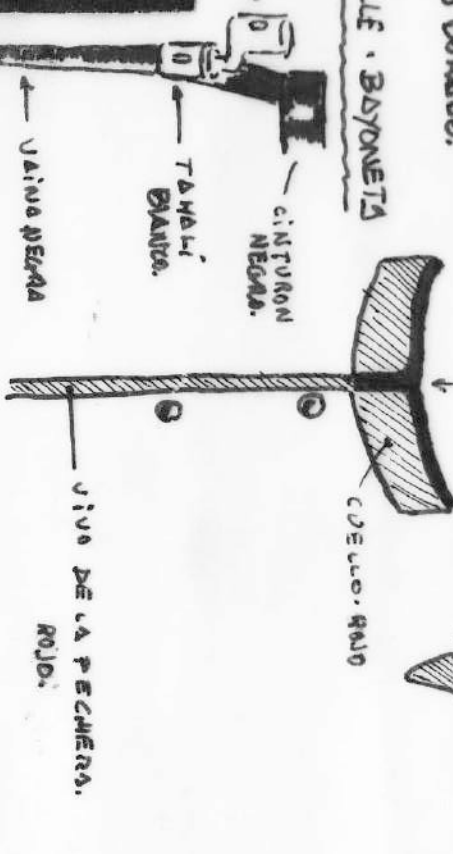

OQUENDO
MINIATURAS MILITARES



DETALLE DEL CALZADO

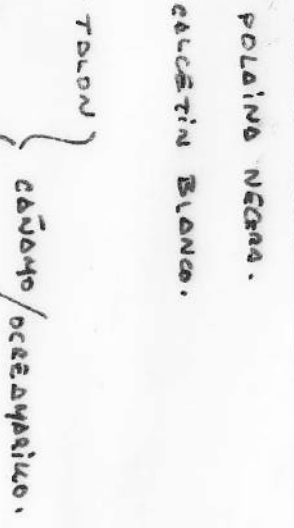

MANTON BLANCO VIVO ROJO,
BOCAYANA LOMA CAUDA, CORREAS ID.

KACUOS

1/C VOLUNTARIO ASTURIANO DE IRACHE. 1874

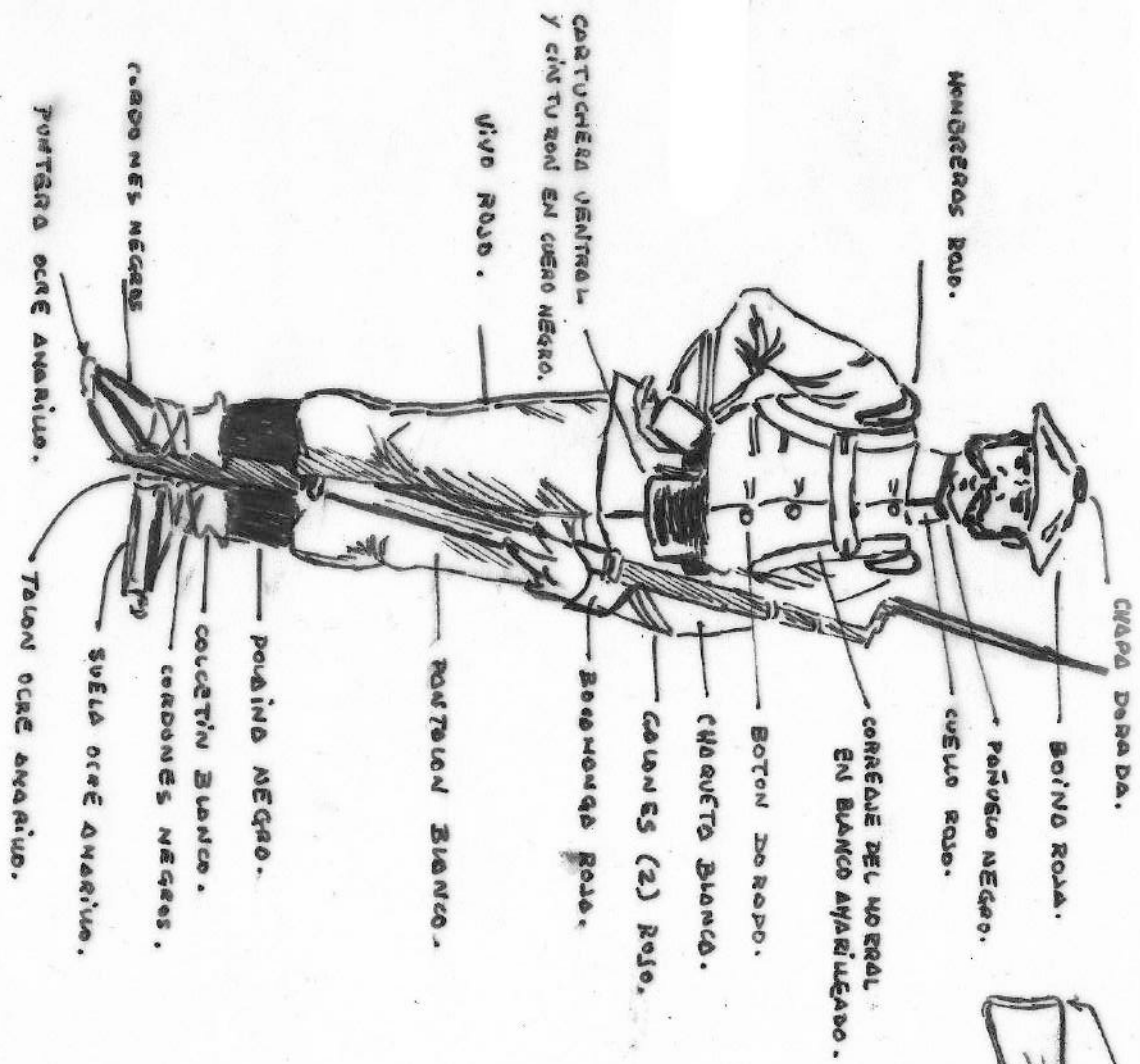

NOTA: EL MORRAL A LA ESPALDA DE IGUAL COLOR QUE SU CORREA. Y CON BOTON DORADO.

KARLOS

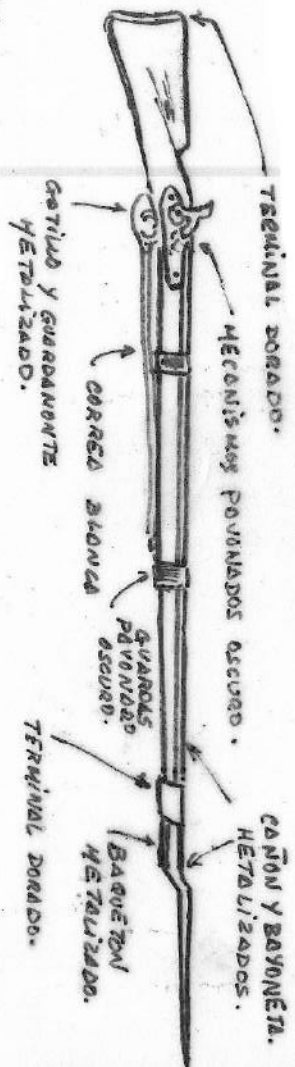

DETALLE DE LA FUNDA DE BAYONETA.

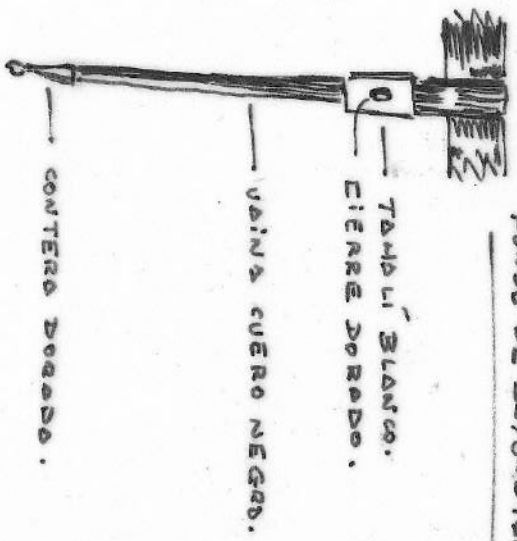

NOTA: FUENTES CONTRADICTORIAS SEÑALAN LA CHAQUETA CON UN VIVO ROJO EN LA PECHERA. (J. M. A. BUENO).



2/C SARGENTO DEL 1er. BON. NAVARRO. 1874

CORBAJE DE
MOCHILA EN LANA
BLANCA.

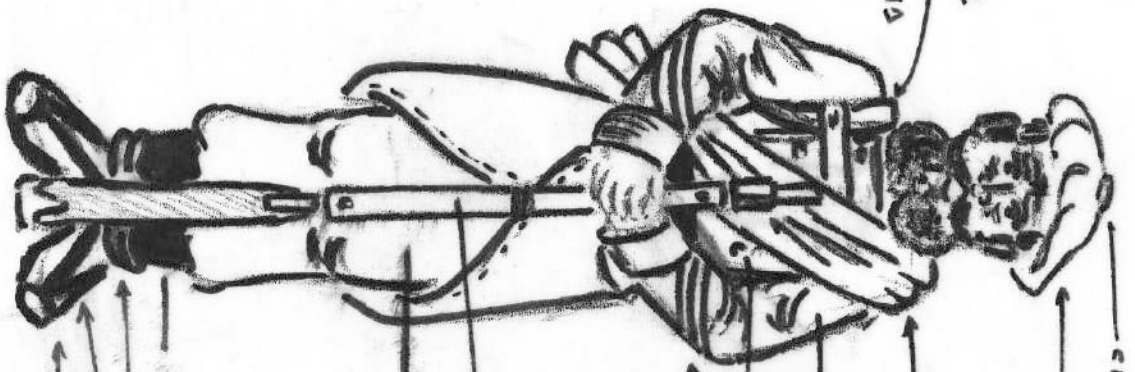

CHAPA DORADA.
BOINA. ROJA.

MANTA HERON PARDO.

CAROTE GRIS MEDIO. / ó PARDO.

BOTON DORADO.

GAJON DE SARGENTA. (DOS FRANJAS DORADAS)

CUARSA FISIL EN BLANCO.

PANTALON ROJO.

POLEINA NEGRA.

CALCETIN BLANCO.

ALPARGATA DE CAÑAMO
CON CINTOS AZULES.

KAOLIN

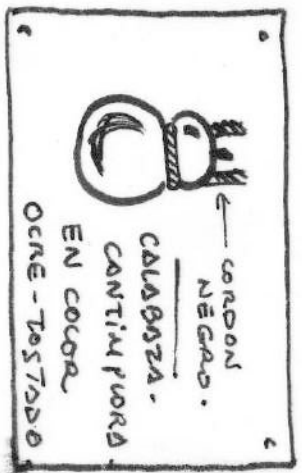

3^{ER} BEN. - GRIS.
1^{ER} BEN. - PARDO.

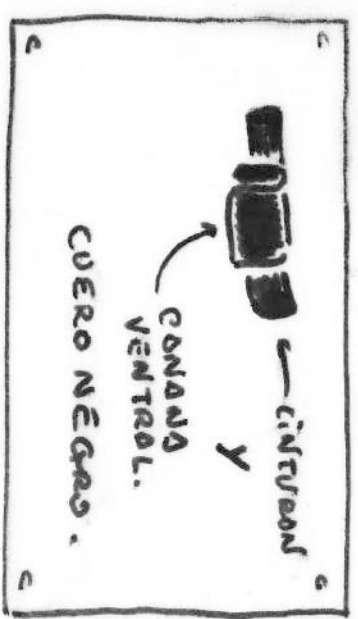

2/C.- SARGENTU DEL PRIMER BATALLON NAVARRO, 1872-76.

Este batallón salió con boina encarnada, chapa dorada, capote pardo y morral negro de cuero embreado aunque (probablemente) los tirantes de lona blanca.

Pantalón rojo y polainas negras. Manta en bandolera de color pardo oscuro (casi chocolate).

Calcetines blancos y alpargatas con cintas azules.

Dos galones de sargento en cada manga (dorado sobre rojo).

Botones dorados. Cinturon y cartuchera en cuero negro. Barba.

OQUEENDO
MINIATURAS MILITARES

2/c

DETALLE DE LA
MANGA.

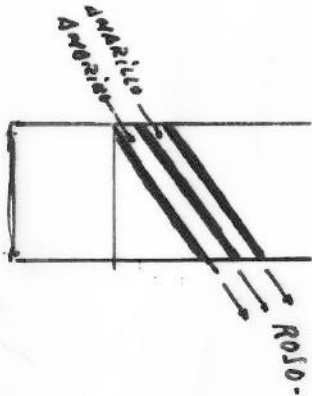

NOTA: UNA VARIANTE DEL MISMO
MODELO ES EL GEN. GEN
NAVARRO CON CAPOTE GRIS;
EL RESTO IDENTICO.

Navarro



Sargento de los Batallones

vizcainos 1874

3/C INFANTERIA GUPUZCOANA 1835

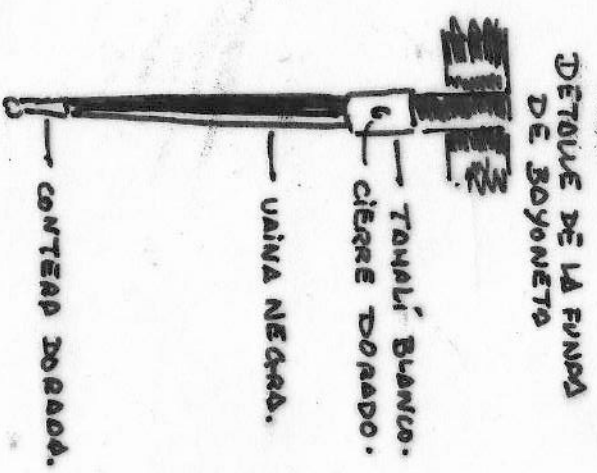
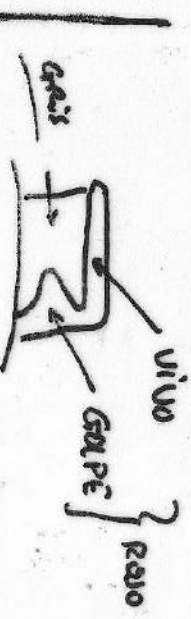
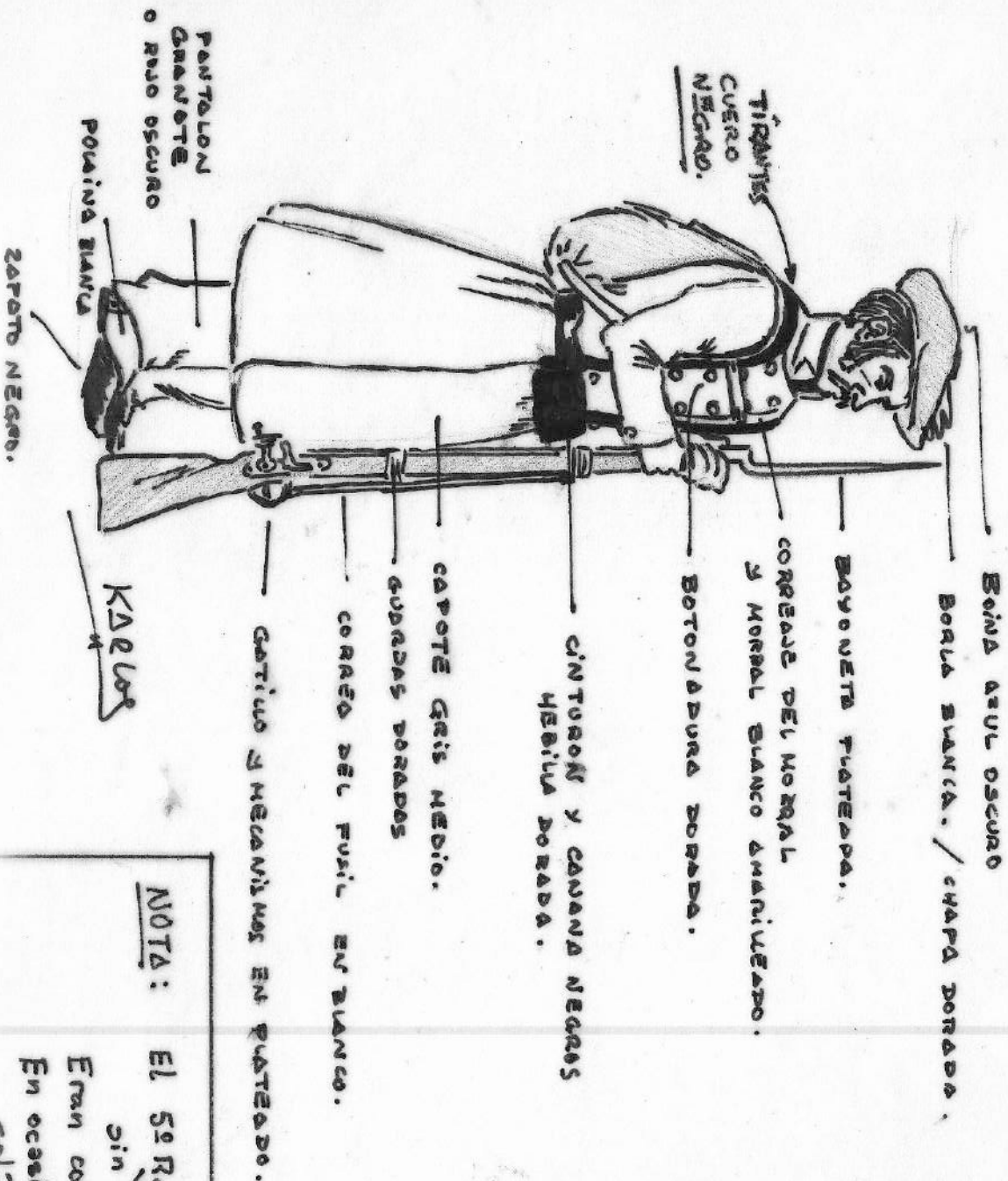

NOTA:

EL 5º Rgte llevaba boina blanca, sin bola. (limarla)
 Eran conocidos por el nombre de "trapelzuris".
 En ocasiones el morral de lona solía ser embreado. (Tonalidad marrón oscuro)

OQUENDO



MINIATURAS MILITARES

3/C .- INFANTERIA DEL NORTE (GUIPUZCOANO).



4/C -- COMPAÑIAS DE MARINA 1837-40.

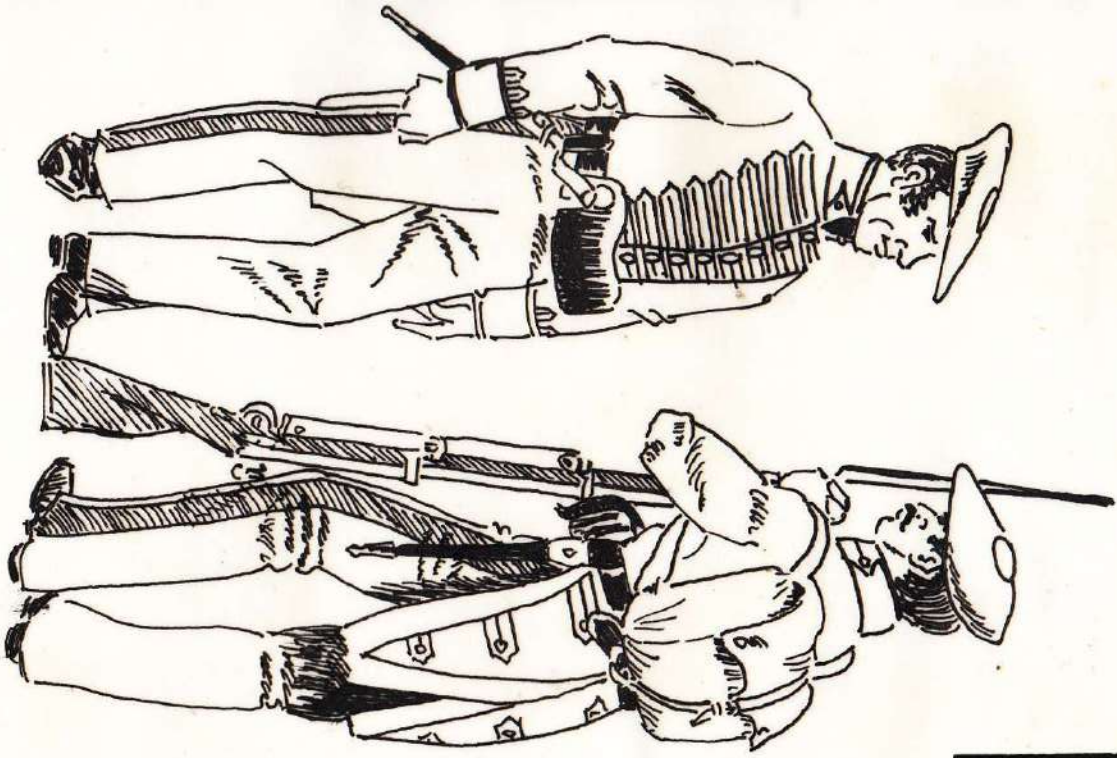

OQUEENDO
MINIATURAS MILITARES



by: *KARLOS*

ESTAS COMPAÑIAS SE FORMARON EN 1837 ESTANDO DESTINADAS A LAS DOTACIONES DE VARIAS LANCHAS EN LA LOCALIDAD DE AMPOSTA. ESTA FUERZA DISPONIA DE 20 PLAZAS MONTADAS DESTINADAS A DAR ESCOLTA A D. FELIPE CALDERON, SUEGRO DEL FAMOSO GENERAL D. RAMON CABRERA LOS UNIFORMES DE ESTOS JINETES ERAN IDENTICOS AL DE LA TROPA DE A PIE Y LAS MONTURAS ERAN DE PIEL DE CARNERO BLANCA.

UNIFORME : CASACA CON FALDONES EN AZUL OSCURO, CON GRANDES SARDINETAS EN EL CUELLO Y PECHERA, DE COLOR AMARILLO. BOTONADURA ORO. VIVO Y GOLPE EN EL CUELLO DE COLOR AMARILLO. PAÑUELO NEGRO ASOMANDO EN LA GARGANTA. BOINA ROJA CON CHAPA DORADA. VIVO DE LA BOCAMANGA Y TRES SARDINETAS JUNTO A EL EN COLOR AMARILLO FORRO DE LOS FALDONES Y TRES SARDINETAS JUNTO A ESTE TODO EN AMARILLO. ZAPATO NEGRO. PANTALON VERDE MEDIO CON VIVO LATERAL AMARILLO. CORREAJE Y CARTUCHERIN EN CUERO NEGRO. MORRAL A LA ESPALDA EN LONA CRUDA, CON CORREAS DE IGUAL COLOR. FUNDA DE BAYONETA EN CUERO NEGRO CON TAHAL BLANCO Y REMATE DE LATON. ANCLA EN COLORES METALICOS OSCUROS CON Matices DE OXIDO.

4/C.- COMPAÑIAS DE MARINA. 1833-40

Chapa de la boina dorada.
Boina roja

Cuello azul oscuro con vivo y golpe en amarillo. Boton oro. Vivos y sardinetas de bocamanga en amarillo.

Sardinetas del pecho en amarillo. Morral y correas en lona blanca. Cinturon y canana en cuero negro. Casaca azul oscuro.

Sardinetas de los faldones y forro de los mismos en amarillo. Funda de la bayoneta en cuero negro. Tahalí blanco. Terminal oro. Pantalón en verde botella. Vivos amarillos.

Ancla en metalizados oscuros. Oxido en alguna zona.
Zapato negro.

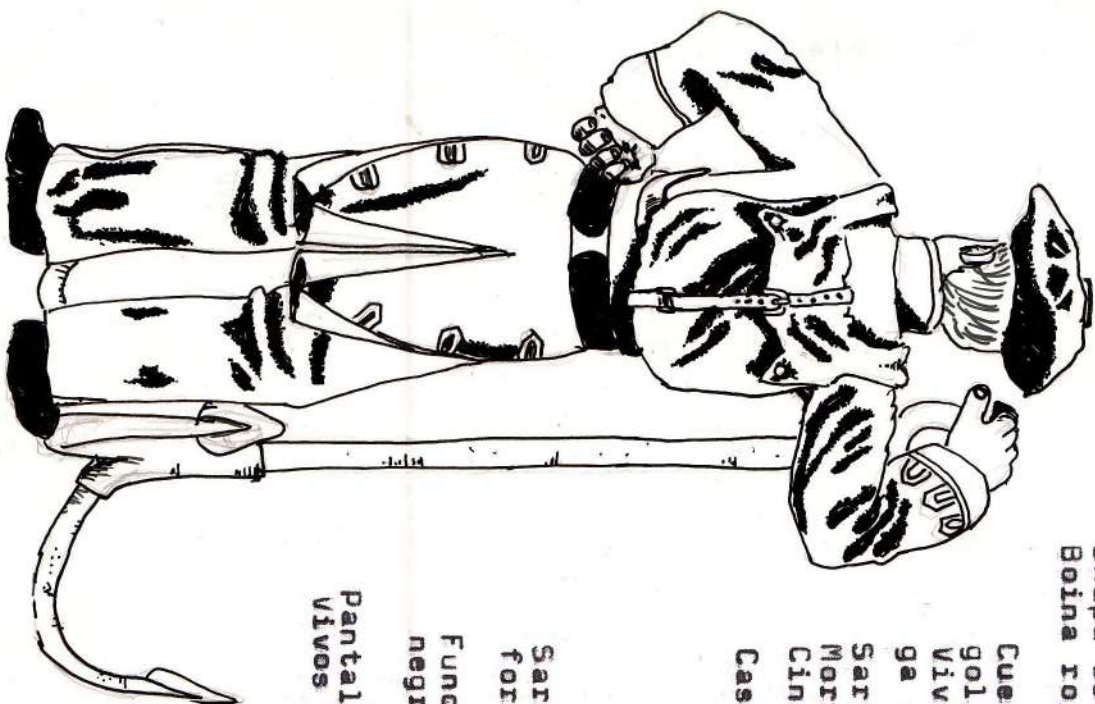
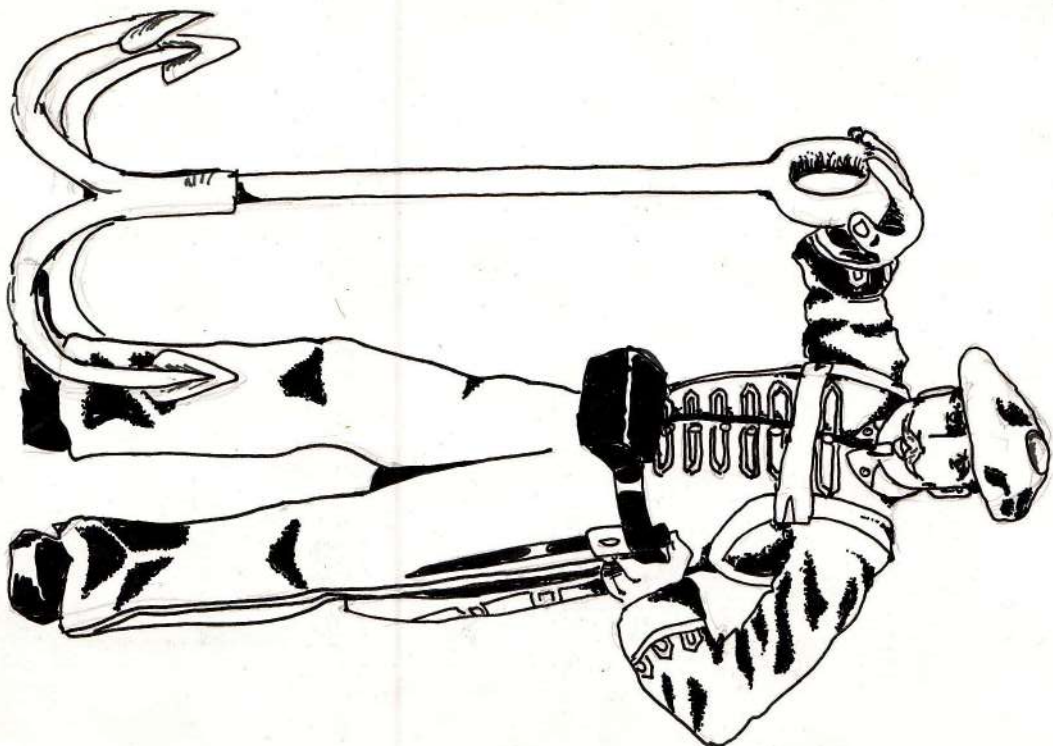

4/C COMPAÑIAS DE MARINA. 1835

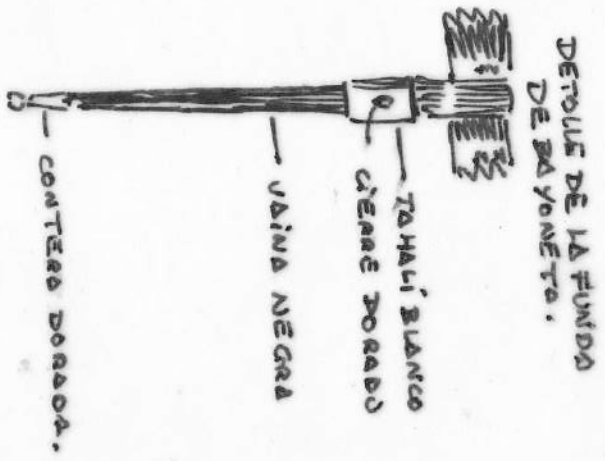
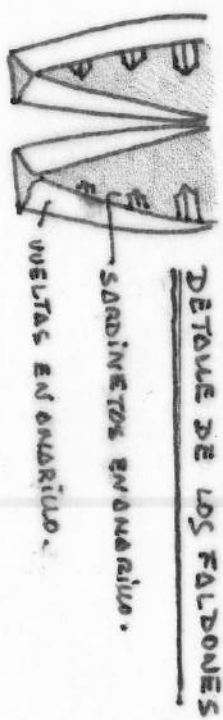
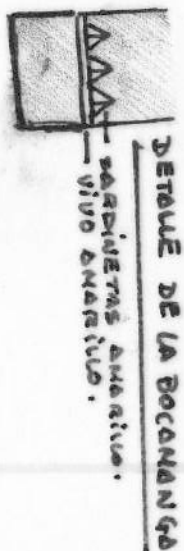
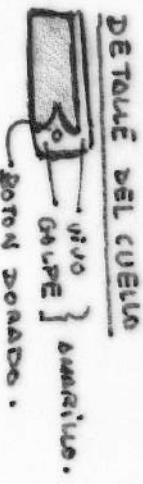
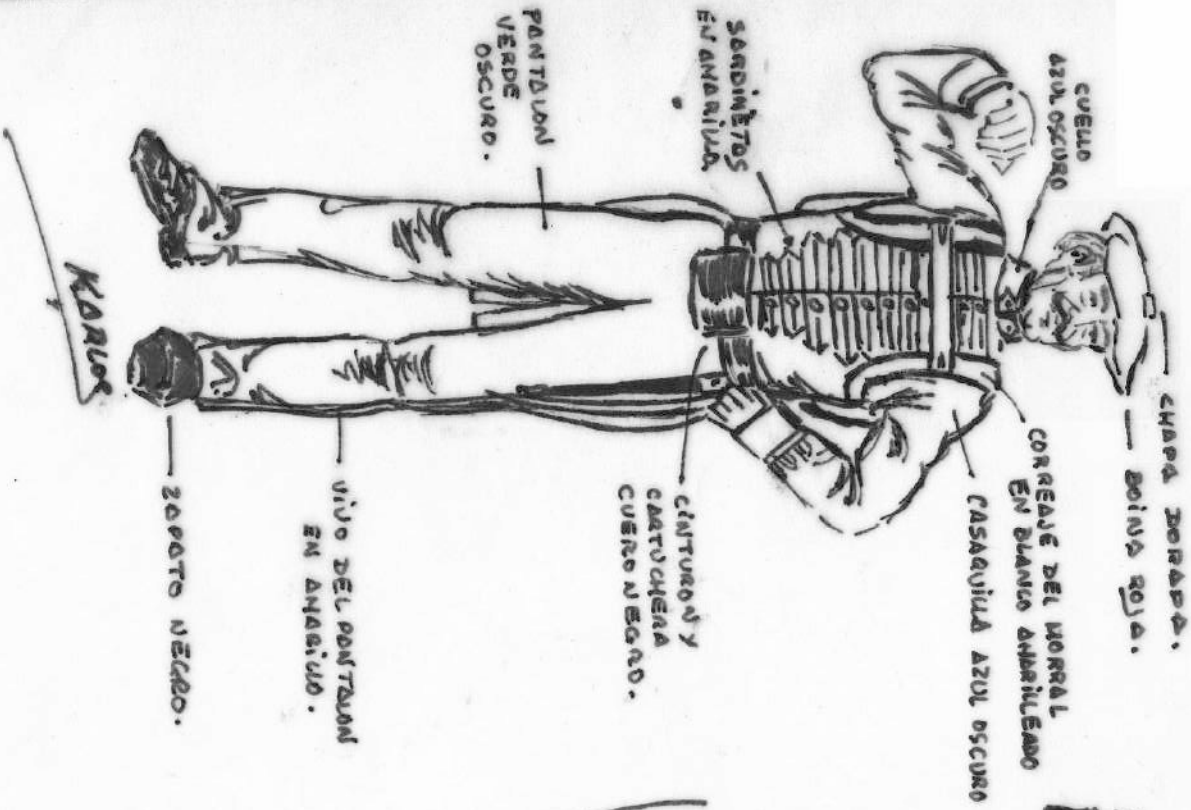

5/C .- ARTILLERO DE MONTAÑA DEL MAESTRAZGO. 1833-40.

La artillería de Cabrera la componían 4 baterías a lomo, cada una de dos piezas y un morterete, estando cada una de estas baterías destinada a una división. También disponía de dos baterías rodadas, 30 piezas de batir y un batallón con base en Morella.

UNIFORME :

Casaca sin faldones azul oscuro. Botonadura oro. Vivo del cuello en rojo. Granadas oro sobre cuello en negro. Pañuelo negro.
 Vivo de la pechera, vivo de la bocamanga y zig-zag de la bocamanga en rojo. Bocamanga negra.
 Hombreras con flecos en rojo.
 Boina roja con borla blanca? / amarilla?. Chapa oro.
 Pantalón rojo, con franja negra? / azul oscuro?.
 Polaina blanca y zapato negro.
 Carabina corta con correa en lona clara.
 Mochila de piel con correas blancas y manta enrollada color gris, correas blancas.
 Cinturón y cartuchera ventral : negro cuero.

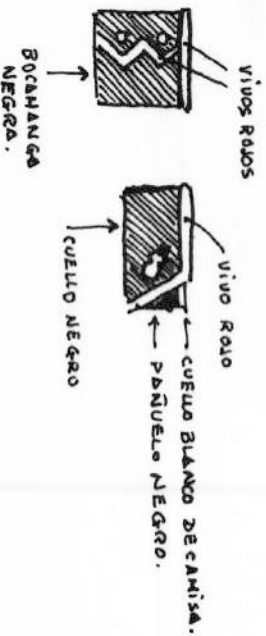
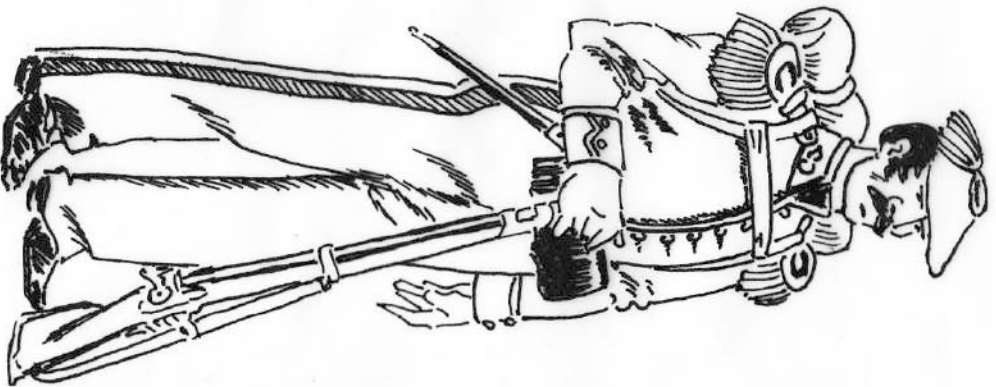

by: *Kaas*

OQUEENDO
MINIATURAS MILITARES

OQUENDO
MINIATURAS MILITARES



5/C. ARTILLERO DE MONTAÑA DEL MAESTRAZGO



Boina roja.
Chapa dorada.
Flecos amarillos
Cuello negro,
vivo rojo, grana-
das oro.
Casaquilla azul
oscuro, vivo rojo
en la pechera.
Botonadura oro.

Bocamangas negras
viveadas rojo,
botones oro.
Cartucherin negro,
cinturon idem.
Pantalon rojo, vivos
azules laterales.

Hombreras rojas
Morral y correas en
lona blanca.

Escobillon en ma-
dera oscura y al-
godon ennegrecido.

Polaina blanca.
Zapato negro.

Handwritten signature

5/c

ARTILLERO DE MONTAÑA. EJERCITO DE CATALUÑA. (1833-40.)

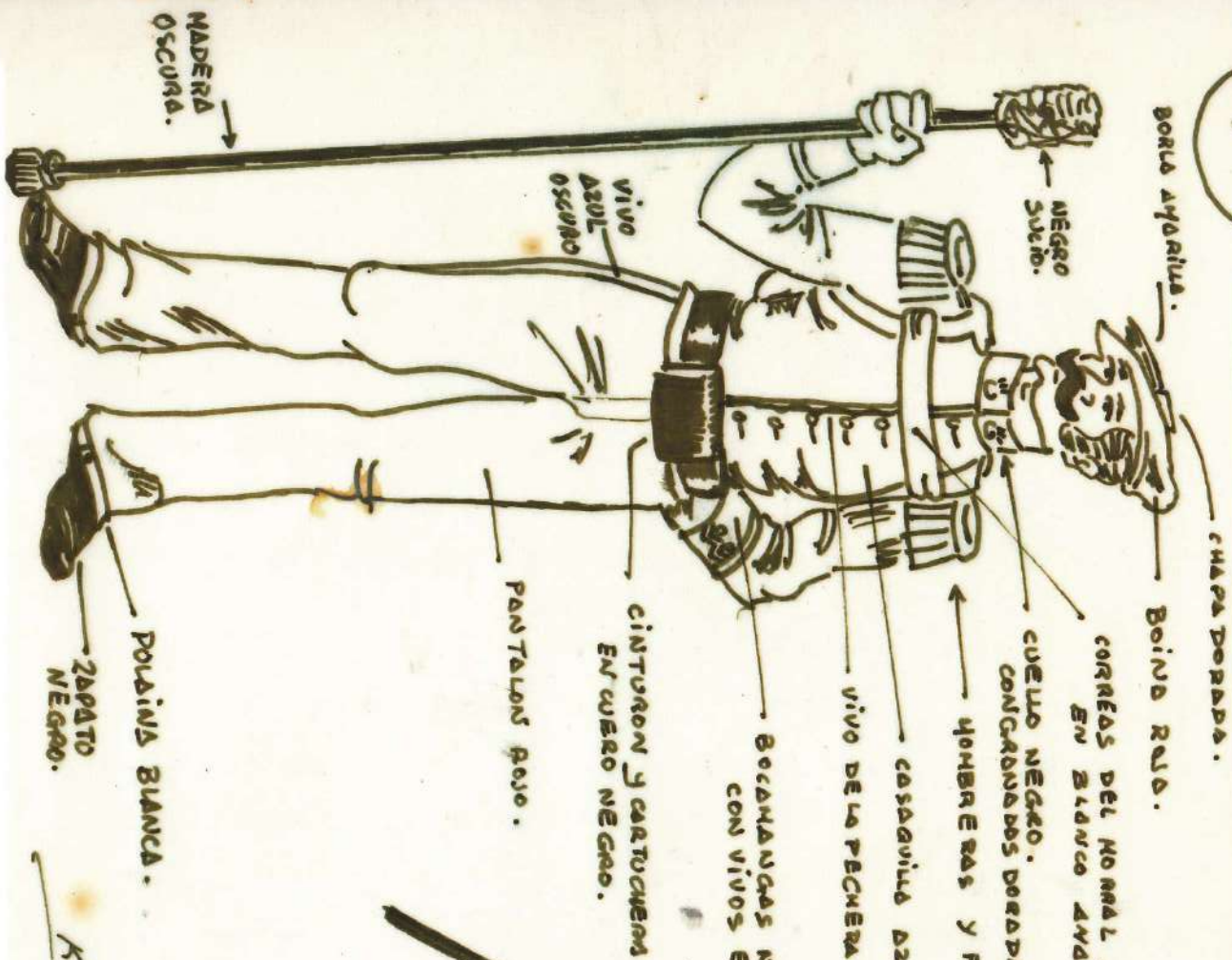

KARLOS

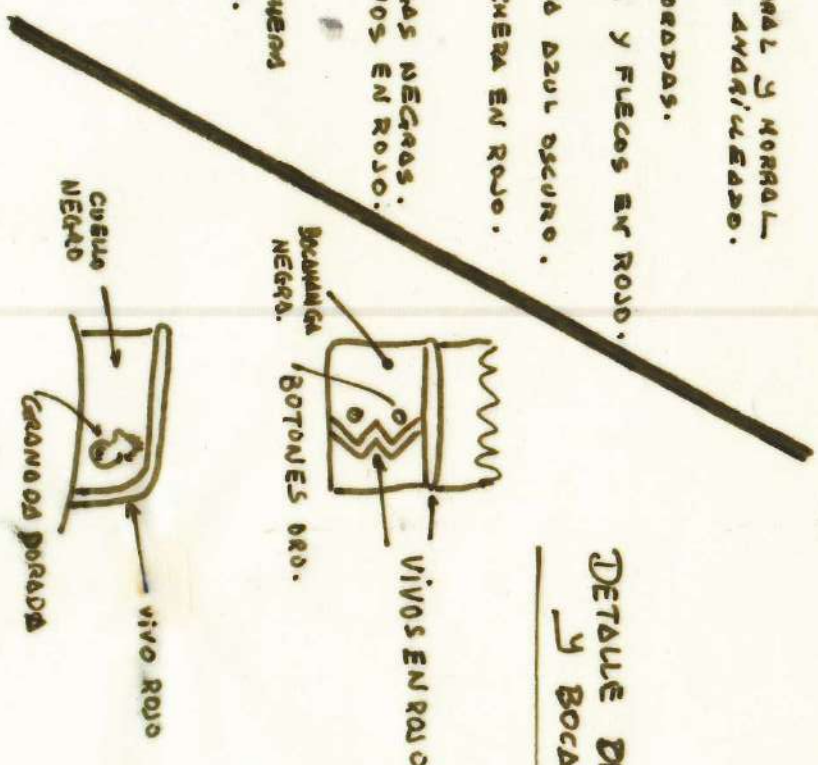

6/C .- BATALLON DE VOLUNTARIOS ALAVESSES. 1872-76.

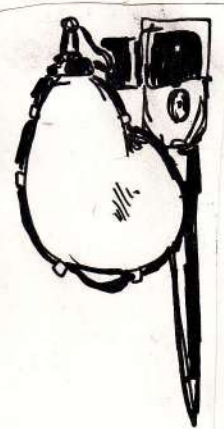

Esclavina

Poncho

Pantalón

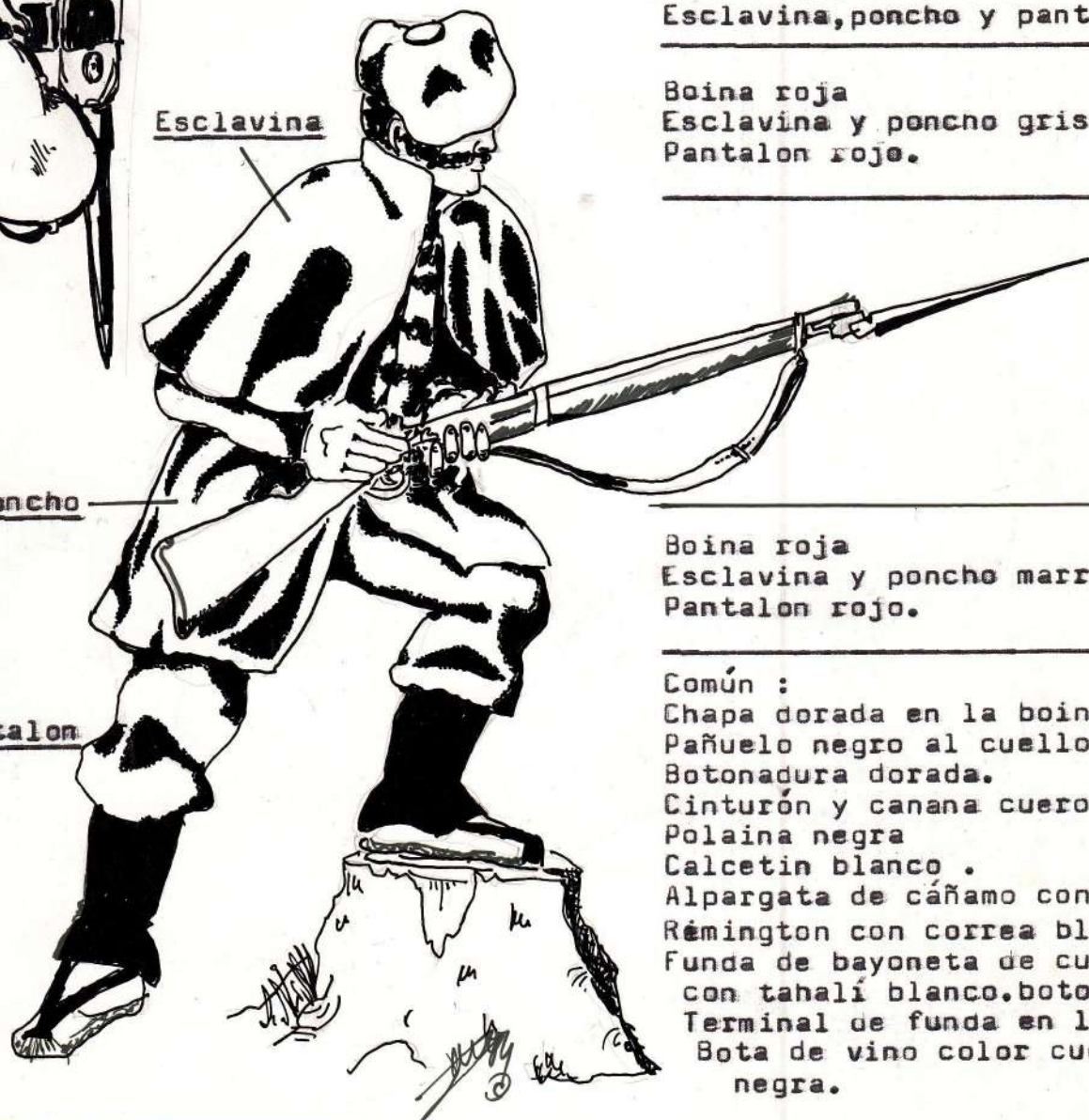

Boina azul oscuro
 Esclavina, poncho y pantalón rojos

Boina roja
 Esclavina y poncho gris cielo.
 Pantalón rojo.

Boina roja
 Esclavina y poncho marrón monje.
 Pantalón rojo.

Común :
 Chapa dorada en la boina.
 Pañuelo negro al cuello.
 Botonadura dorada.
 Cinturón y canana cuero negro
 Polaina negra
 Calcetín blanco .
 Alpargata de cáñamo con cintas azules
 Remington con correa blanca
 Funda de bayoneta de cuero negro
 con tahalí blanco. botón oro.
 Terminal de funda en latón.
 Bota de vino color cuero, correa
 negra.

7/c

GUARDIA DE HONOR DE INFANTERIA DE LA PERSONA DE D. CARLOS. (1.833-40)

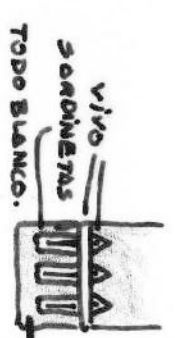
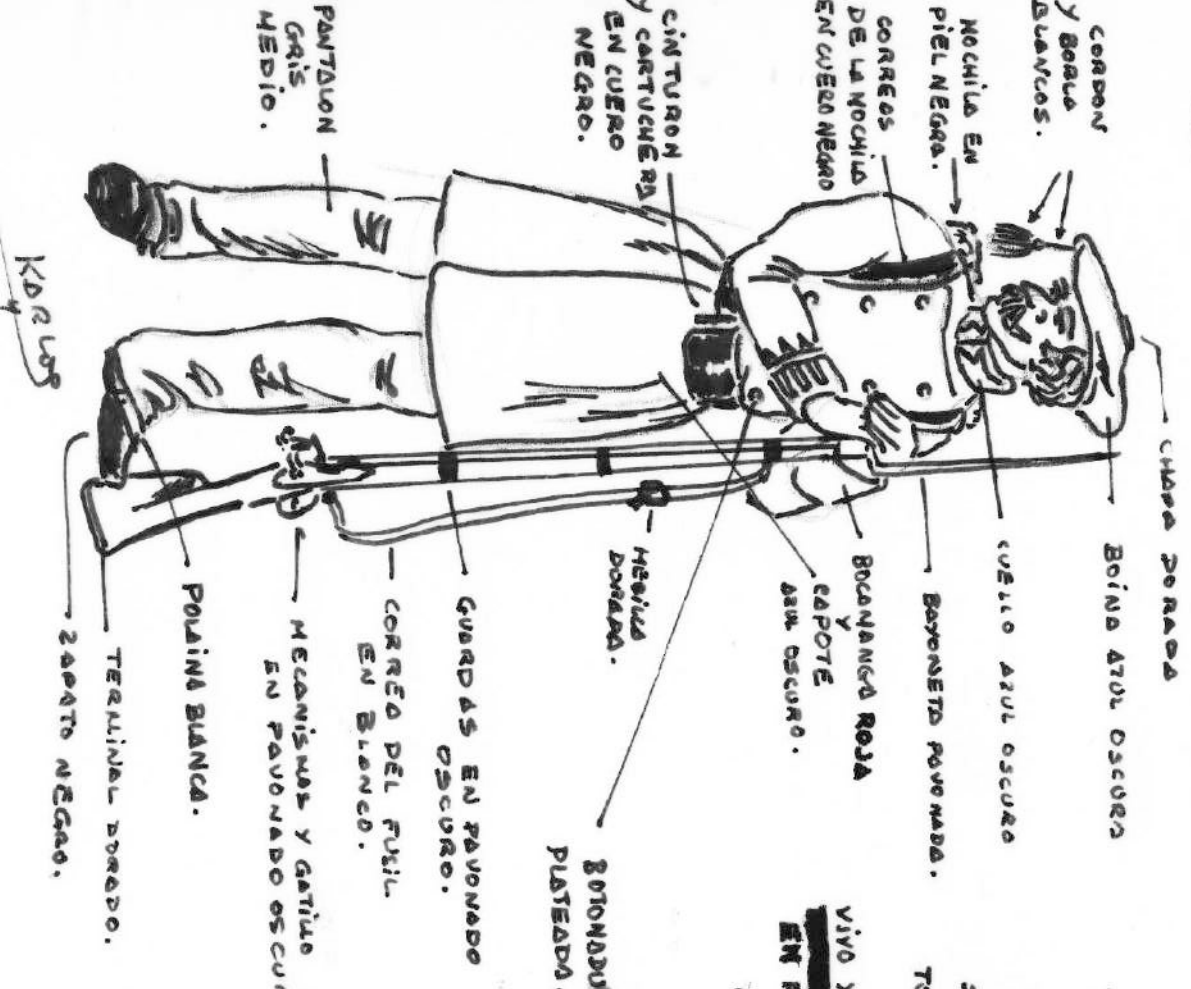

DETALLE DE LA BOCANANCA.

BOCANA EN ROJO.

DETALLE DEL CUELLO.

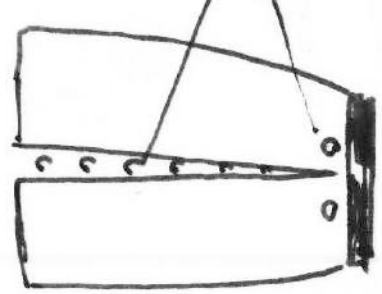

DETALLE POSTERIOR DEL CAPOTE.

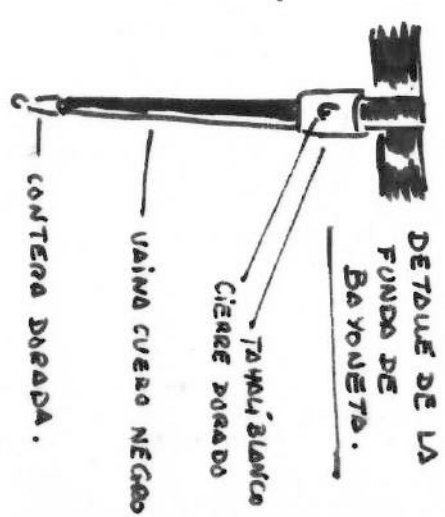

NOTA: LAS HEBILAS DE LA TAPA DE LA NOCHILLO EN COLOR DORADO.



8/C GUIAS DE CASTILLA. 1874

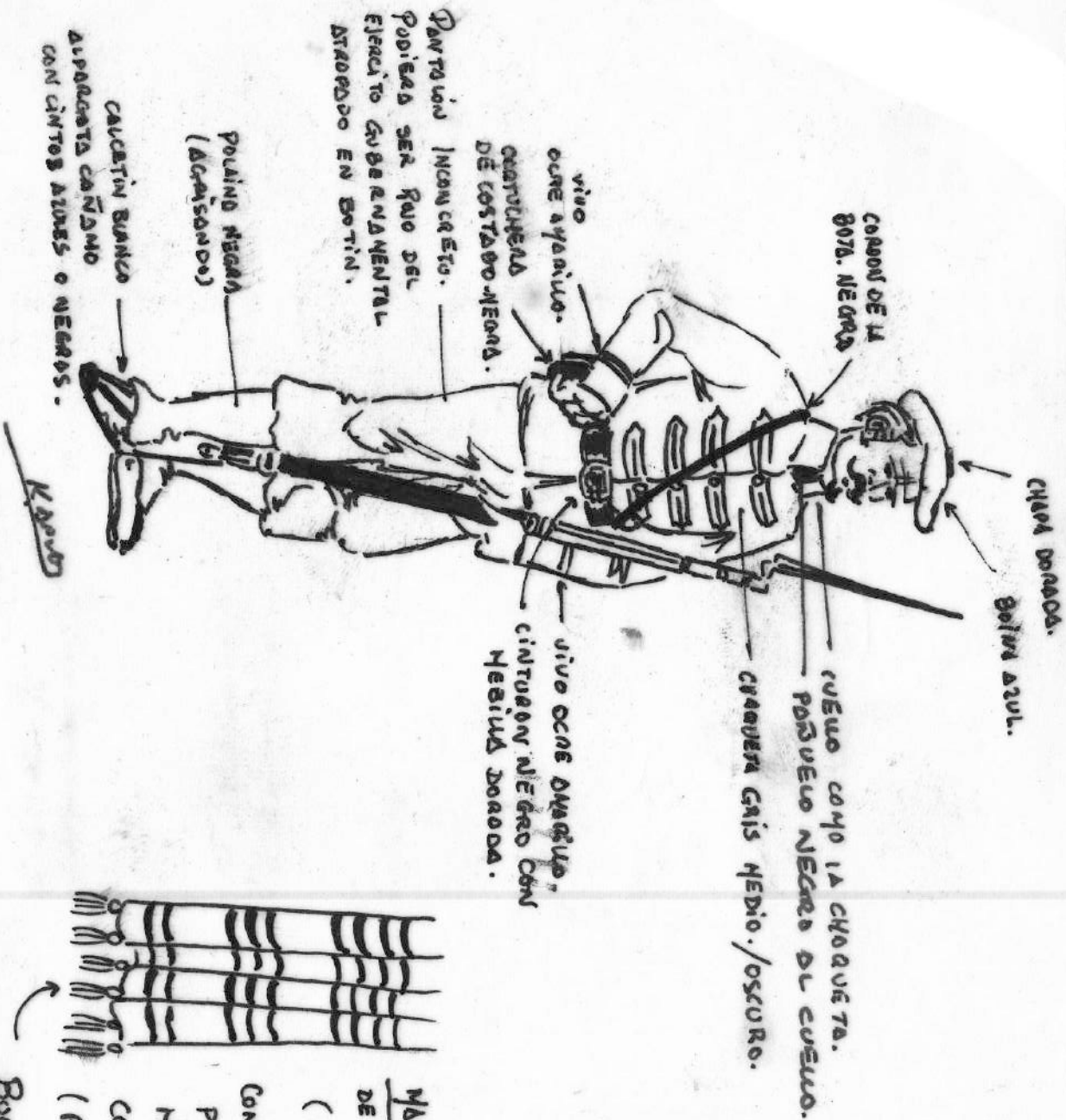

CHAQUA DONADA.

Botón azul.

COLORES DE LA
BOTA. NEGRO.

PUEDO COMO LA CHAQUETA.
POBUELO NEGRO DEL CUELLO.

CHABUERA GUIS MEDIO/OSCURO.

vivo
OURE AYANILLO.
OURE AYANILLO
DE COSTADO NEGRO.

vivo OURE AYANILLO.
CINTURON NEGRO CON
MEDIDA DONADA.

PANTALON INCAUCESITO.
PANTALON SER PAJO DEL
EJERCITO SUBERNAVENTAL
ATRAPADO EN BOTIN.

POLEINA NEGRO
(AGUASANCO)

CAUCATIN BLANCO
APARAGATA CAÑAMO
CON CINTOS AZULES O NEGROS.

KAPUT

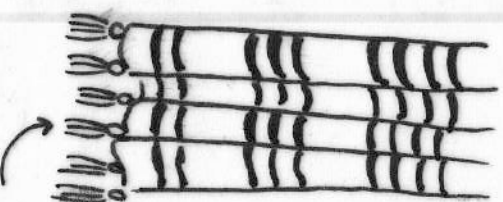

DETALLE DE LAS
SARDINETAS

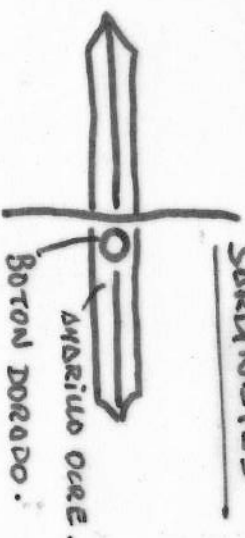

Botón OCRE.

BOTON DORADO.

MANTA "ZAMORANA"
DE COLOR CLARO DE FONDO

(P. G: - Blanco/Crema/Ocre Claro)

CON DISEÑO LIBRE DE DIBUJO
PREDO MINONDO LOS LINEAS
HORIZONTALES A COLORES
CORRELATIVOS.

(P. G: - Rojo. Azul. Ocre. Verde)

Borlas de remate rojas.

OQUENDO
MINIATURAS MILITARES



9/C

.- GENERAL CARLISTA 1872-76.



Boina Roja.
Chapa dorada.
Flecos dorados

Forro de astracan negro
en cuello pechera bocaman-
gas y bajos de la pelliza.

Cordonadura del pe-
cho y manga en seda
negra.

Botonadura de
hueso negro.

Fajín rojo,
con borlones
dorados.

Pelliza azul oscuro.

Pantalón de montar rojo
Bota de cuero negro con
espuelas doradas.

Sable de vaina de acero
tirantes y fiador dorados
Puño y guardamano dorado.

OQUEENDO

MINIATURAS MILITARES



9/c.

DETALLE
DE LA MANGA.

PARA MANEJA.

ASTRACAN.

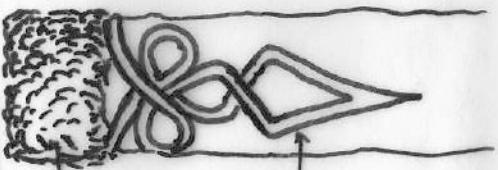

Boina roja. Flecos Dorados.
Pelliza azul oscuro.
Forrod de pelliza en astracan negro
en cuello, pechera, bocamangas y bajos.
Botones de hueso, negros.
Pasamaneria de la pechera y mangas
en negro.
Fajin de general en rojo con borlones
dorados.
Pantalón rojo con tirilla azul oscuro
en los laterales. Botas negras con
espuelas metálicas.
Sable con tirantes blancos, fiador id.
Vaina de acero y empuñadura dorada.



General Carlista

1874

KARLOS



9/c

GENERAL CARISTA 4.874.

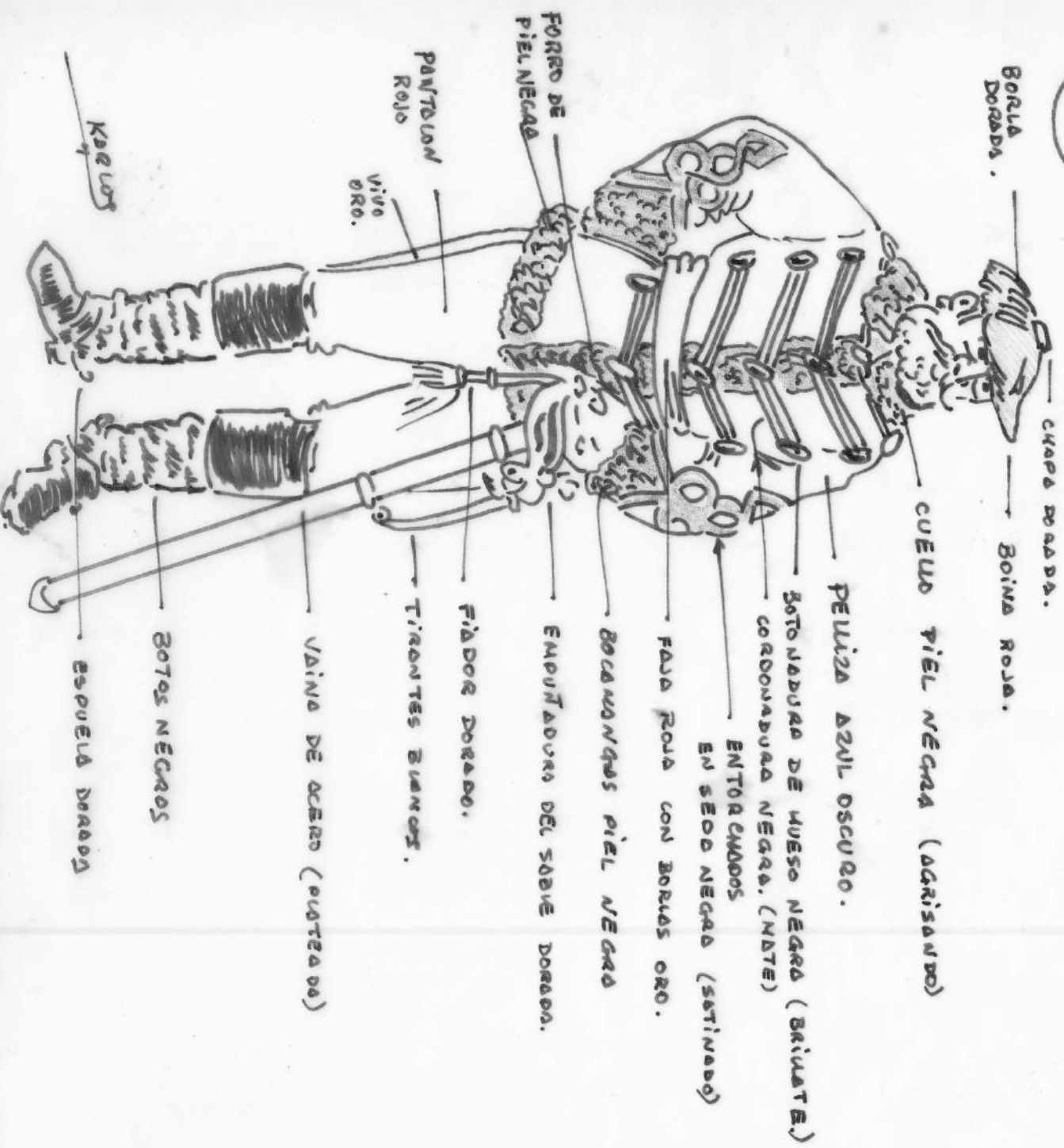



**10/C OFICIAL DE ESTADO MAYOR DEL EJERCITO
DE CATALUÑA**





10/C Oficial de Estad Mayor 1874

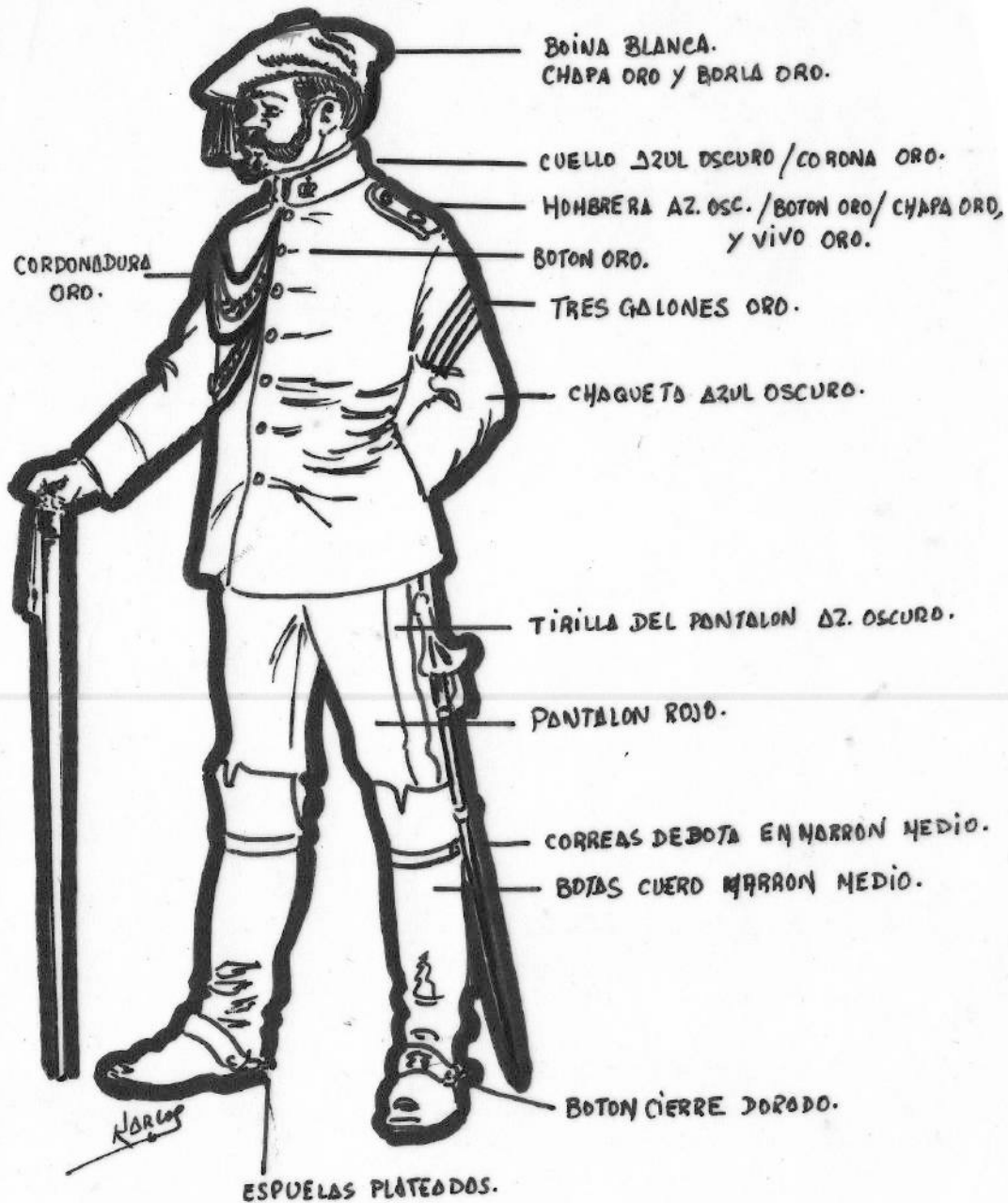

SABLE : { GUARDAMANO Y PUÑO : ORO.
 { VAINA : ACERO.
 { TIRANTES : BLANCOS.

10/C -- OFICIAL DE ESTADO MAYOR (AYTE/ DE GENERAL).
EJERCITO DEL MAESTRAZGO, 1872-76

ESTE UNIFORME HALLADO POR EL UNIFORMOLOGO JOSE M^o BUENO EN UNA ACUA-
 RELA FRANCESA DE LA EPOCA, PROPIEDAD DEL HISTORIADOR FRANCIS M. PIERRE
 DERVAUX ES COMO SIGUE :

UNIFORME : BOINA BLANCA CON BORLA DE HILOS DE ESTAMBRE DORADO.
 CHAQUETA AZUL OSCURO CON BOTONADURA DE LATON. CUELLO CON DOS CORONAS
 REALES EN LATON. HOMBREAS AZUL OSCURO CON VIVO CIRCUNDANTE EN ES-
 TAMBRE DORADO Y CHAPA CON LA CIFRA REAL "C7" EN LATON.
 CORDONADURA DE AYTE. EN HILO TRENZADO DE ESTAMBRE DORADO.
 GALON TRIPLE EN CADA MANGA DE ESTAMBRE DORADO.
 MEDALLAS EN EL LADO IZQUIERDO DE LA PECHERA DE BRUNCE CON CINTAS
 BLANCAS. PANTALON ROJO CON VIVO LATERAL AZUL OSCURO.
 BOTAS DE MONTAR EN COLOR MARRON AVELLANA. CORREAS BAJO LA RODILLA DE
 IGUAL COLOR. ESPUELAS DE ACERO/ CALCETIN BLANCO ASOMANDO LIGERAMENTE
 SOBRE LA BOTA Y VISIBLE EN LA PARTE TRASERA.
 TIRANTES DEL SABLE EN CUERO BLANCO. SABLE DE EMPUNADURA CON GAVILA-
 NES DE LATON, VAINA DE ACERO. FIADOR BLANCO.

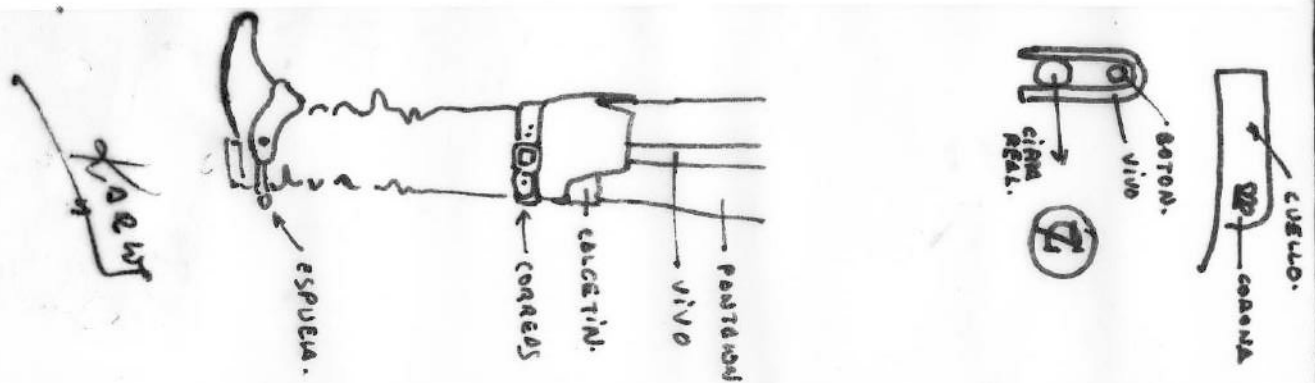

10/c.

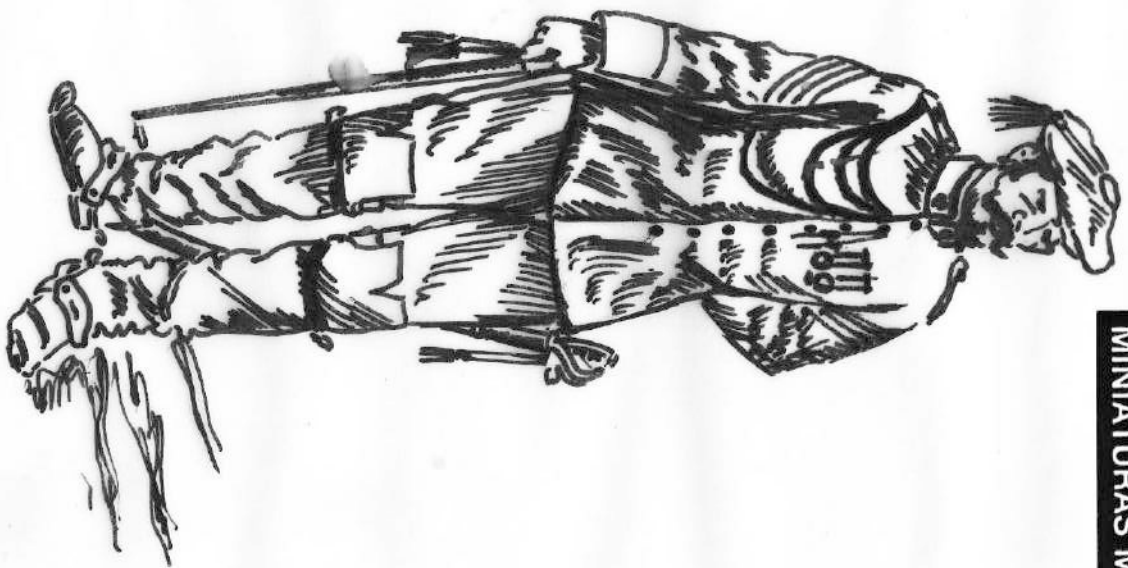

Oficial de Este Mayor
 Ayudante de Campa de un General.
 1872-76

OQUENDO 
MINIATURAS MILITARES

11/C

INFANTERIA VIZCAINA 1872-76.

Morral en lona blanca.
 Correas cruzadas al pecho en cuero negro.

Fusil tipo Remington :
 Metalizados oscuros y restó en madera.

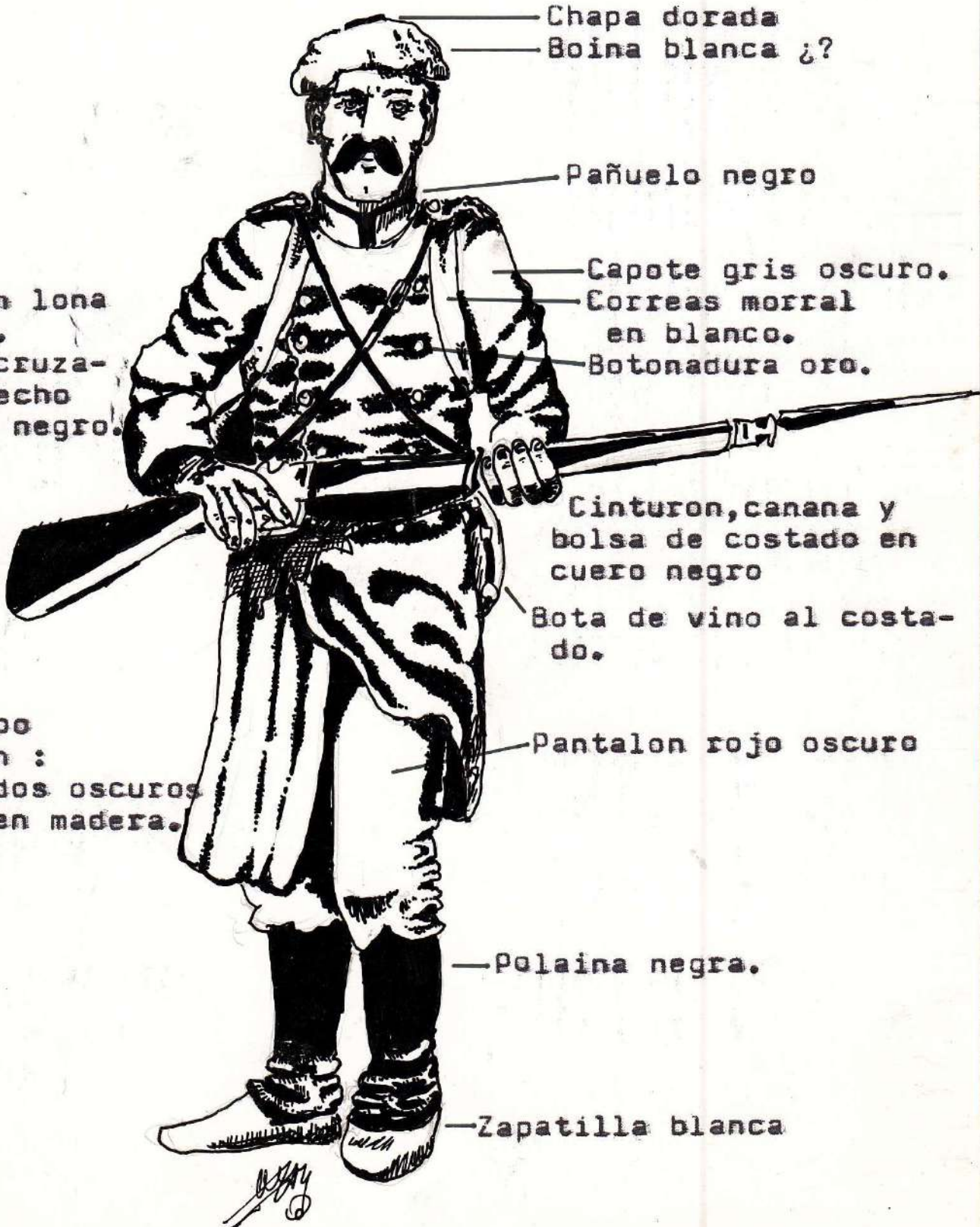

— Chapa dorada
 — Boina blanca ¿?

— Pañuelo negro

— Capote gris oscuro.
 — Correas morral en blanco.
 — Botonadura oro.

— Cinturon, canana y bolsa de costado en cuero negro

— Bota de vino al costado.

— Pantalón rojo oscuro

— Polaina negra.

— Zapatilla blanca

[Handwritten signature]

11/C INFANTERIA VIZCAINA 1874

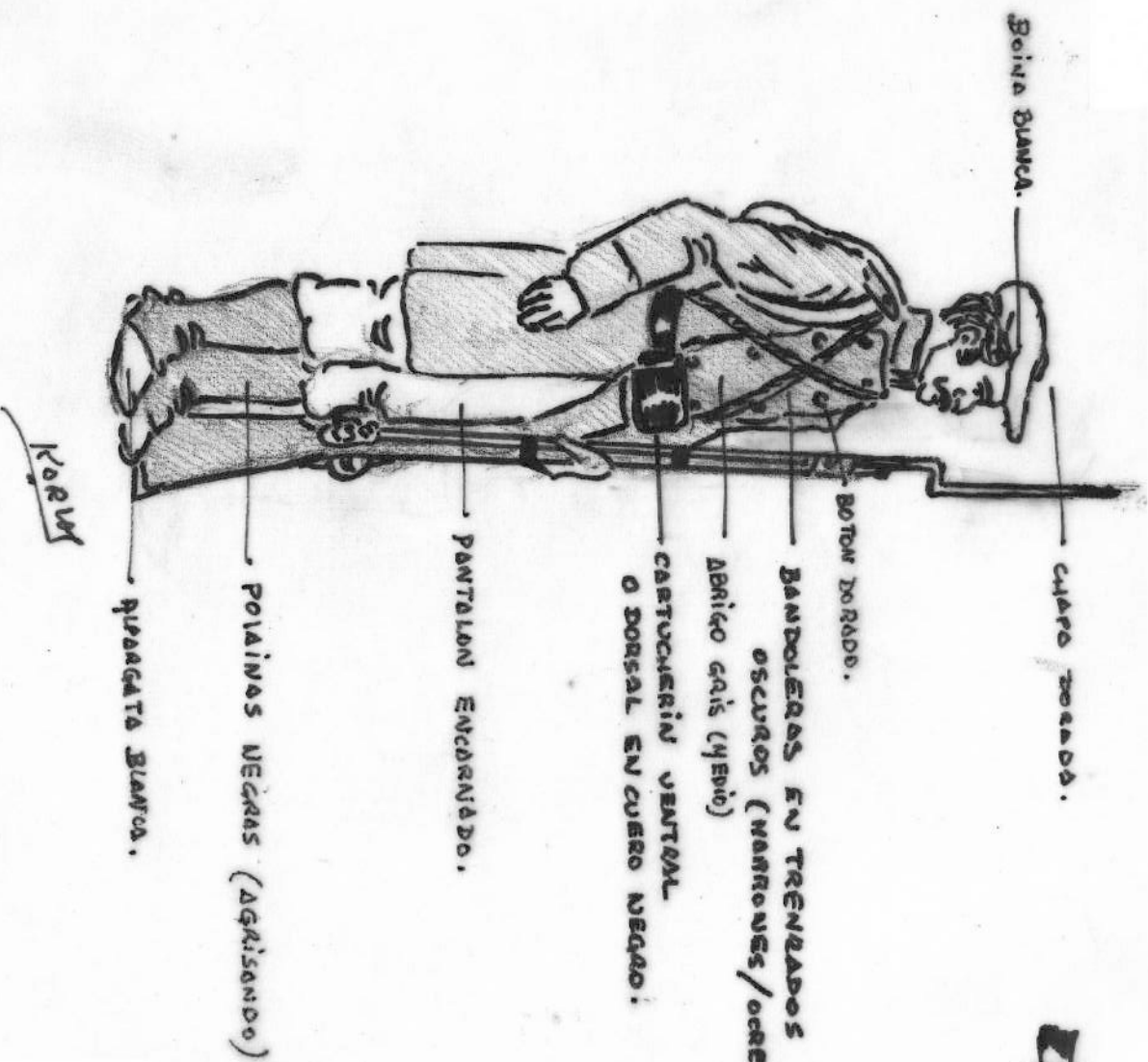

BOLSA DE COSTADO EN CUERO NEGRO.



MOCHILA y CORREAS BLANCO - AGRISANDO.

TAPON EN NEGRO (TRILIA)



BOTA DE VINO HARRON ROJIZO. CARBON EN NEGRO (MATE)

NOTA: El color de Boina, botons y capote precede del Esposo como fuente de informacion.

OQUENDO
MINIATURAS MILITARES



12/C .- OFICIAL DE INFANTERIA NAVARRA



12/c



— OFICIAL DE TROPAS NAVARRAS . —
1874 .

OQUEENDO
MINIATURAS MILITARES

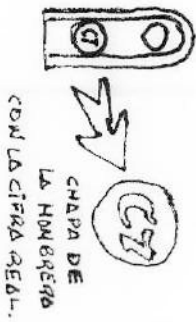
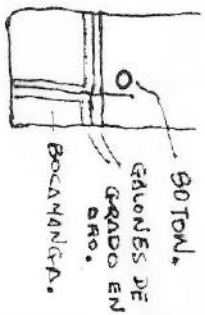

12/C OFICIAL DE TROPAS NAVARRAS. 1.874.

SEGUN FUENTES DE "BARADO-CUSACHS" :

BOINA ROJA CON CHAPA DORADA. LEVITA AZUL OSCURO CON DOBLE FILA DE BOTONES DE LATON. HOMBRERAS AZUL OSCURO VIVEADAS DE UN HILO DE ESTAMBRE DORADO / CHAPA DORADA CON LA CIFRA REAL "C7" EN EL CENTRO.
 DOS VIVOS EN LA BOCAMANGA DE HILO DE ESTAMBRE DORADO SIGNIFICATIVOS DEL GRADO DE TENIENTE.
 CARTERA DE VIAJE O CAMPAÑA AL COSTADO EN CHAROL NEGRO CON LA BOQUILLA DE CIERRE Y LA LINEA LATERAL EN LATON.
 TIRANTES DE SABLE EN CUERO NEGRO. PISTOLERA EN CUERO NEGRO.
 CORDONES DEL REVOLVER Y DE LA CARTERA EN NEGRO (AGRISANDO)
 PANTALONES ROJOS. POLAINAS NEGRAS Y ZAPATO NEGRO.
 TODA LA BOTONADURA EN GENERAL DE LATON.
 SABLE DE EMPUNADURA CON GAVILANES DORADOS, VAINA DE ACERO, FIADOR BLANCO.

SEGUN UN CUADRO DE MORELLI : LA BOINA EN BLANCO .

by: Krowst



12/C OFICIAL DE INFANTERIA NAVARRA . 1874

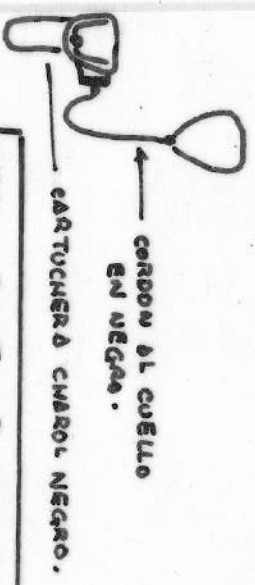
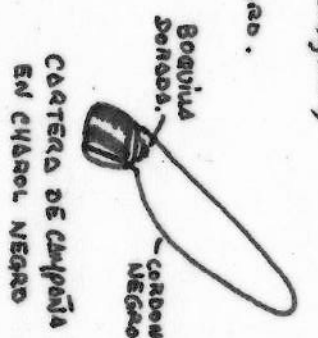
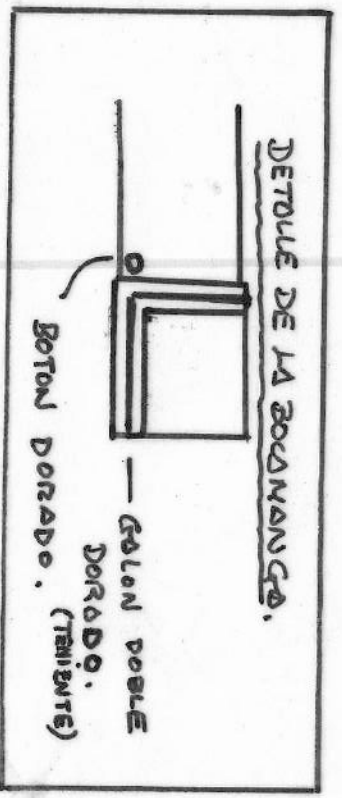
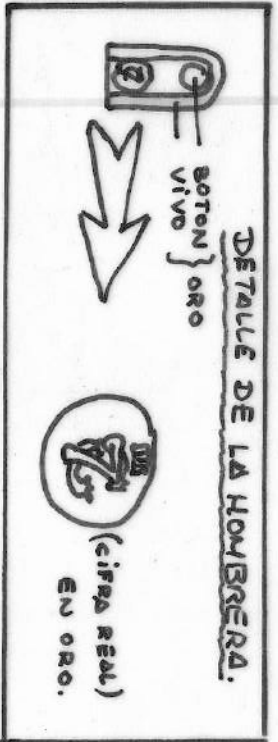
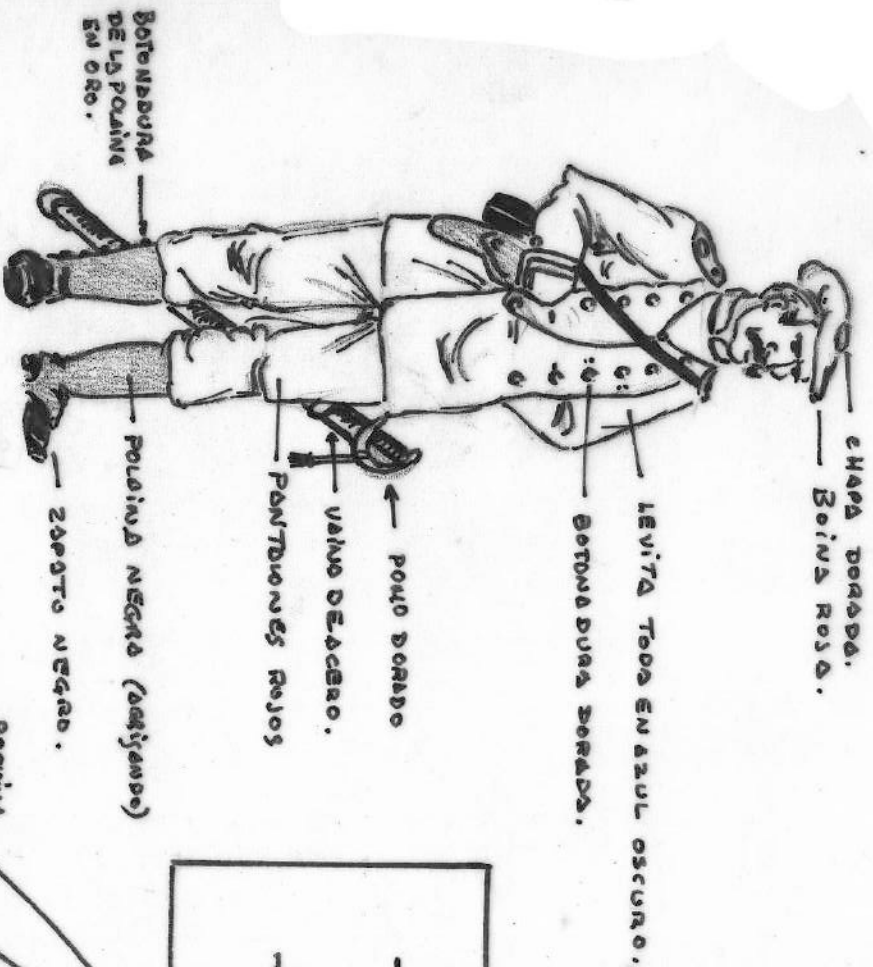

- TIRANTES DEL SOBRE EN CUERO NEGRO.
- FIADOR ¿BLANCO?

NOTA: F. de I : Batazo - cuscacs "La Vida Navarra" PLAZINOS - PIADA. SEGUI CUADRO DE HONRES LA BORINA EN BLANCO.

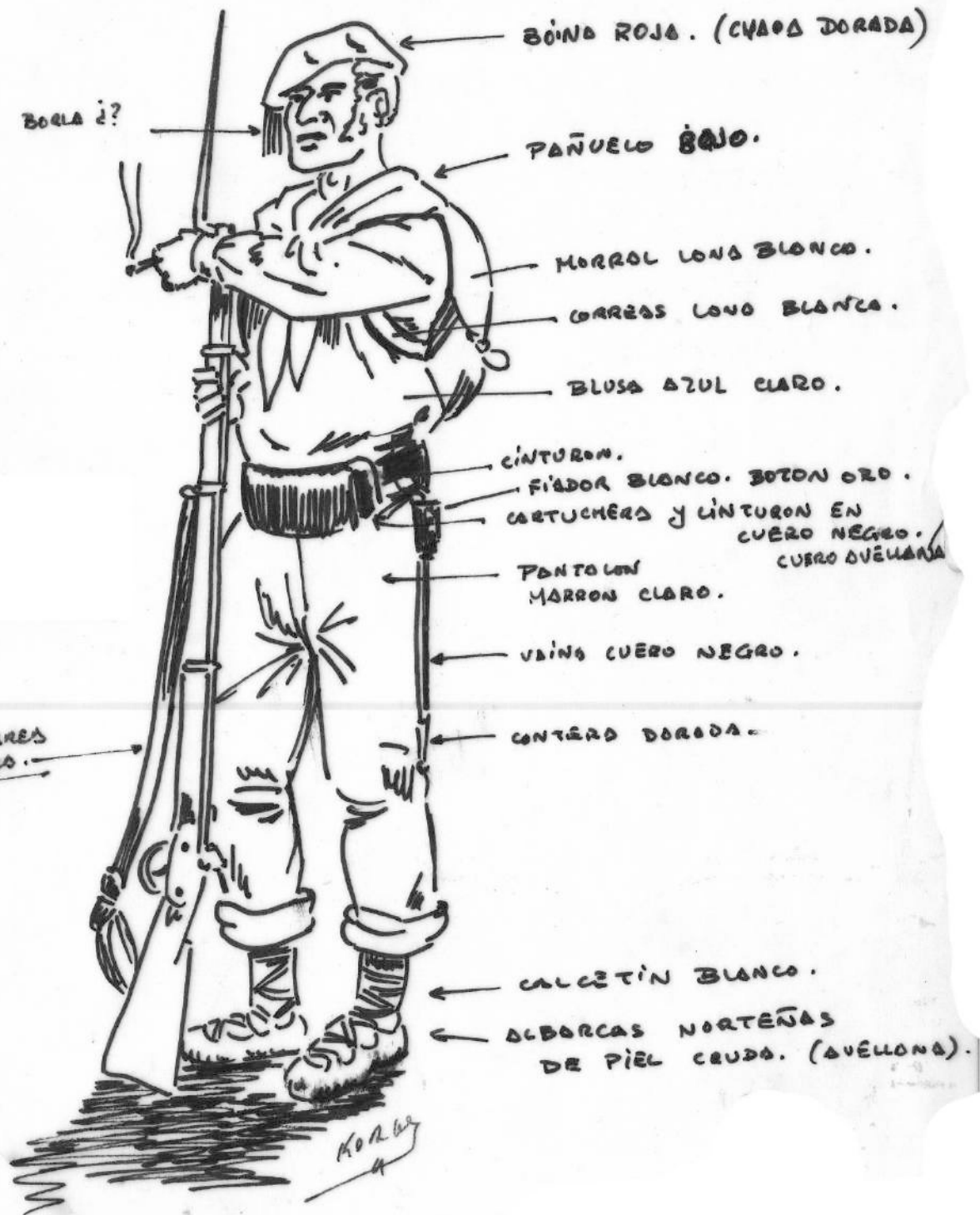

OQUEENDO

MINIATURAS MILITARES



13/C.- VOLUNTARIO DE OÑATE 1874.

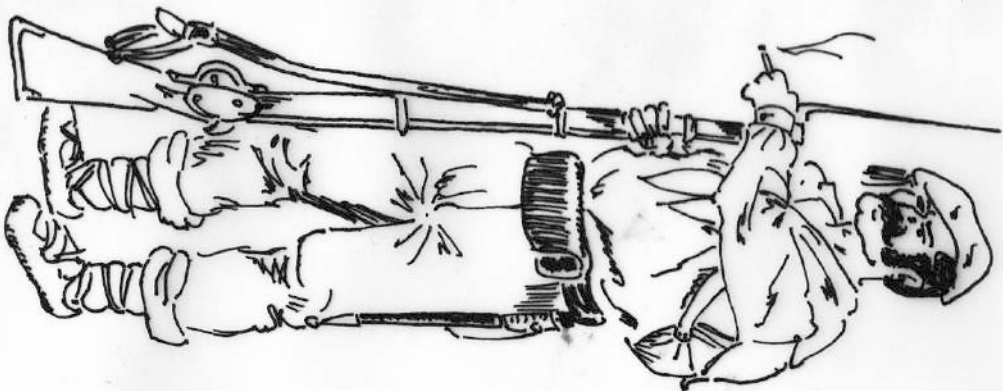

Boina roja, chapa dorada, flecos probablemente blancos.

Pañolón rojo al cuello sobre una blusa azul claro, Morral y correas en lona clara.

pantalón en marrón medio con las vueltas de los bajos en un tono más claro.

Calcetín de lana cruda y albarcas norteñas de cuero avellana claro.

Cinturon y cartucherin en cuero negro o avellana. Tahalí blanco con vaina de cuero negro y terminal de latón.

Bota de vino al costado en colores marrones y negros. Cordon de la bota negro.

Fusil de pederal ó Remington, madera en color marron oscuro y resto en pavonados. Correa del fusil en lona cruda.

Kaeles

15/C VOLUNTARIO VALENCIANO. 1873



BASADA SOBRE UNA LAMINA DE ALAMINOS-PIRALA, QUE MUESTRA LA BATALLA DE BOCAIRENTE, ESTA FIGURA POSEE UN TRAJE (MAS QUE UN UNIFORME PROPIAMENTE DICHO) CON EL SIGUIENTE COLORIDO :

BOINA ROJA. CHAPA DE LATON.
PELLIZA DE PANO AZUL OSCURO CON CUELLO, BOCAMANGAS Y FURRO DE ASTRACAN NEGRO. BOTONADURA DE HUESO NEGRO Y PASAMANERIA DE CORDONES IGUALMENTE NEGROS (CIERTO MATIZ AGRISADO)
PANTALON PARDO MEDIO Y POLAINAS DE CUERO AVELLANA OSCURO.
CINTURON, CARTUCHERA Y CALZADO EN MARRON OSCURO.
TAHALI BLANCO, FUNDA DE LA BAYONETA EN CUERO NEGRO, BAYONETA DE ACERO REMATE INFERIOR DE LATON.
MORRAL A LA ESPALDA DE LUNA BLANCA, LIGERAMENTE ENSUCIADA O DESCOLORIDA. CORREAS DE IGUAL COLOR.
FUSIL REMINGTON EN MADERA OSCURA Y METAL PAVONADO. CORREA BLANCA.

by: 1/10/02

OQUENDO
MINIATURAS MILITARES



OQUENDO



MINIATURAS MILITARES

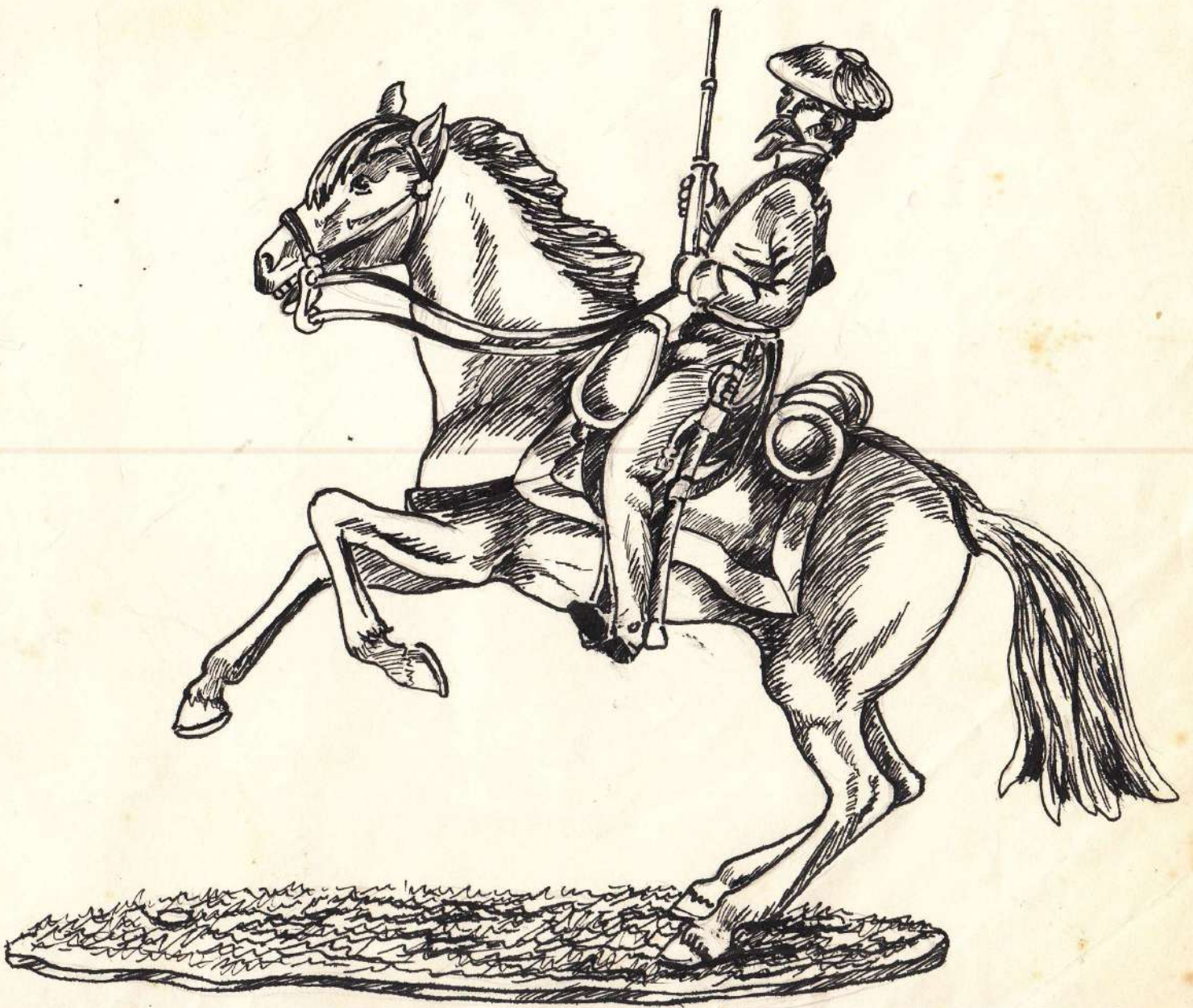

OQUENDO 
MINIATURAS MILITARES



OQUENDO



MINIATURAS MILITARES

16/C .- LANCERO DEL ESCUADRON DE VIZCAYA. 1833.



OQUENDO 
MINIATURAS MILITARES

17/C. -LANCERO DEL ESCUADRON DE NAVARRA/1833.

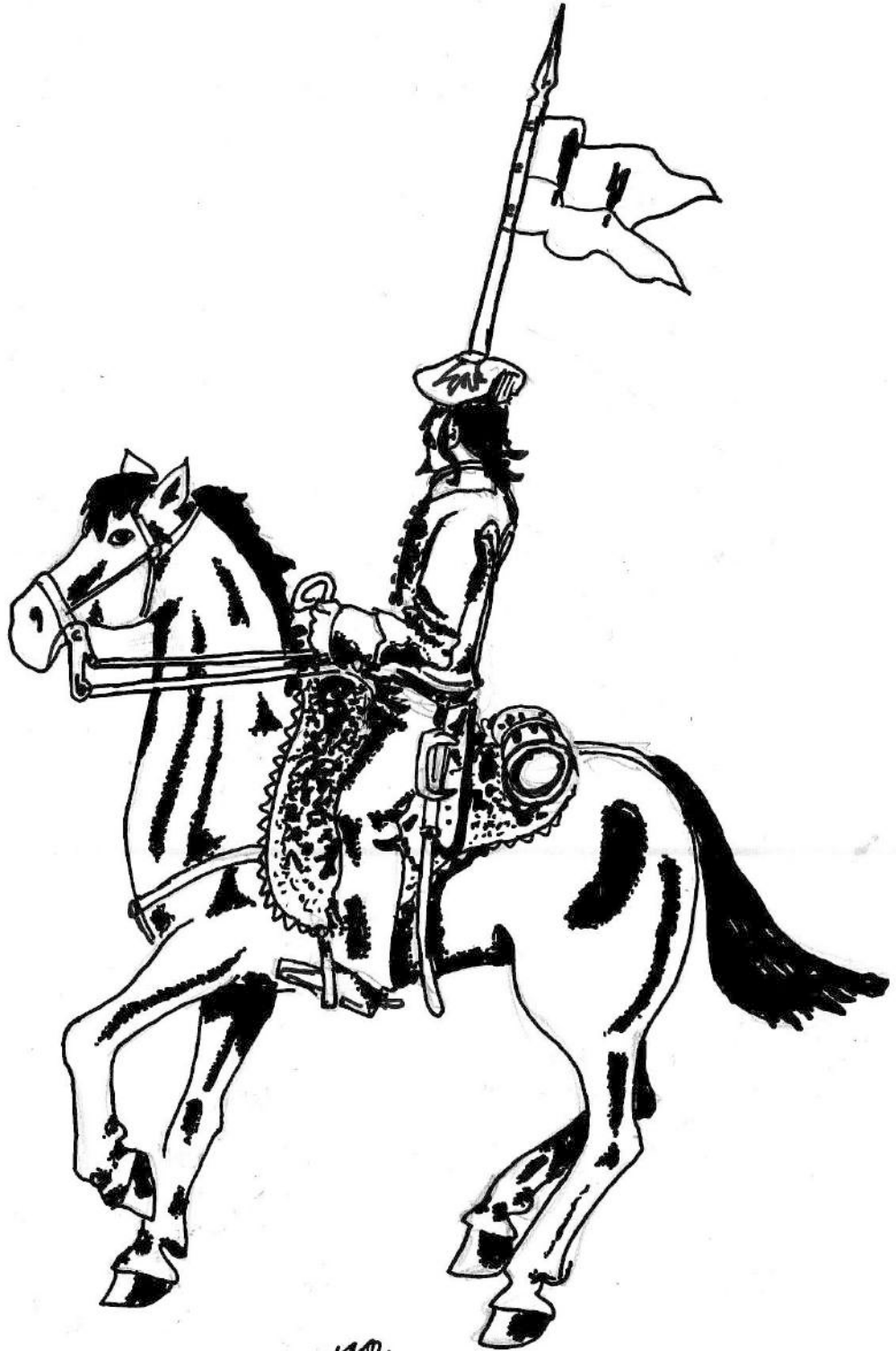

16/C LANCERO ESCUADRON DE VIZCAYA 1835 17/C LANCERO ESCUADRON NAVARRA 1835

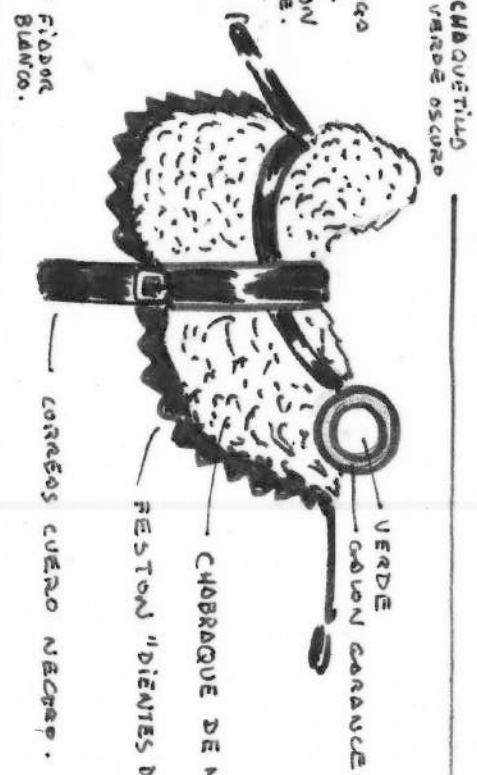
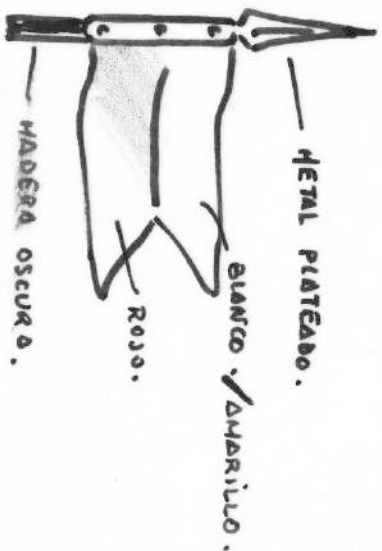
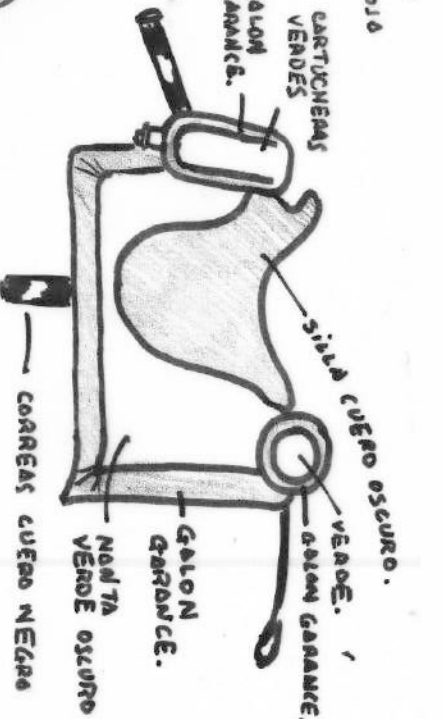
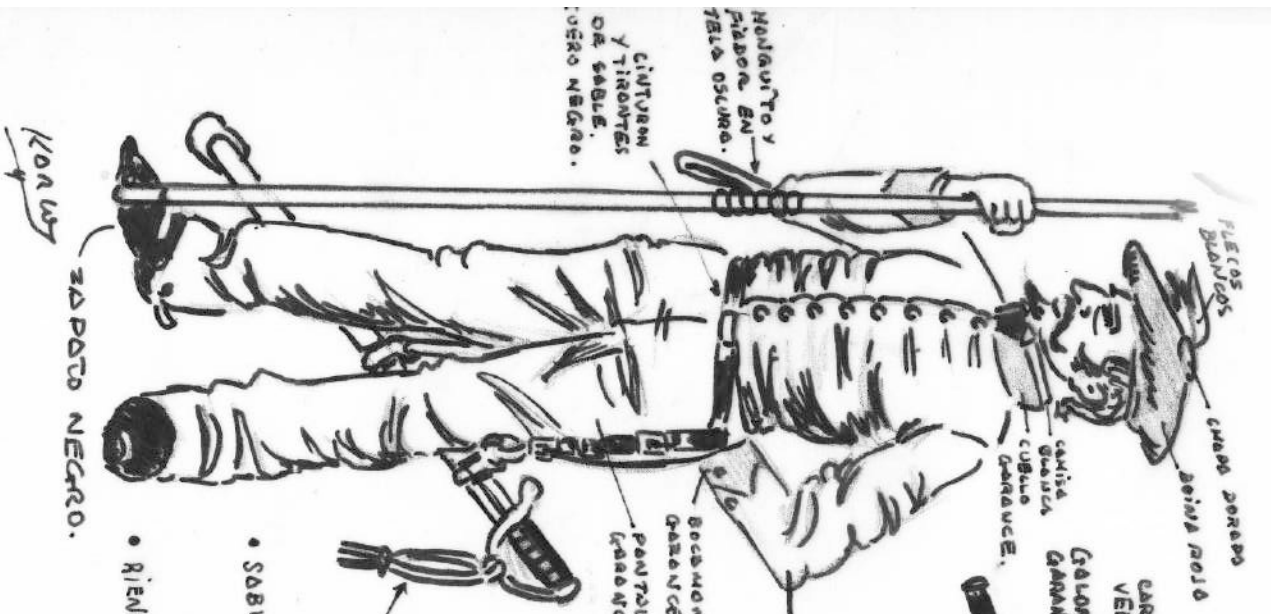

- SABLE: VAINA DE ACERO GUARDAMANO DORADO PUÑO NEGRO.
- RIENDAS EN CUERO NEGRO.
- BOTONADURA DORADA
- HEBILLAS DORADAS
- ESPUELOS PLATEADOS.
- PUNTERO NEGRO AL CUERO.
- LA MITAD DEL ESCUADRON LLEVABA CARABINA COSTA Y BANDOLERA CON CARTUCHERIN EN CUERO NEGRO. CHAPA DORADA
- VIZCAINOS : SILLA DEMONTA CLASICA CON MANTA. BANDEROLA: BLANCA/ROJA
- NAVARRAS : SILLA CHABRAQUE MOUTON. BANDEROLA : AMARILLO/ROJO.

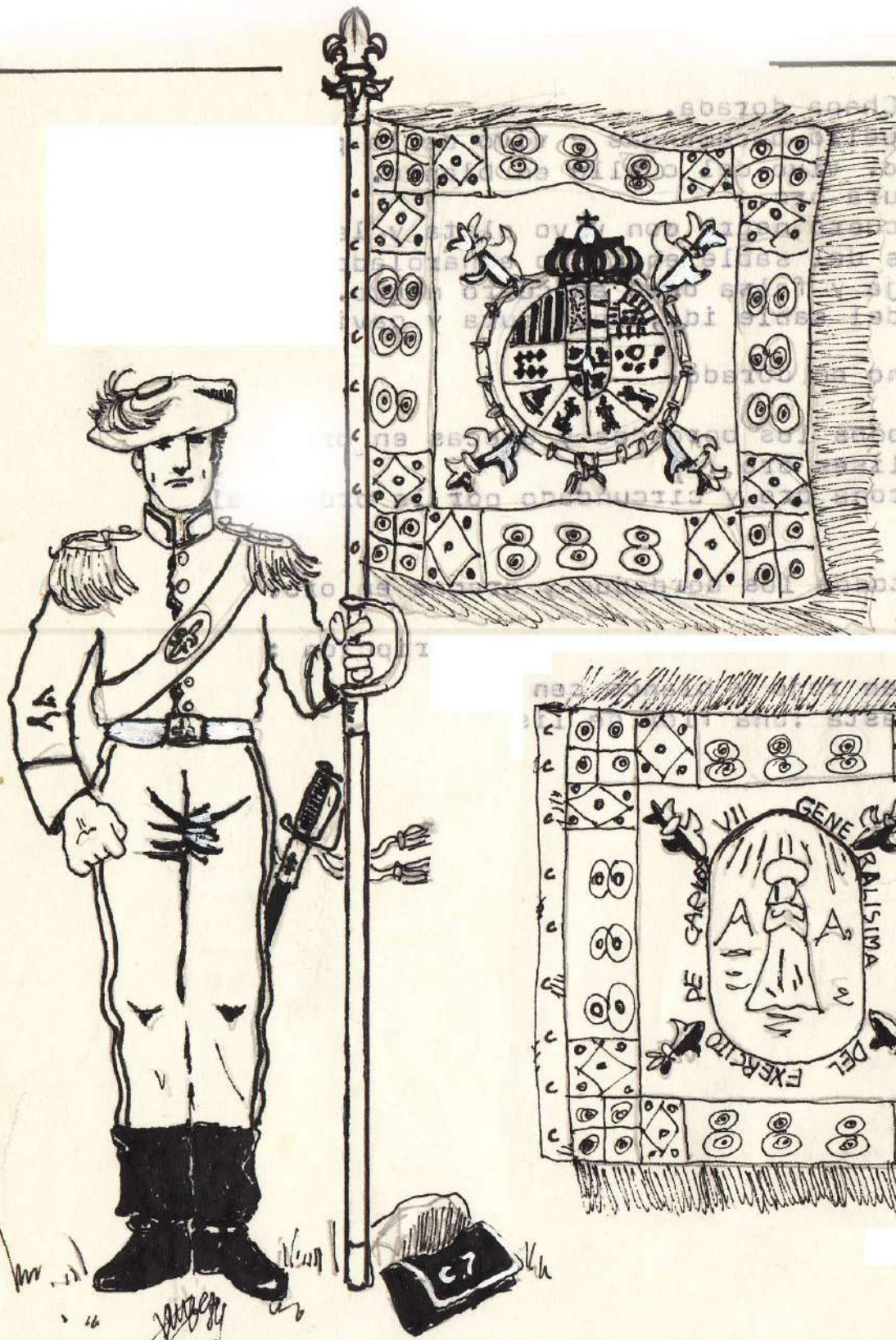

18/C -- PORTAESTANDARTE DE LA
BANDERA GENERALISIMA. 1874.

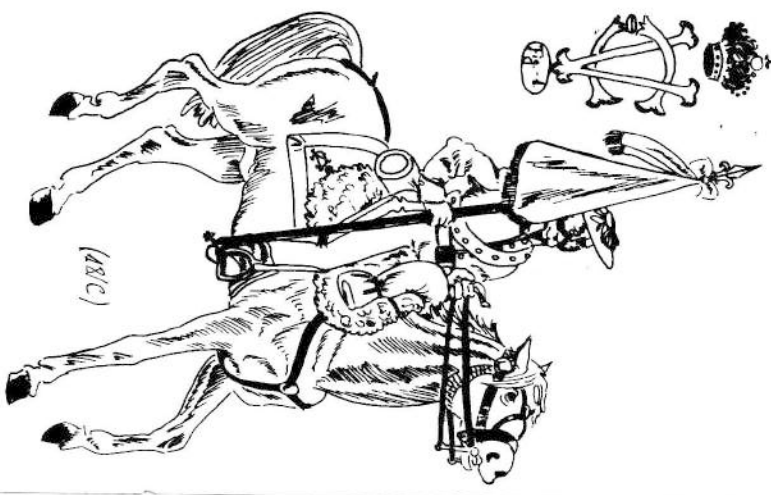

(ANVERSO)

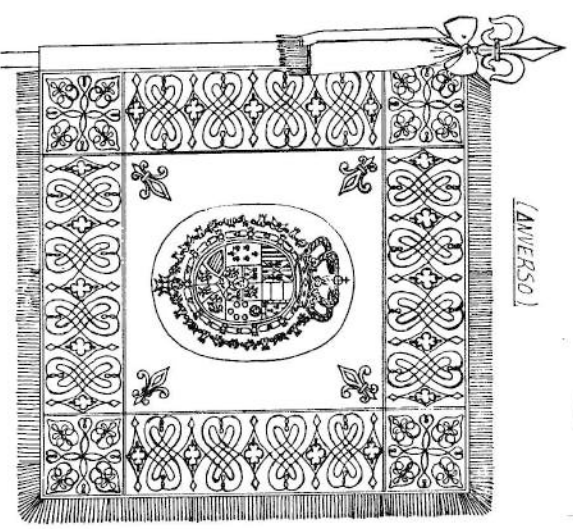

(24/C-0.)
FIG. A:

*GORGES BLANCOS

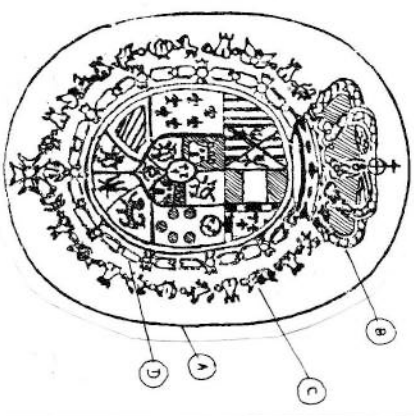

(REVERSO)



18/C. -- PORTAESTANDARTE DE LA BANDERA GENERALISIMA. 1833-40.
24/C. -- GUARDIA DE HONOR DE CABALLERIA. 1833-40.

DATOS COMUNES A AMBOS :

BOINA ROJA. CHAPA DORADA. BORLA PLATEADA. CASACA AZUL OSCURO CUELLO, BOCAMANGAS, Y FORRO DE FALDOMES EN ROJO. VIVO DE LA PEGHERA EN ROJO. PANUELO NEGRO ASOMANDO EN LA GARGANTA. BOTONADURA PLATEADA. CARTUCHERIN DE CUERO NEGRO A LA ESPALDA CON VIVO EN LA TAPADERA DE LATON.
* 18/C. -- BANDOLETA CRUZADA DE CAROL BLANCO PUNTEADA EN LATON.
* 24/C. -- BANDOLETA CRUZADA DE PAÑO ROJO PUNTEADA EN LATON. PUNTIÓN AZUL MEDIO (NUMEROL 89) CON VIVO LATERAL ROJO Y REFUERZO INTERIOR CONTINUANDO EN FALSA BOTA DE CABRITILLA NEGRA. ZAPATO NEGRO CON ESPUELA DE ACERO. CINTURON DE CAROL BLANCO CON HEBILLA BORADA. TIRANTES DEL SABLE EN CUERO BLANCO. SABLE CON EMPUNADURA DE CAVILANES DE LATON, VAJINA DE ACERO. FIADOR BLANCO.
CABALLO : SILLA CHARRAQUE DE CARNERO BLANCO (LIGERAMENTE OCRE) QUE PORTA EN SU PARTE DELANTERA UNA MANTA ENROLLADA DE COLOR AZUL OSCURO CON CORREAS NEGRAS. MANTILLA BAJA LA CHARRAQUE DE COLOR AZUL OSCURO CON ANCHO VIVO ROJO. EN EL VERTICE DE ESTA EL EMBLEMA REAL (FIG. 1) EN HILLO DE PLATA.
MANTILLA GRUPEA EN AZUL OSCURO, VIVEADA A AMBOS LADOS EN ROJO Y CON CORREAS DE CUERO NEGRO.
TODAS LAS CORREAS EN GENERAL DEL CABALLO EN CUERO NEGRO CON REMACHES Y HEBILLAS DE LATON. BOCADOS DE ACERO, Y ESTRIBOS DE IGUAL COLOR.
* 18/C. -- ESTANDARTE : PUNTA DE LIS DE LATON, CORBATAS ROJA Y VERDE RESPECTIVAMENTE AMBAS CON FLECOS DORADOS.
ANVERSO .-- SOBRE FONDO ROJO EL ESCUDO REAL / CUATRO LISSES HILLO DE ORO. NATURALES Y LA LEYENDA EN BORDADO DE HILLO DE ORO.
TODO EL PAÑO BORDADO DE FLECOS DE HILLO DURADO ASI COMO DE UNA COMPLETA CENEFIA DE ARABESCOS DEL MISMO COLOR.
MANTIL EN MADERA OSCURA CON TERMINAL INFERIOR DE LATON.
MOTIVOS CENTRALES DEL ESTANDARTE

ANVERSO:

ARO ELIPTICO DE LINEA DORADA RODEANDO TODO EL ESCUDO (A).
CORONA SUPERIOR RODEADA DE PEDRERIA ROJA/VERDE. BUNETE INTERIOR DE COLOR ROJO (B). COLLAR EXTERIOR DE CASTILLOS Y LEONES TODO EN ORO (C). COLLAR DE LA ORDEN DEL TOISON DE ORO CON CADENETAS EN ORO Y EL TOISON DEL MISMO COLOR (D).
ESCUDO DE BORDE DORADO Y CON LOS SIGUIENTES CUADRANTES :
1º CAMPO DE ORO CON CUATRO BARRAS VERTICALES RODAS.
2º IDENTIFICADO AL ANTERIOR PERO PARTIDO EN DIAGONALES, SIENDO LOS CAMPOS TRIANGULARES LATERALES BLANCOS CON AGUILAS NEGRAS.
3º CAMPO ROJO CORTADO POR UNA BARRA HORIZONTAL CENTRAL BLANCA. ABOBORDADO POR UN ABOBORDADO ROJO/BLANCO ALTERNATIVO, UN CAMPO AZUL CON CUATRO LISSES DE ORO.
5º CAMPO DE ORO CON SEIS LISSES AZULES.
6º ELASITICO ESCUDO DE CASTILLA Y LEON TENIENDO EN CAMPO ROJO CASTILLO DORADO Y EN CAMPO BLANCO LEON ROJO. EN EL CENTRO CAMPO AZUL TRES LISSES DE ORO Y ABAJO CAMPO BLANCO GRANADA DE ORO.
7º CAMPO ORO CON CINCO PUNTOS RODOS SOBRE LOS CUALES UNO DE MAYOR TAMAÑO EN BLANCO.
8º BORDADO TODO POR CENEFIA ROJA, CAMPO ORO CON CUTRO BARRAS DIAGONALES NEGRAS.
9º CAMPO ORO CON LEON NEGRO.
10º CAMPO BLANCO CON AGUILA ROJA.
11º CAMPO NEGRO CON LEON ORO.
REVERSO : LEYENDA CIRCUNDANTE EN ORO.
MOTIVO CENTRAL : IMAGEN DE LA VIRGEN CON TUNICA NEGRA Y CORONA PUNTEADA EN ORO. CAMPO VERDE Y FONDO CELESTE DE ANOCHECER.

* 24/C-0. -- OFICIAL DE LA GUARDIA DE HONOR DE CABALLERIA. 1833-40

Uniformidad : COMO EL 24/C PERO CON HOMBREAS DE FLECOS EN HILLO PLATEADO. GOLPE EN LOS CUELLOS COMO LA FIG. A EN BLANCO. Un oficial al mando de un pelotón de Guardias de Honor daba escolta al portaestandarte con la Bandera Generalisima.

18/C .- PORTAESTANDARTE DE LA BANDERA GENERAL

OQUENDO
MINIATURAS MILITARES



18/C.- Portaestandarte de la Bandera Generalísima (X)

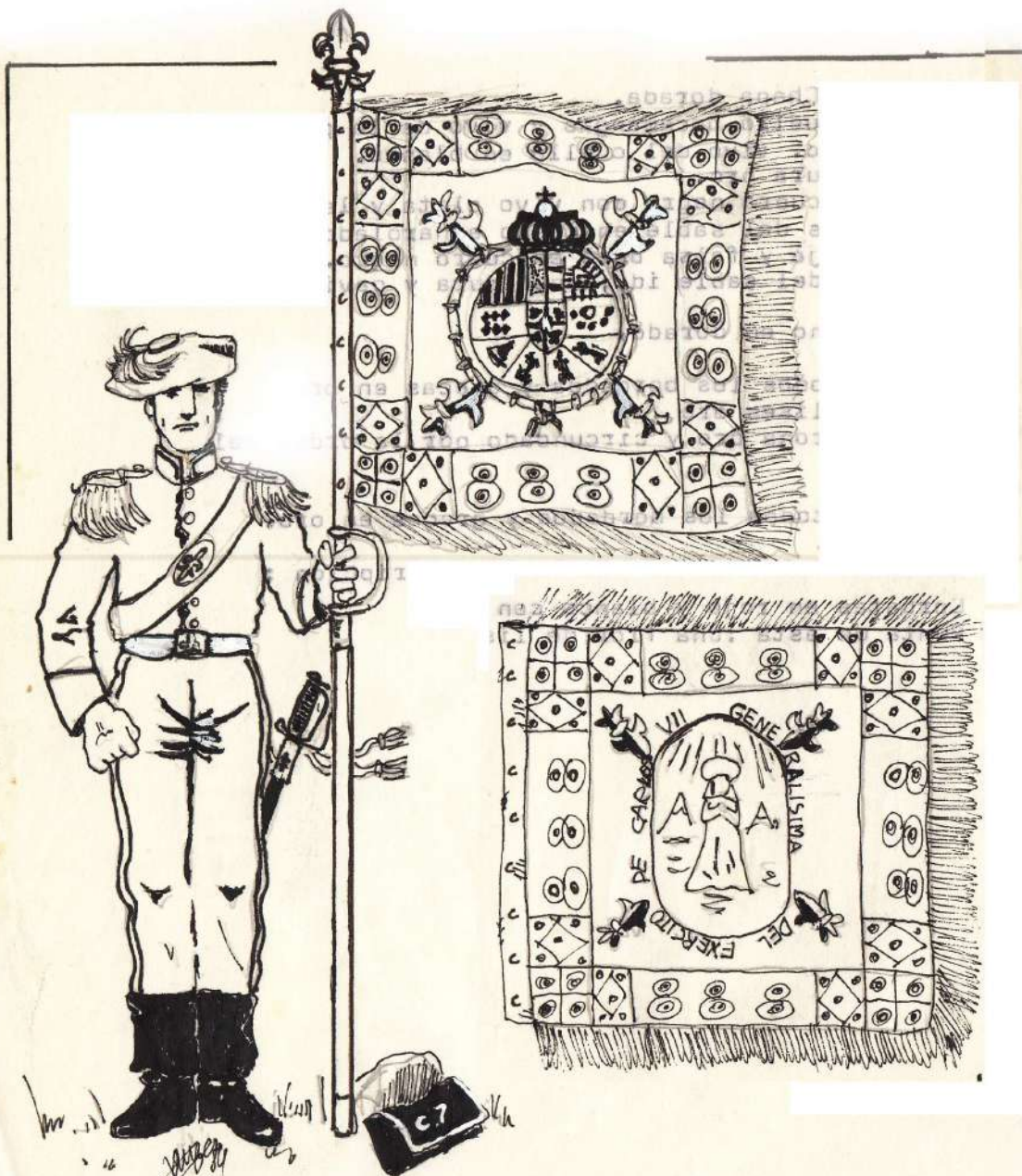

18/C .- PORTAESTANDARTE DE LA BANDERA GENERALISIMA, 1874.

Boina roja. Borla plateada. Chapa dorada.
 Casaquilla azul oscuro con cuello, bocamangas y vivo de la pechera en rojo.
 Forro de los faldones en rojo. Vivo del cuello en blanco.
 Hombreras plateadas. Botonadura oro.
 Cartuchera a la espalda en cuero negro con vivo plata y la cifra Ca7
 Bandolera, cinturón y tirantes del sable en cuero acharolado blanco.
 Pantalón gris con tirilla roja y falsa bota en cuero negro, zapato negro.
 Espuelas en metálico. Vaina del sable id., empuñadura y gabilanes dorado.
 Fiador en blanco.

Asta con terminal y guardamano en dorado.

Anverso de la bandera :

Sobre fondo rojo todos los bordados y grecas en oro.

Flecos oro. Cuatro lises oro .

Escudo real bajo corona oro y circundado por la orden del
 Toison de oro.

Reverso de la bandera :

Sobre fondo blanco todos los bordados y grecas en oro.

Cuatro lises en oro.

Nuestra Sra. de los Dolores rodeada de la inscripción :
 GENERALISIMA DEL EJERCITO DE CARLOS VII

Corbatas en rojo y blanco con flecos oro.

Punta de asta : Una flor de lis en dorado.



18/c

PORTA ESTANDARTE BAUDEA GENERALÍSIMA. 1837

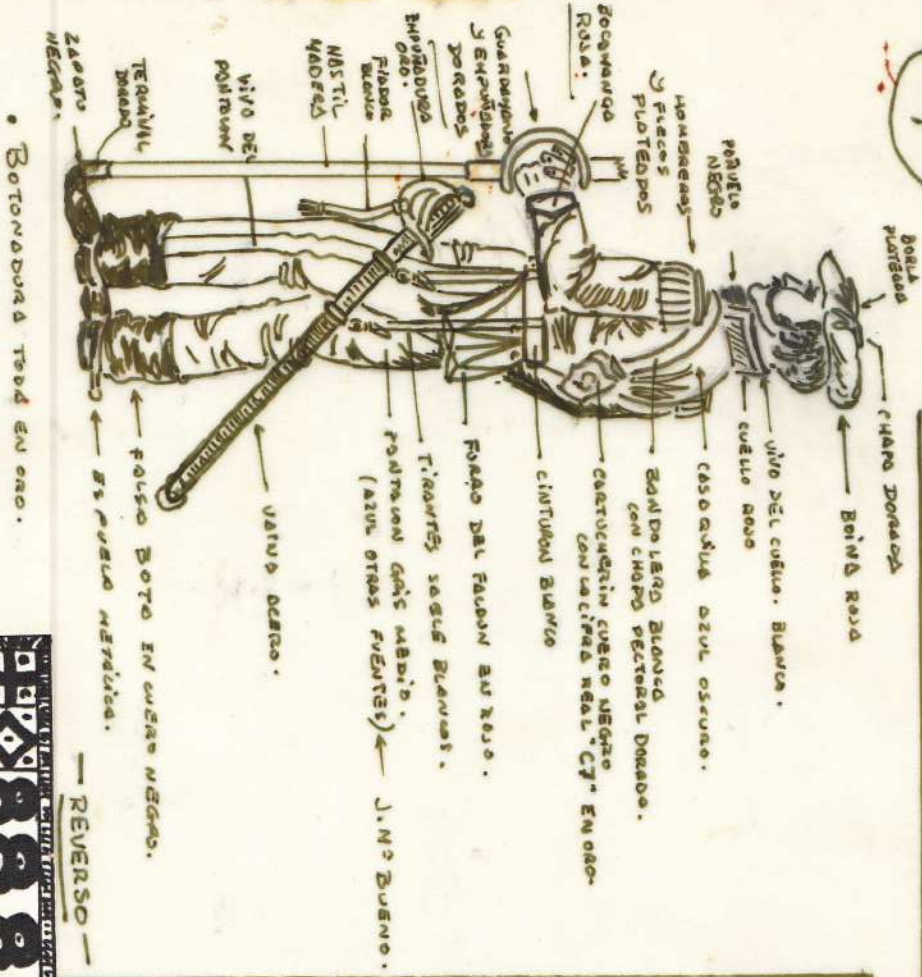

PARTE VISIBLE DEL ESCUDO DEL ANVERSO.



- 1) Cuadrante en rojo y blanco.
- 2) Campo: 4 Rayos Rojos y 1 Azul.
- 3) Campo: 1 en.
- 4) Campo: 1 en.
- 5) Campo: 1 en.
- 6) Cadenas Circundante: ORO.

— REVERSO —



— ANVERSO —

FLECOS DE BORDE.



LEYENDA. EN ORO.

Fondo Anverso: ROJO
Flecos borde: ORO.
Corona Real: ORO.
Cadenas Circundante: ORO.
Flores de lis.: ORO.
Todos los bordados y sus marcos: ORO.
Fondo Reverso: BLANCO
Leyenda Reverso: ORO.
Imagen Reverso: sobre pañoque azul y cielo azul de virgen con hábitos blancos.

Escudo Real Anverso:
Verde halle de la parte visible.

21/C Husares de Arlaban 1835

Fig III

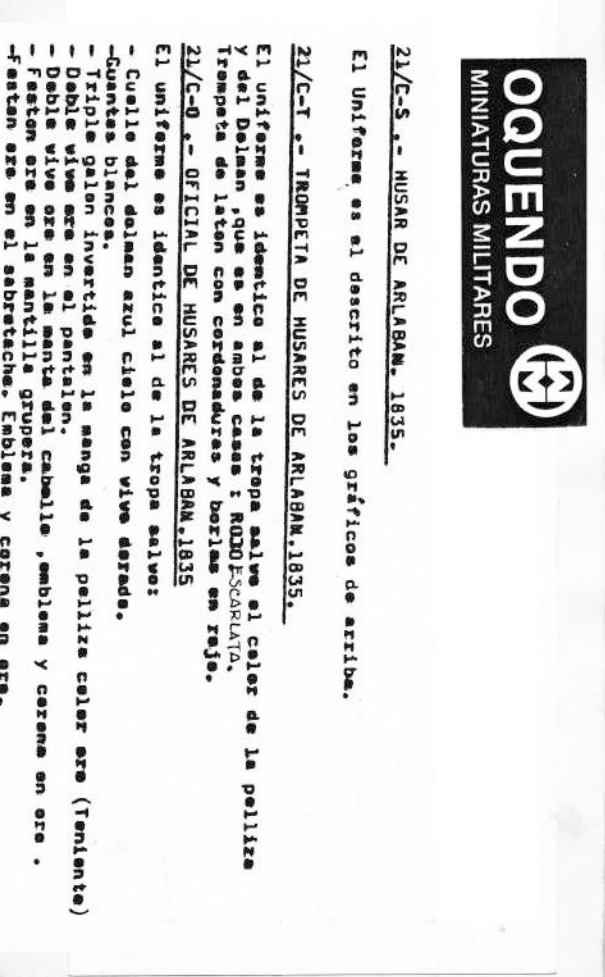
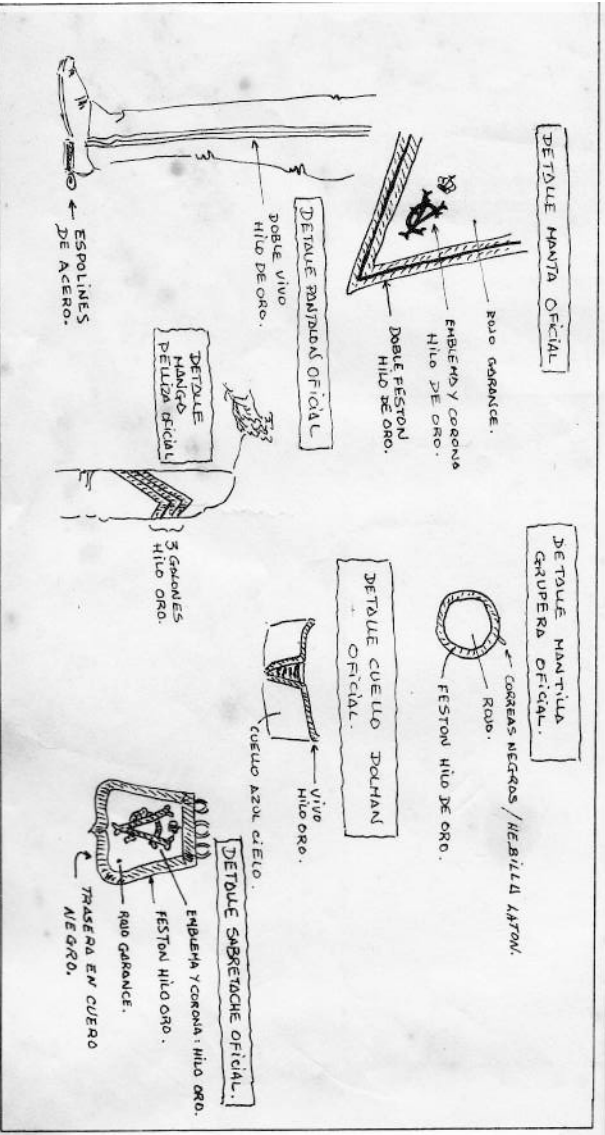
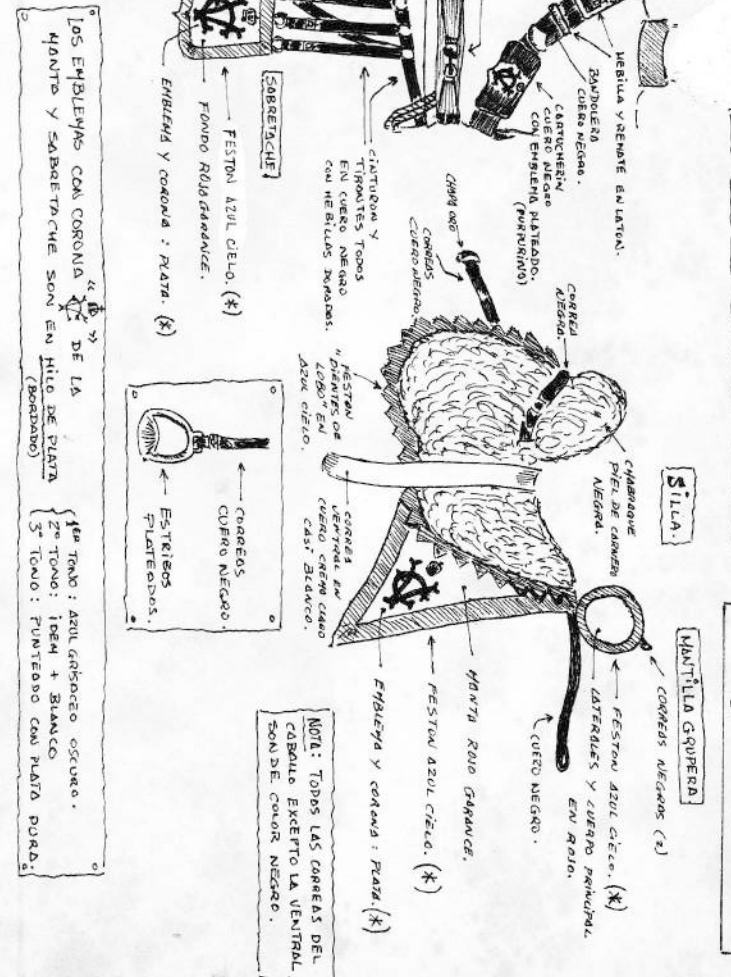
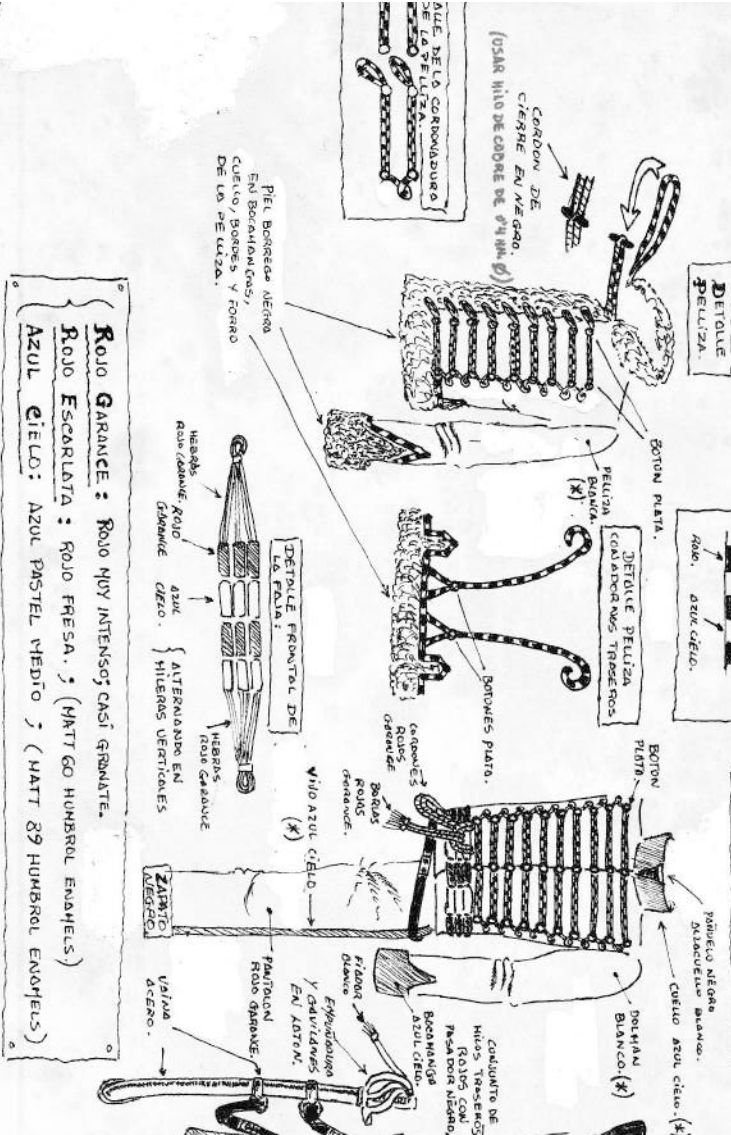
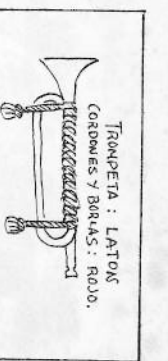
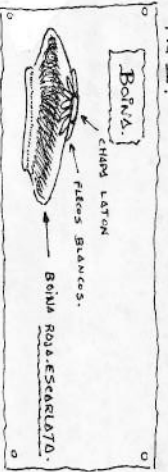
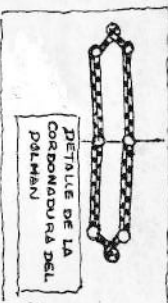

ROJO GARANCE : ROJO MUY INTENSO, CASI GRANATE.
ROJO ESCARLATA : ROJO FRESCO. (MATT 60 HUNDRUL ENACHELS)
AZUL CIELO : AZUL PASTEL (MATT 89 HUNDRUL ENACHELS)

LOS EMBLEMAS CON CORONA DE LA MANITO Y SABBRETOCHE SON EN HILO DE PLATA (BORRADO)

1er TONO: AZUL GARRANCE OSCURO.
2º TONO: IBEI + BLANCO
3º TONO: FURTERBO CON PLATA PURA.

COQUENDO
MINIATURAS MILITARES

21/C-5.- HUSAR DE ARLABAN. 1835.

El Uniforme es el descrito en los gráficos de arriba.

21/C-T.- TRUMPETA DE HUSARES DE ARLABAN. 1835.

El uniforme es idéntico al de la tropa salvo el color de la pelizza y del Dolman, que es en ambas cosas: ROJO ESCARLATA. Trompeta de latón con corbateras y borlas en rojo.

21/C-0.- OFICIAL DE HUSARES DE ARLABAN. 1835

El uniforme es idéntico al de la tropa salvo:

- Cualls del dolman azul cielo con vivos dorados.
- Cuantas blancas.
- Triple galon invertido en la manga de la pelizza color oro (Tenlente).
- Doble vivo oro en la manga del caballo, embiensa y corona en oro.
- Feston oro en la manilla gupera.
- Feston oro en el sabbretache. Embiensa y corona en oro.



USARIOS DE ARLABAN:

Uniforme: Dolman blanco con tiras azul y carmesí, mezclada; pantalón gris; cuello y bueltas de la casaca azul claro; muletá y demás correspondiente. Se fuere de compañía de diez caballos.

21/C-9 HUSSARD DE ARLABAN. 1835.

COLOURS GUIDE.

Red beret, with golden badge and white threads.

Dolman: white with light blue collar and cuffs.

All cords in red/light blue mixed thread.

Sash and barrels in red and light blue mixed cords,
Red back cords in sash. Silver buttons.

Pelisse: white. Black fur trim. Same colour for cords than the dolman. Silver buttons. All laces in red/light blue

Trousers: Red, piped light blue. Black shoes.

All belts and crossbelt in black leather. Belt buckles in gold. Cartridge box black piped silver, and silver inscription. Sabre and scabbard, brass. Sword-knot in steel. Sabretache red, piped light blue and silver inscription.

Saddle: black fur with light blue dragonteeth.

Red horse-cloth piped light blue. Silver inscription.

All reins black leather. Ventral belt white leather.

Stirrups and spurs in steel. Valise red piped light blue.

This élite Unit was created by the Pretender to the throne D. Carlos M^o. Isidro de Borbon when his troops won the battle of Arlaban in North Spain during the first Carlist war 1833-40. The research of details of this uniform has represented serious trouble because there exist not iconographic sources but a few litographies in black & white with some colouring notes. The rest of details are supposed and rebuilt by D. JOSE M^o BUENO the most important Uniform investigator in Spain wjch in his book "TROPAS CARLISTAS 1833-40" we have developed this model..

21/c-I .- TRUMPETER HUSSARD DE ARLABAN. 1835.

Same Uniform than the soldier except for :

DOLMAN and PELISSE in red.

Brass trumpet with red cords.

21/C-0 .- OFFICER HUSSARD DE ARLABAN. 1835.

Same Uniform than the soldier except for :

Dolman's collar piped gold. White gloves. Three inverted chevrons

on both sleeves :gold. Red trousers piped gold (two stripes).

Red horse-cloth piped gold (two stripes), and golden inscription.

Valise red piped gold. Sabretache red piped gold. Golden inscription.

20/C .- ARTILLERO DE LAS TROPAS DEL NORTE, 1833-40.

Estas tropas usaban el mismo uniforme que el del Ejército de la Reina con las siguientes modificaciones :

Cambiaron el chacó por una boina roja con borla negra.
La pesada mochila por un morral de lona y tirantes blancos.

El resto idéntico y es como sigue :

Guerrera azul oscura con faldones. Cuello rojo con granadas oro. vivo de la pechera y forro de los faldones en rojo. Vivo de los bolsillos traseros en rojo. Bocamanga roja con portezuela azul viveada en rojo y tres botones oro. Resto de botonadura en oro igualmente. Cinturón blanco y cartuchera ventral en cuero negro con granada oro. Granadas oro en los forros de los faldones. Hombros rojas. Boton oro. Pantalón azul oscuro. Polaina blanca y zapato negro. Machete con vaina negra y tahalí blanco. Pomo dorado.

VERANO: PANTALÓN BLANCO.

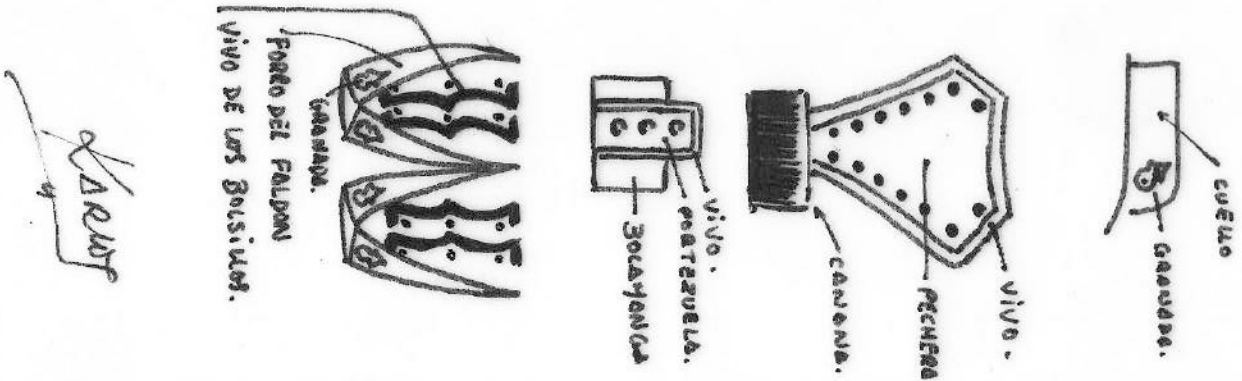

Artillero de las Tropas del Norte.
España 1833-40.

20/c.

OQUENDO
MINIATURAS MILITARES



Existen en la obra de Pirala varias referencias a ellos aunque muy incompletas.

De ellas se desprende que iban armados con hachas (por lo que a veces se les utilizaba como a verdugos), pero no se dice nada del resto del equipo.

Es de suponer que los atributos de su grado se reducirían a la barba (por económico) y a piezas de botín cogidas al enemigo.

Este es el caso siguiente :

Capote gris de Infantería con morral de lona blanca o embreado.

Boina azul con borla blanca. Cinturón, canana ventral y vaina de la bayoneta en cuero negro. Tahalí blanco.

Mandil blanco de cuero.

Pantalón rojo oscuro. Polaina blanca y zapato negro.

Hacha con hoja metálica y mango de madera oscura.

Fusil de pedernal, con correa blanca.

Dos hachas cruzadas sobre las mangas, en rojo. Barba.

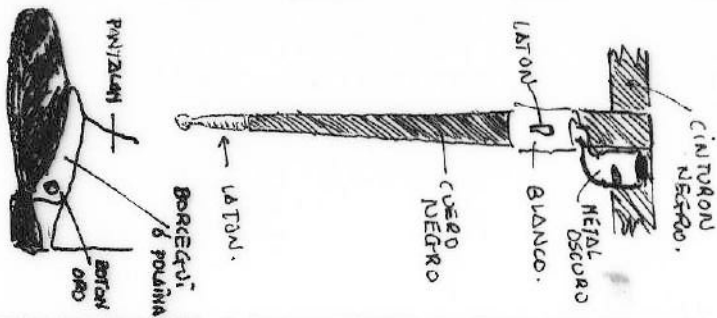

26/c.

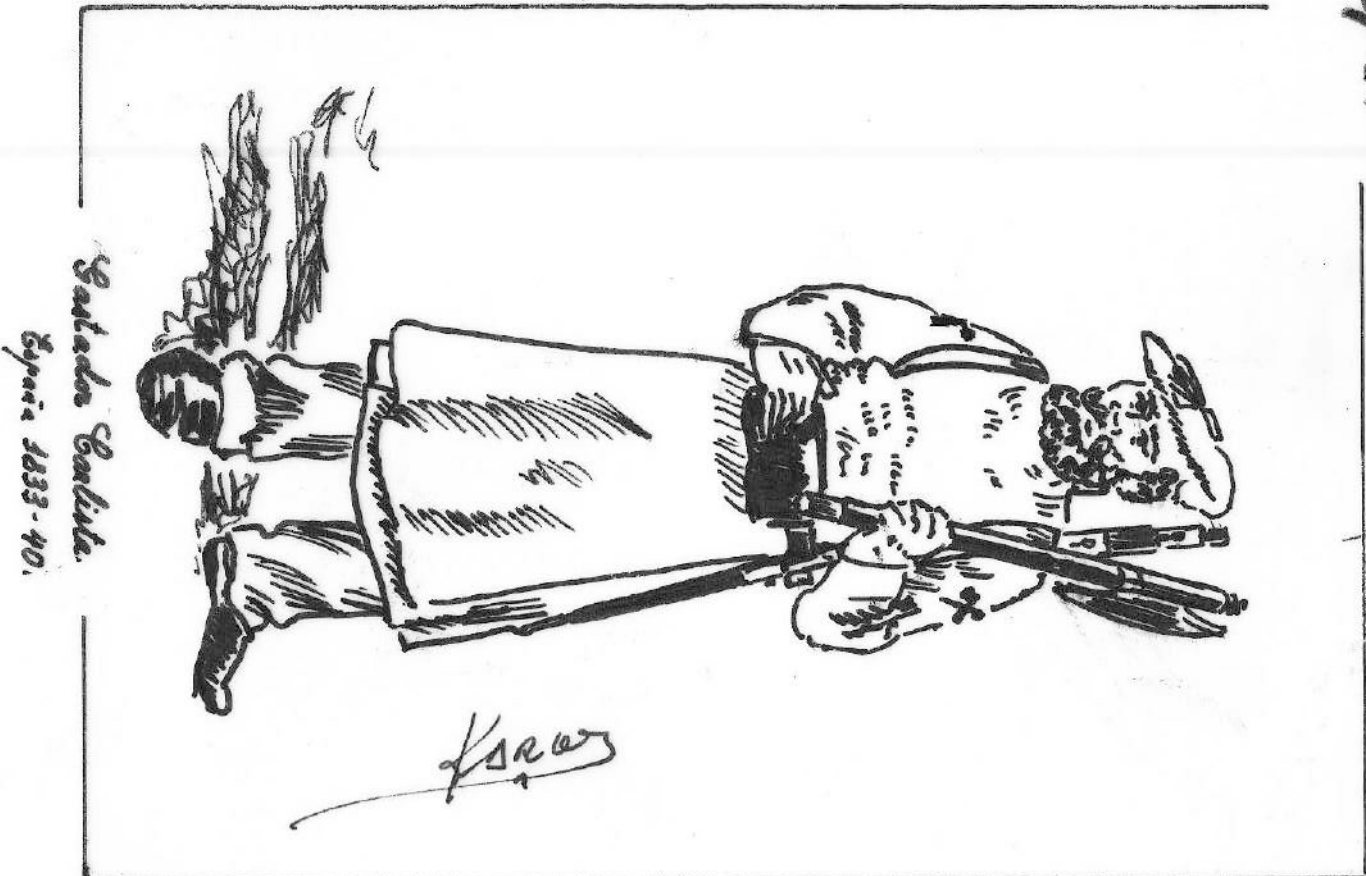

31/C SARGENTO 2º BATAILLON DE GUIAS DEL REY 1874

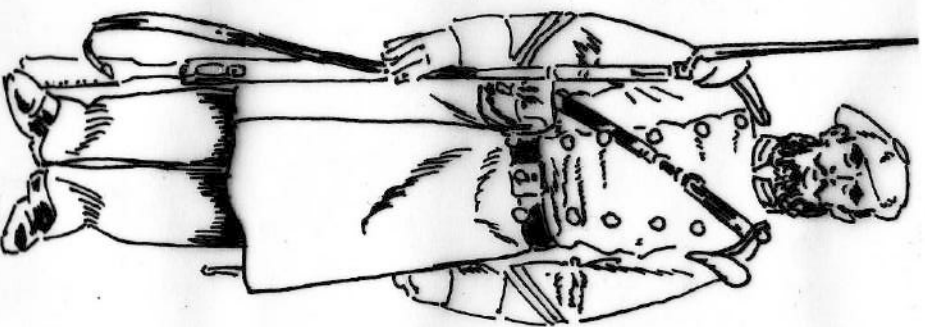

Uniforme : Boina roja/azul. Chapa dorada.

Capote azul oscuro, botonadura plateada.

Hombreras azules con vivo rojo. Boton plata. "Platano" rojo.

Galones de sargento (dobles) en plata.

En algunas fotos parece apreciarse unas sardinetas en el cuello que serian probablemente plateadas

Pantalón de igual color que el capote y probablemente con una tirilla roja como vivo lateral.

Correa y cartucherin en cuero negro.

Tahallí blanco, vaina negra, terminal oro. Bayoneta pavnada. Zapato negro. Hebillas del cinturón : plata.

Fusil en madera y metal pavonado. Abrazaderas del cañon en dorado.

Esta unidad estaba adscrita al Cuartel Real.

by: KORST

OQUENDO
MINIATURAS MILITARES

35/C OFICIAL

ABANDERADO DEL 5º BATALLON GIPUZCOANO 1833-40.

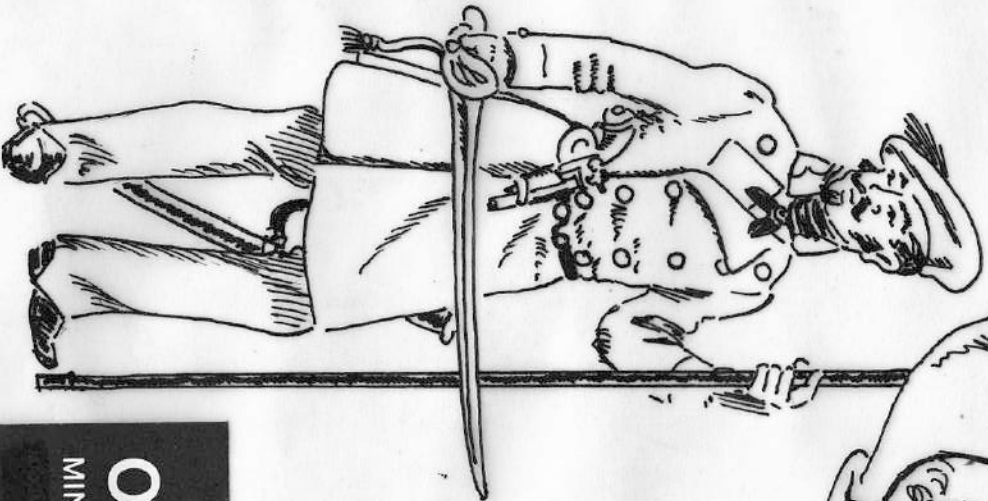

El 5º Batallón era el único que por privilegio usaba la boina blanca por lo que eran llamados "txapelzurris"; el resto del ejército la usaba de color azul.
Era comun entre los oficiales la falta de uso de distintivo alguno del grado que ostentaban salvo la boina blanca con borla oro, que fue sustituida en breve por la misma que la de la tropa, el ser un distintivo tan visible para el enemigo que los convertía en el blanco preferido de los tiradores de élite.
El sable, y en algun caso el uso de pistola podía denotar el grado del individuo así como la mejor calidad del tejido del uniforme... y eso no siempre.

UNIFORME : Levita gris oscuro con golpe rojo en el cuello y botonadura dorada, pahuneto negro al cuello terminado en lazada. Cinturon negro con hebilla dorada. Pistola en madera oscura, con cañon y llaves pavonadas. Abrazadera, guardagatillo y terminal de culata en derodo.
Pantalón rojo. Zapato negro.
Boina blanca, chapa oro, borla dorada.
Tirantes del sable en cuero negro. Vaina de acero.
Sable con empuñadura y gavilanes dorados, fiador blanco hoja de acero.

ESTANDARTE : Este modelo de bandera se conserva hoy dia en la Armeria del palacio Real de Madrid, es de color carmesí tanto en el anverso como en el reverso. En aquel lleva una imagen de la Inmaculada en sus colores naturales sobre fondo rojo, y en el reverso el lema " Dios, patria y Rey bordado en oro.
Moharra o punta en acero con cordones dorados acabados en borla. Asta de madera oscura, terminal inferior, metal.

OQUEENDO
MINIATURAS MILITARES



by: Karlos

33/C .- SARGENTO PORTA GUION DE LOS

BATALLONES DE TORTOSA 1.833-40.

Basado en un dibujo de Jose Maria Bueno que aparece en su obra monográfica sobre las tropas del pretendiente Carlos V, esta figura lleva el siguiente uniforme:

Boina blanca, chapa dorada, borla roja.
Levita azul oscuro con cuello rojo. Pañuelo negro, borde superior de la camisa en blanco. Botonadura dorada.
Galon dorado en las mangas correspondiente al grado de Sargento segundo.
Pantalón blanco. Zapato negro.
Sable ancho con pomo dorado y vaina de cuero negro.
Guantes blancos.
Bandolera portaguion en cuero negro con insignia de calavera en metal plateado.
Guion con punta metálica (moharra), cordones a modo de trenzillas rematados en borla, en hilo dorado.
Anverso y reverso de iguales características: fondo negro con el esquema de dibujos que se muestra abajo en la fig.1 en blanco. Asta de madera, terminal inferior metálico.



OQUENDO

MINIATURAS MILITARES

MAXIMO AGUIRRE, 10 - 2.º - 48011 BILBAO

by: KORWT

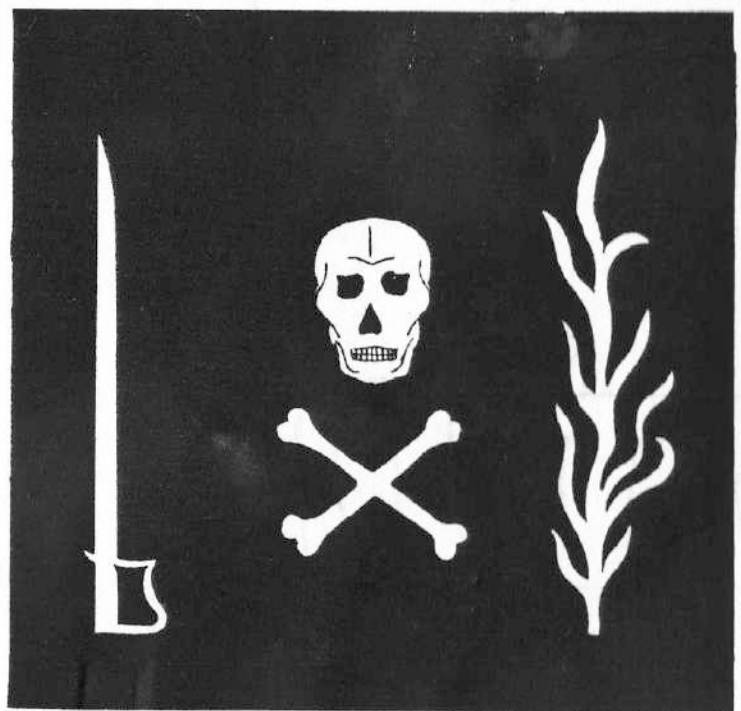

22/C -- **LANCERO DE VALENCIA. 1833-40.**



PUNTA DE LANZA DE ACERO.

BANDEROLA DE LANZA - SUP: AMARILLO / INF: ROJO.

MASTIL DE LANZA EN MADERA OSCURA.

CHAUQUETILLO AZUL OSCURO. / FORRO DE POLDON: ROJO.

BOCAMANEGAS ROJOS.

MANILLA DE GRUPO SIN UNIFORMIDAD NI COLOR CONCRETOS. [GRISES - AZULES ETC.]

CHARRAQUE DE PIEL DE CABEIRO OCRE CLARO.

CINTURON BLANCO. CON HEBILLA LATON
TIRANTES DEL SOBRE BLANCOS.

SABLE CON EMPUNADURA DORADA, VAINA DE ACERO,
PIADOR BLANCO.

PANTALON SIN UNIFORMIDAD
[BLANCO A MIL ROJOS AZULES / OCRE / AZULLANO ETC.]

BOTAS DE MEDIA PANA DE ANTE AZULLANA.
ESPIEAS DE ACERO.

PANUELO INDETERMINADO CON LINEAS O BORDADOS DE DISEÑO Y COLOR LIBRE.

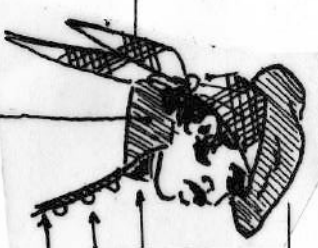

BOVINA ROJA. / CHAPA DORADA.

PANUELO NEGRO AL CUELLO.

BOTON PLATEADO

VIVO ROJO AL PECOHO.

CUELLO DEL CASACA: ROJO.

OQUENDO
MINIATURAS MILITARES

by: *Karlos*

1/Li .- ARTILLERO DE MONTAÑA, 1847.

Chacó negro con imperial (tapa superior) negro acharolado, galón superior rojo, borde inferior y visera en negro acharolado, Galleta central compuesta por dos cañones cruzados sobre un sol con corona superior todo en dorado. Sobre la galleta, una escarapela roja, prendida por una doble presilla y un boton ambos en oro. Sobre la escarapela, el bombillo y el penacho los dos en rojo. Botones laterales y carrilleras en metal dorado. Guerrera, azul turquí. Cuello, forro de los faldones, bolsillos de los faldones (el vivo), vivo de la pechera, bocamangas, hombreras y sus flecos, y el doble cordón de la forrajera terminada en borla, todo de color rojo. Botonadura de pecho, faldones, bocamangas, en oro. Granadas del cuello y del forro de los faldones, oro. Portezuelas de las bocamangas en azul. Cinturon y tahalí del machete en blanco. Correas de la mochila id. Hebilla del cinturon con dos cañones cruzados en oro. Cartucherin a la espalda en negro con granada dorada. Vaina del machete en negro, terminal dorada. Pomo del machete dorado. Mochila de pelo marrón oscuro con correas de cierre blancas, sujetando un rollete de color blanco y líneas azul cielo horizontales. Granadas doradas en los laterales del rollete. Pantalón azul. Zapato negro. Maquetón de madera, escobilla ennegrecida.

1/LI .- Artillero de Montaña 1874.

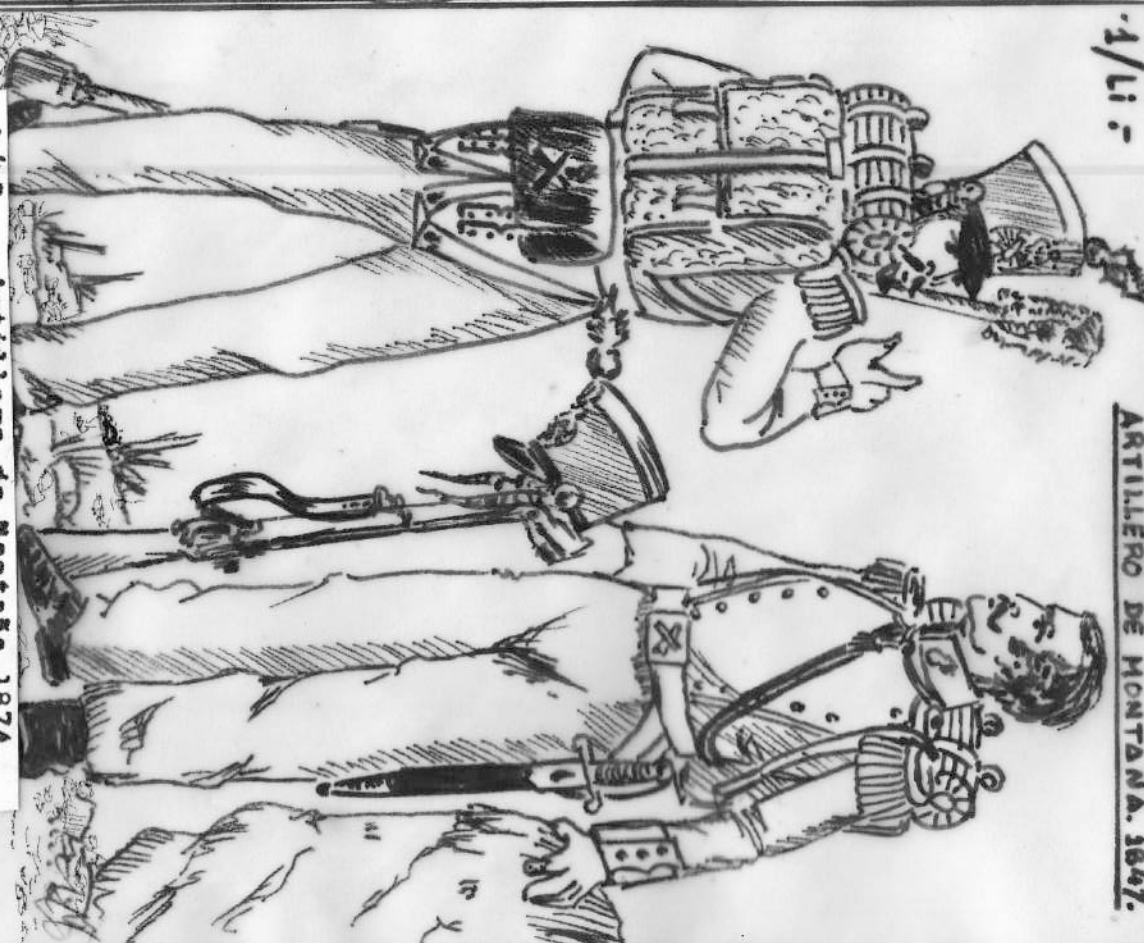

1/LI .-

ARTILLERO DE MONTAÑA. 1847.

OQUENDO
MINIATURAS MILITARES



1/Li.- Artillero de Montaña.
1847.-

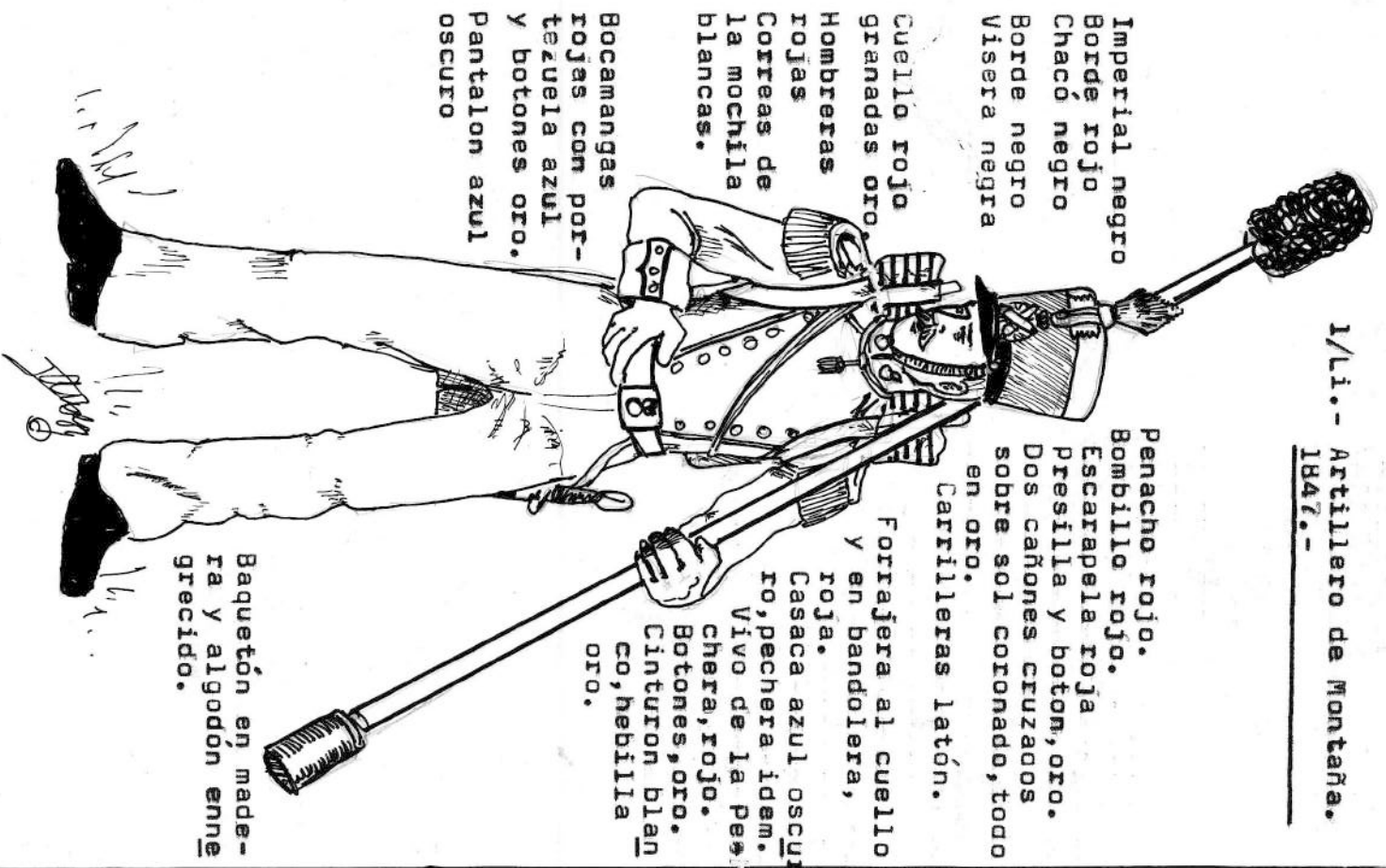

Imperial negro
Bordé rojo
Chacó negro
Borde negro
Visera negra

Cuello rojo
granadas oro
Hombreras
rojás
Correas de
la mochila
blancas.

Bocamangas
rojás con por-
tezuela azul
y botones oro.
Pantalon azul
oscuro

Penacho rojo.
Bombillo rojo.
Escarpela roja
Presilla y boton,oro.
Dos cañones cruzados
sobre sol coronado, todo
en oro.

Carrilleras latón.

Forrajera al cuello
y en bandolera,
roja.

Casaca azul oscuro
ro,pechera idem.
Vivo de la Pea-
chera,rojo.
Botones,oro.
Cinturon blan-
co,hebillas
oro.

Baquetón en made-
ra y algodón enne-
grecido.

DETALLE LATERAL MOCHILA

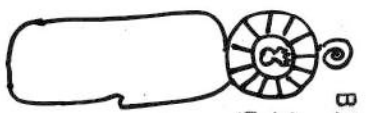

Blabco
Interior negro
granada oro.

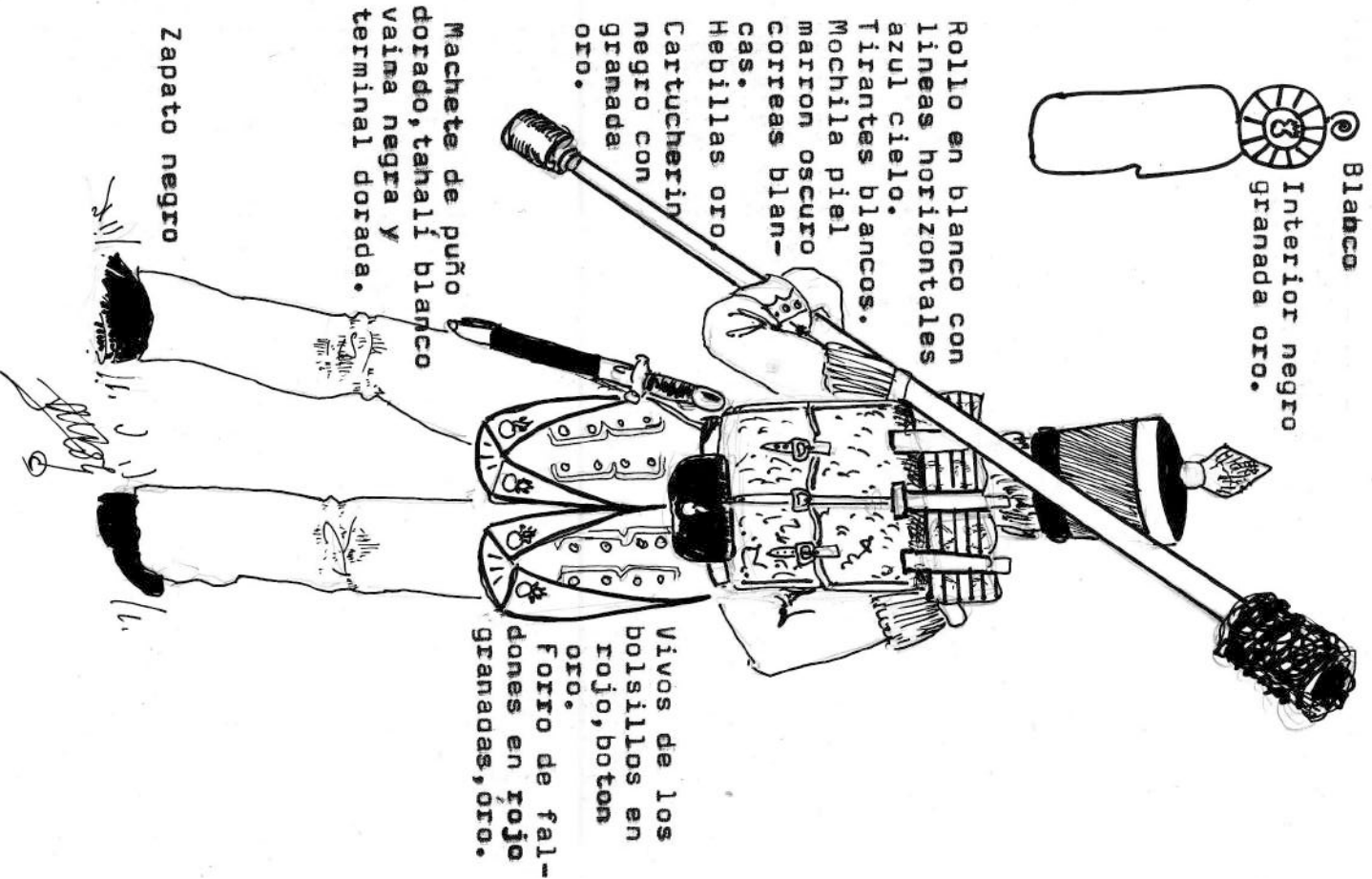

Rolllo en blanco con
líneas horizontales
azul cielo.
tirantes blancos.

Mochila piel
marron oscuro
correas blan-
cas.

Hebillas oro
Cartucherin
negro con
granada
oro.

Machete de puño
dorado,tahalí blanco
vainas negra y
terminal dorada.

Zapato negro

Vivos de los
bolsillos en
rojo, boton
oro.
Forro de fal-
dones en rojo
granadas, oro.

1/LI ARTILLERO DE MONTAÑA 1847

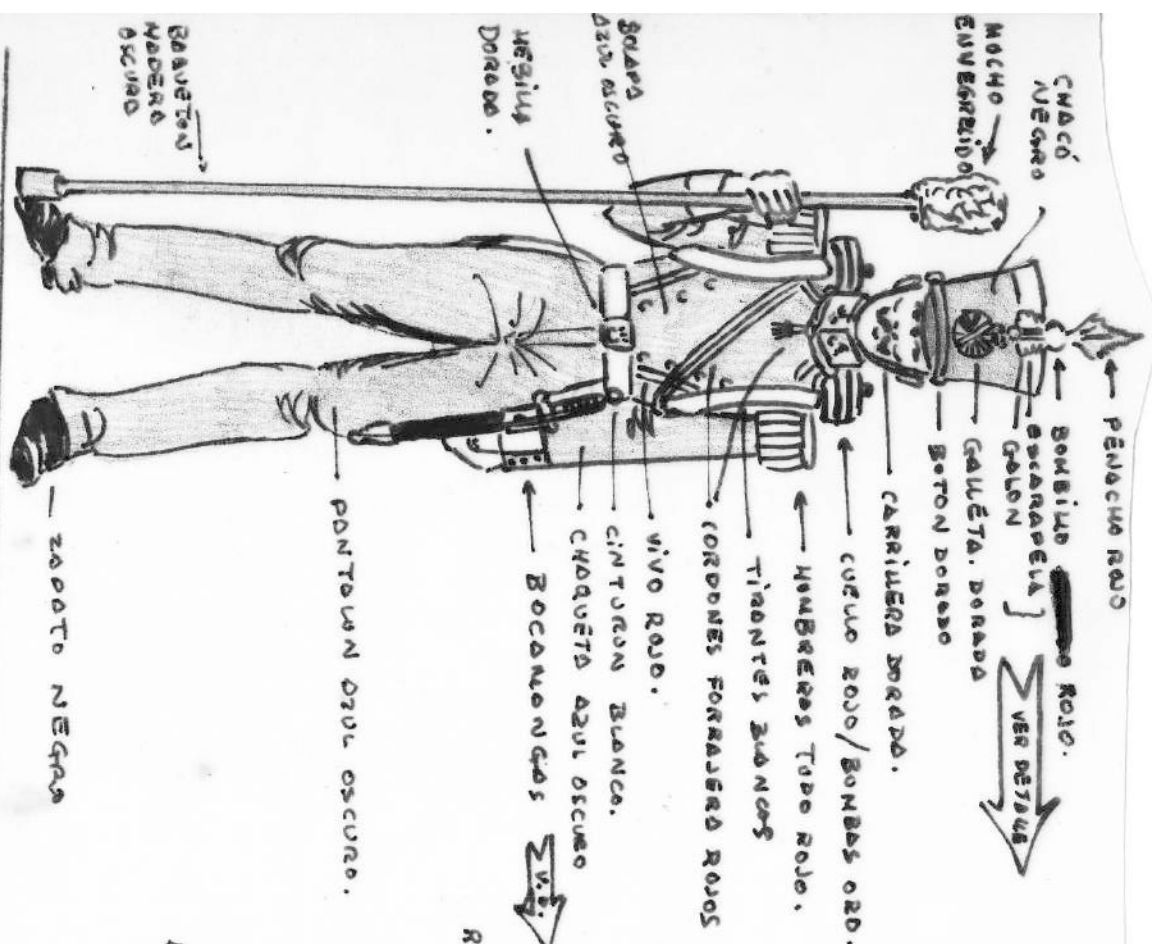

• HEBILAS Y BOTOBODURA EN GENERAL: ORO.

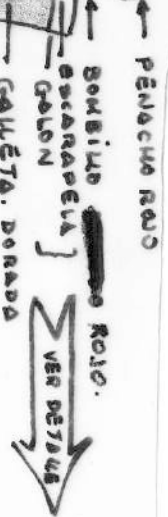

DETALLE CMOCO



DETALLE GALLETA
CORONA DOS RAMILLOS CRUZADOS SOBRE UN SOL TODO DORADO.

DETALLE MANGA

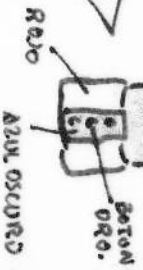

ESCARAPELA

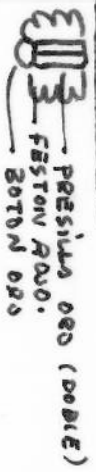

CUERLO



DETALLE MOCILLA

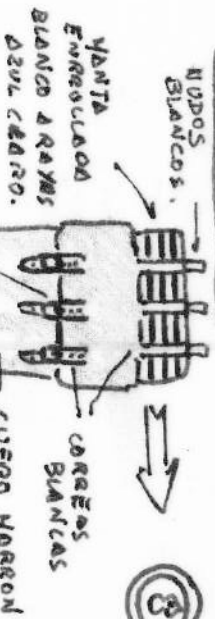

DETALLE LATERAL MANITA

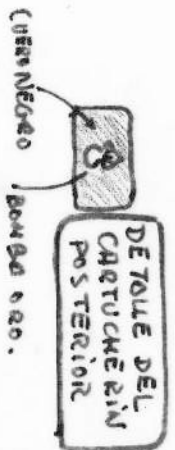

DETALLE YCHETE

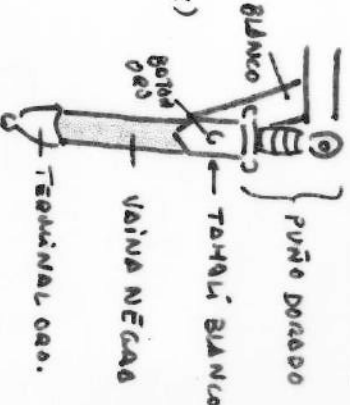

DETALLE FALDONES

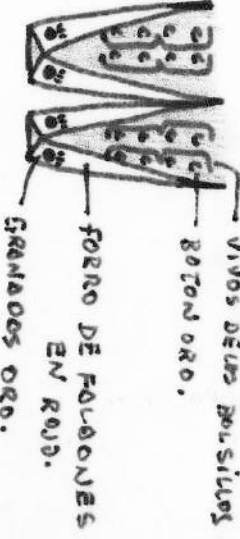

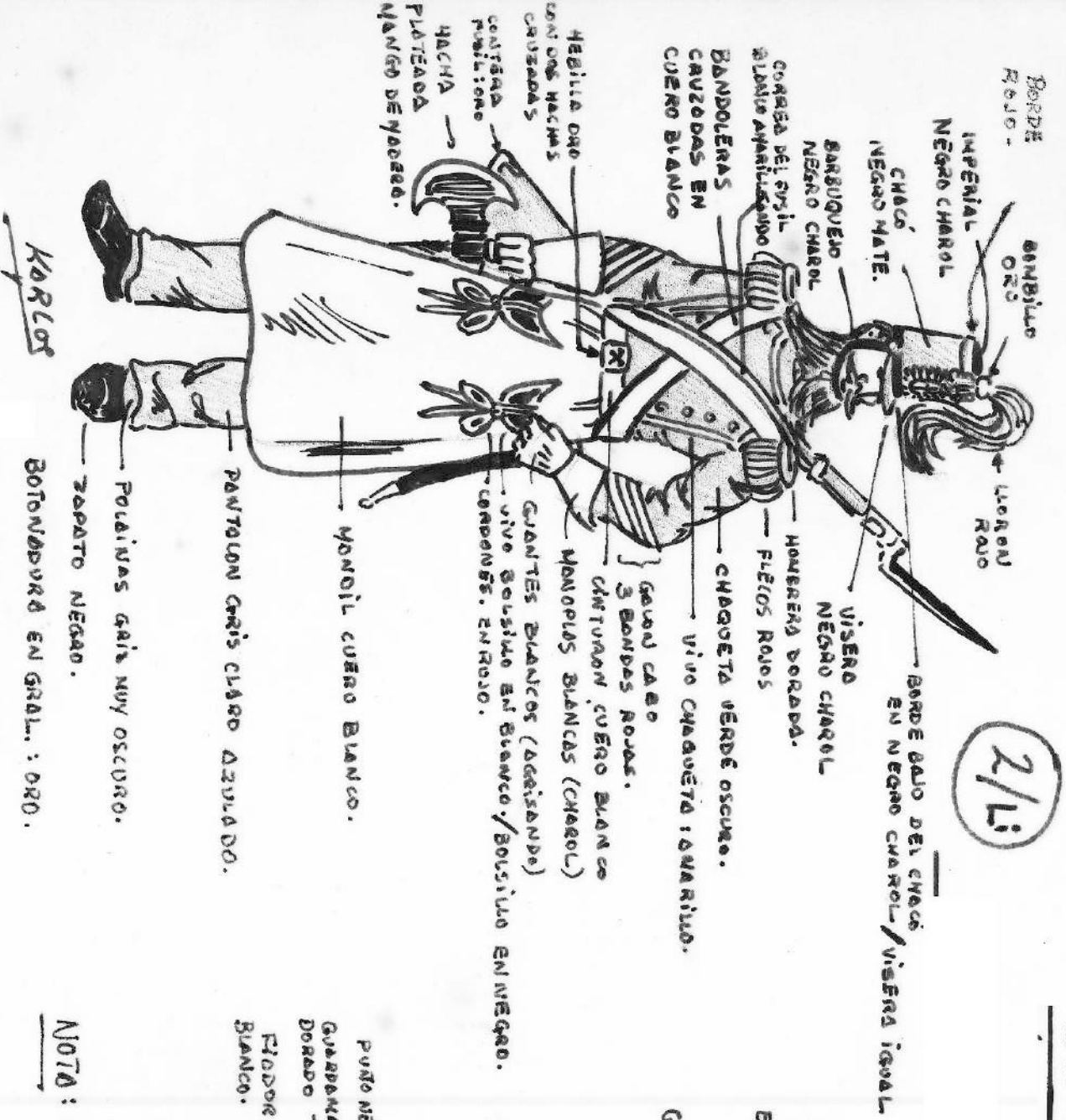

2/1

GASTADOR (CABO) DE INFANTERIA DE LINEA.

OQUEENDO
MINIATURAS MILITARES

1840-46.

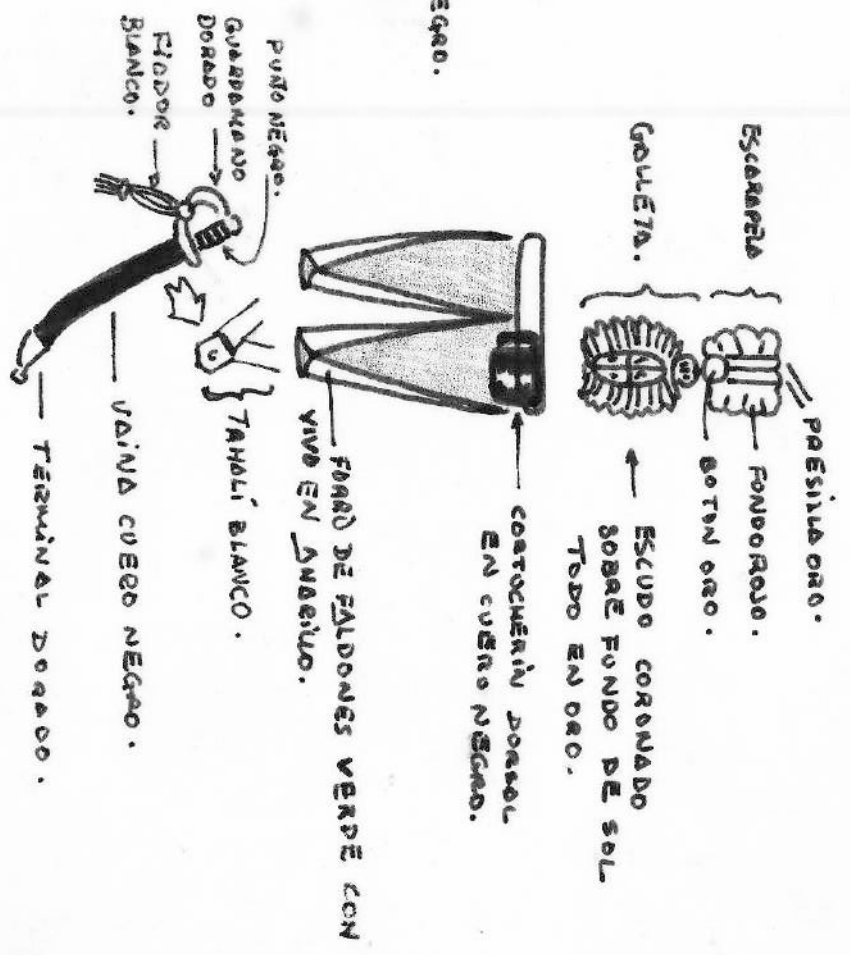

NOTA: • VIVO DEL CUELLO DE LA CHAQUETA EN AMARILLO.

• DOS HACHAS CRUZADAS EN AMARILLO SOBRE LAS MANGAS.



2/Li - GASTADOR DE INFANTERIA DE LINEA. 1847.

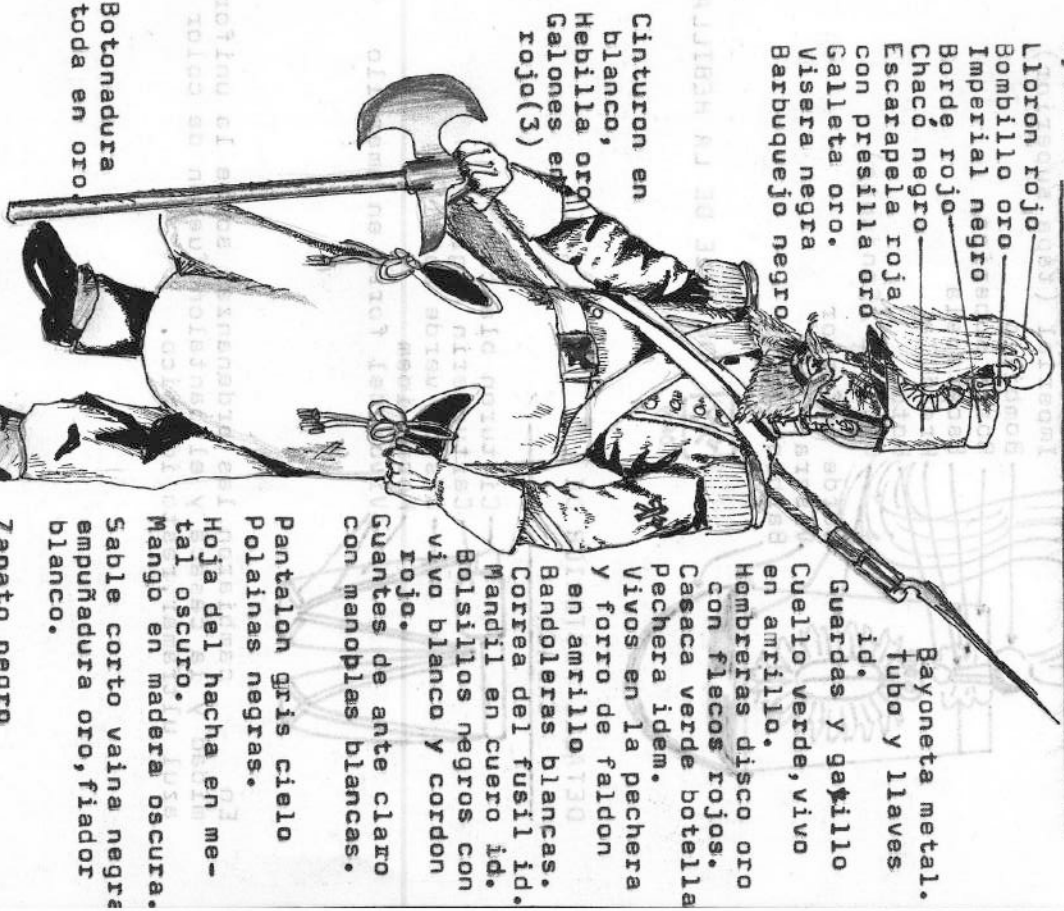

- Lloron rojo
- Bombillo oro
- Imperial negro
- Borde rojo
- Chaco negro
- Escarapela roja con presilla oro
- Galleta oro.
- Visera negra
- Barbuquejo negro
- Bayoneta metal.
- Tubo y llaves id.
- Guardas y gachillo id.
- Cuello verde, vivo en amarillo.
- Hombreras disco oro con flecos rojos.
- Casaca verde botella
- pechera idem.
- Vivos en la pechera y forro de faldon en amarillo.
- Bandoleras blancas.
- Correa del fusil id.
- Mandil en cuero id.
- Bolsillos negros con vivo blanco y cordon rojo.
- Guantes de ante claro con manoplas blancas.
- Pantalón gris cielo
- Polainas negras.
- Hoja del hacha en metal oscuro.
- Mango en madera oscura.
- Sable corto vaina negra empuñadura oro, fiador blanco.
- Zapato negro
- Cartucherin posterior en cuero negro

Dos hachas cruzadas sobre las mangas en amarillo.

Botonadura toda en oro

DETALLE DEL CHACO

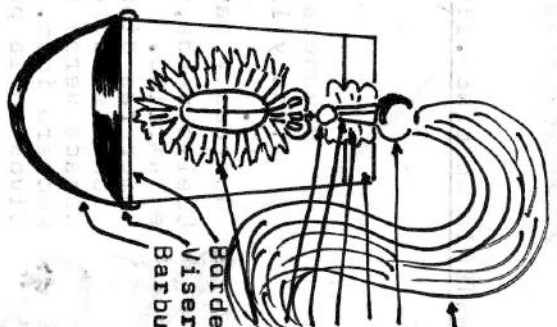

- Llorón Imperial (tapa superior)
- Bombillo
- Borde superior
- Escarapela
- Presilla
- Boton
- Galleta (Conjunto)
- Borde inferior
- Visera
- Barbuquejo

DETALLE POSTERIOR DE LA CASACA

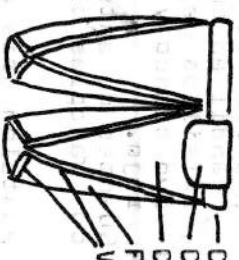

- Cinturon blanco
- Cartucherin negro
- Casaca verde botella
- Forro idem
- Vivos del forro en amarillo

En cambiaron las ordenanzas sobre la uniformidad y la casaca y el pantalon fueron de color azul ultramar, resto identico.

/Li.- CABO DE GASTADORES DE INFANTERIA DE LINEA.1847.

Chacó, cónico, negro, con imperial (tapa superior) negro acharolado, galon superior rojo, borde inferior y visera negro acharolado, botones laterales oro, carrillera negra.
Balleta central con motivo de escudo con cuatro cuarteles sobre un sol; sobre el escudo una corona real, y todo ello en oro.
Sobre la corona, una escarapela roja prendida por una presilla doble y un boton, ambos en oro.
Sobre la escarapela, el bombillo dorado y el penacho llorón en rojo.
Guerrera, verde botella con vivo de la pechera, vivo de los faldones, tachas cruzadas sobre las mangas y, vivo del cuello, en amarillo ocre.
Botonadura, hebillas, nombreras y sus discos, dorado. Flecos de las nombreras en rojo. Galones de cabo (3) en rojo sobre fondo negro.
Dos bandoleras cruzadas sobre el pecho y cinturón todo en cuero blanco.
Cartucherin a la espalda en cuero negro.
Correa de fusil en bandolera en lona blanca.
Bandal de gastador en cuero blanco con bolsillos negros viveados en blanco y con cordones rojos.
Pantalón, gris cielo, botines negros y zapato negro.
Cable corto de Infanteria con vaina negra, tahalí blanco, y pomo dorado.
Cinturón blanco, y terminal dorado.
Fusil con bayoneta. Guantes de ante claro y manoplas de charol blanco.
Lacha con hoja metálica y mango de madera oscuro.

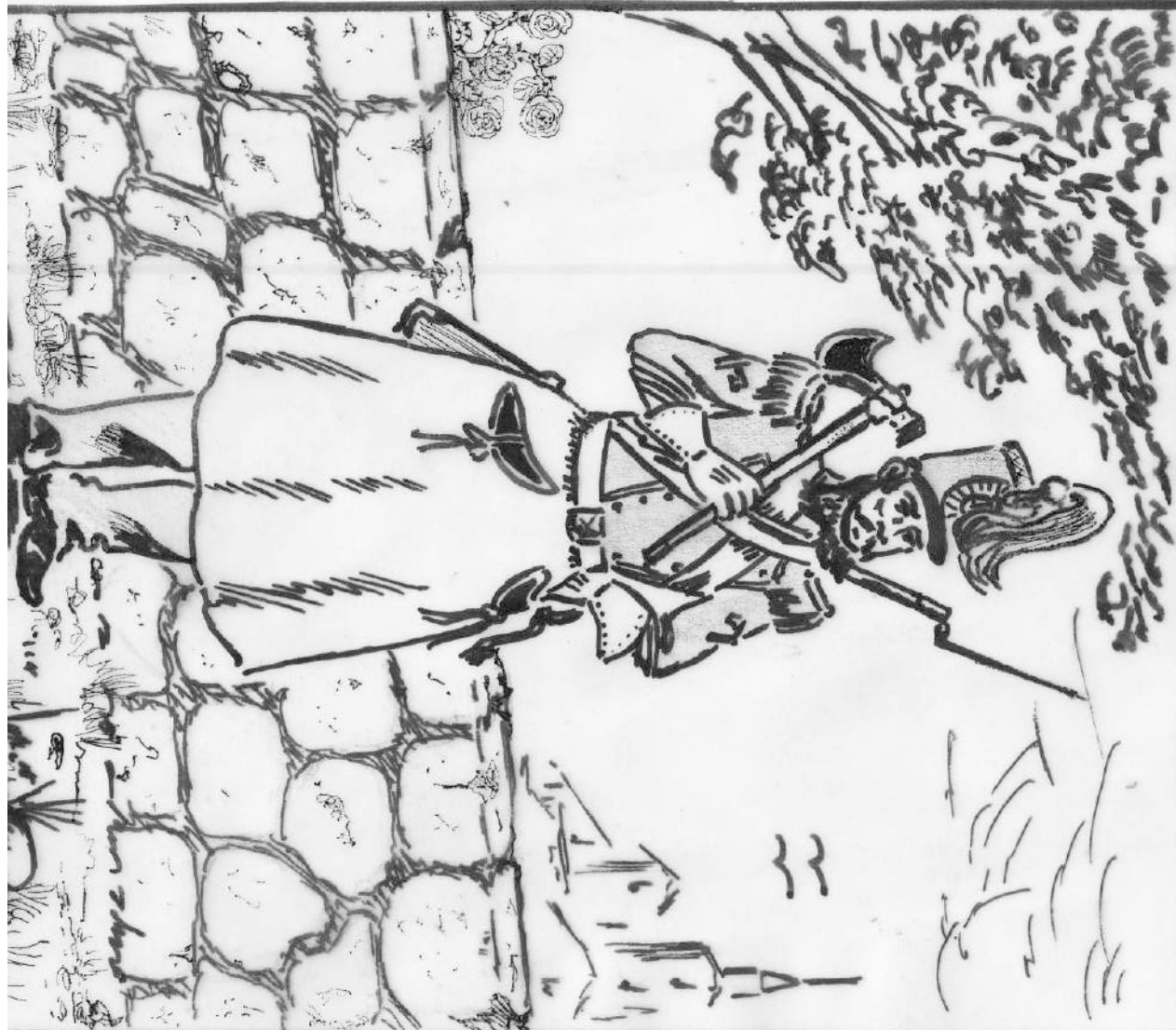

MINIATURAS MILITARES

OQUEENDO



3/LI GRANADERO DE PROVINCIALES DE LA G.REAL 1830.

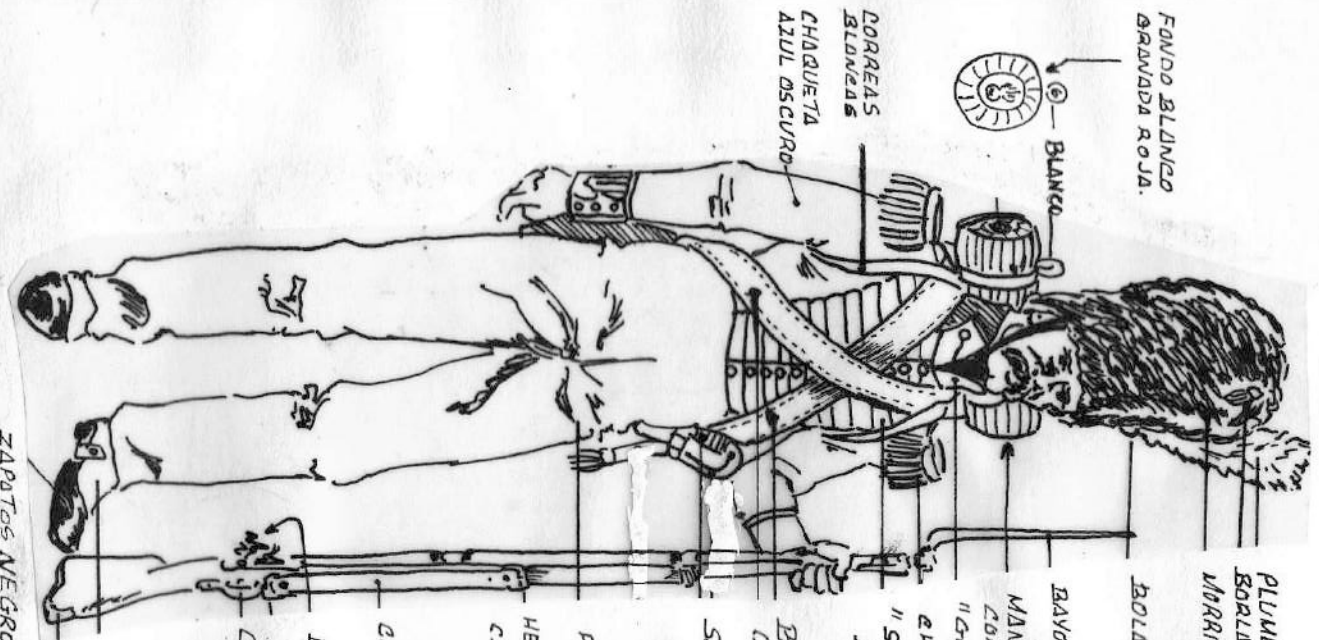

FONDO BLANCO
GRANADA ROJA.

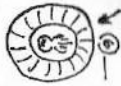

BLANCO

CORREAS
BLANCAS
CHAQUETA
AZUL OSCURO

PLUMERO BLANCO.
BOLA FRONTAL ROJA.
MORRIÓN DE PIEL NEGRO (SATINADO).

BOLA APOYO : BLANCA.

BAVONETA PAVONADA.

MANITA ENROLLADA BLANCA / MOCHILLO DE PIEL HADRON OSCURO Y CORREAS BLANCAS.
CON LINEAS FINAS HORIZONTALES AZUL OSCURO.
"GOLPE" EN EL CUELLO: AMARILLO CON BOTON DRO. / CUELLO: ROJO.

CHABRETERAS CON FLECOS : ROJO.
"SARDINETAS" EN EL PECHO : AMARILLAS.
BOTONADURA EN TODO EL UNIFORME : LATON.

BANDOLERAS (2) BLANCAS.
(SATINADAS)

SABLE CORTO : EMPUNADURA LATON
FIADORA BLANCA.
VAINA DE CUERO NEGRO (SAT)
REMATE INFERIOR LATON.
TALLA BLANCO CON BOTON LATON.

PANTALON AZUL OSCURO, O BLANCO EN VERANO.

HEBILLAS DEL FUSIL : LATON.
CAÑON PAVONADO.

GORREA DEL FUSIL : BLANCA

LLAVES PAVONADAS

GUARDAMONTE DE LATON.

POLAINAS BLANCAS.
TERMINAL LATON

ZAPATOS NEGROS.



CARTUCHERIN CUERO NEGRO (SAT)

CUATRO LISES Y GRANADA: LATON.

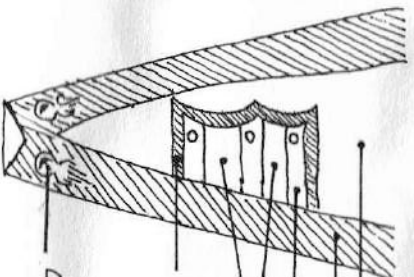

AZUL OSCURO.
FORRO DE FALDON : ROJO.
SARDINETAS AMARILLAS (3)
FONDO AZUL OSCURO.
VIVO DEL BOLSILLO : ROJO.
GRANADOS : AMARILLAS.

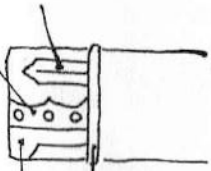

VIVO DE BOCANUNGA : ROJO.
BOCANUNGA
AZUL OSCURO.

"SARDINETAS"
AMARILLAS

"PDRTEZUELA"
ROJA.

by: *Morley*

7/LI - Tambor de Infantería de línea 1847

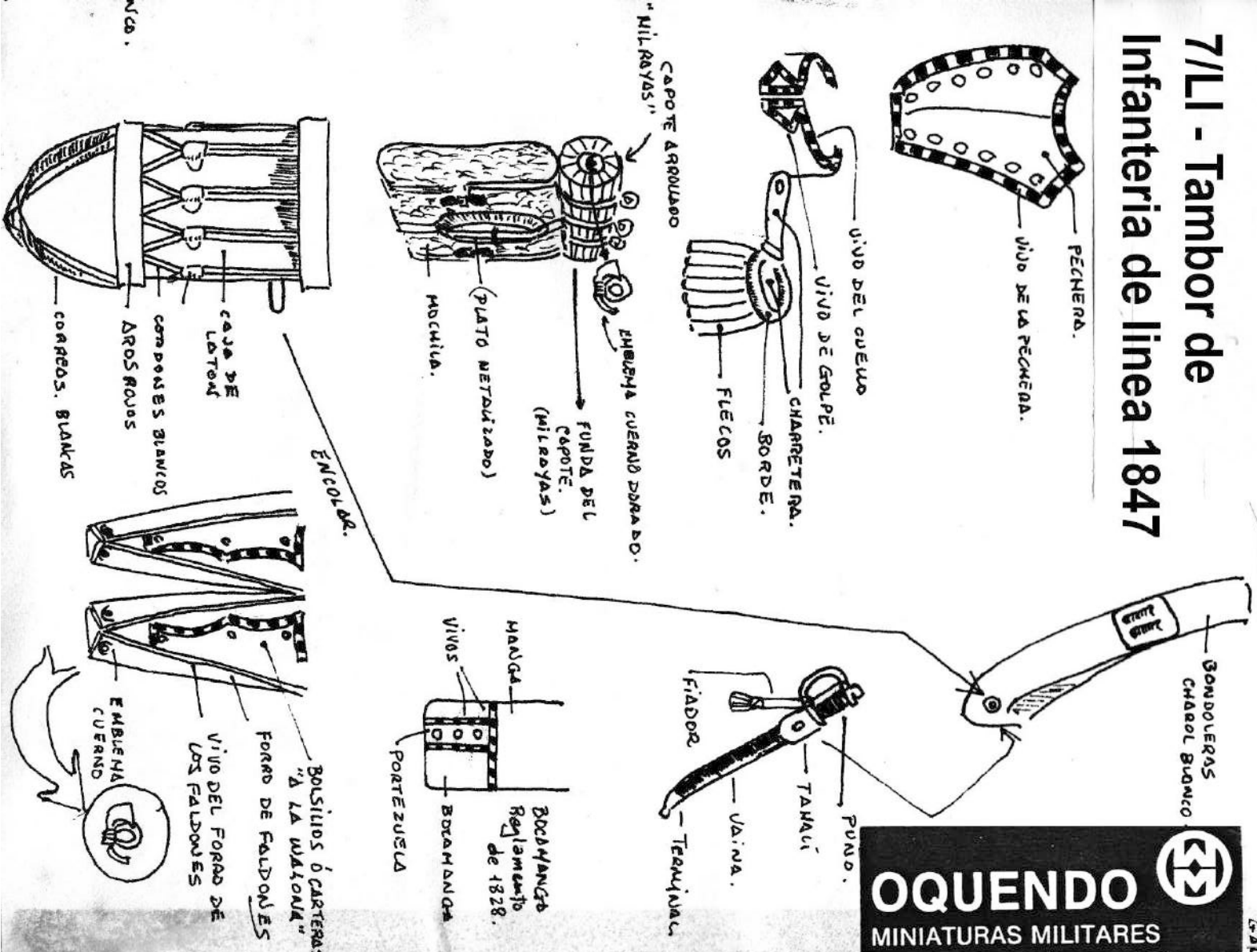

OQUENDO
MINIATURAS MILITARES

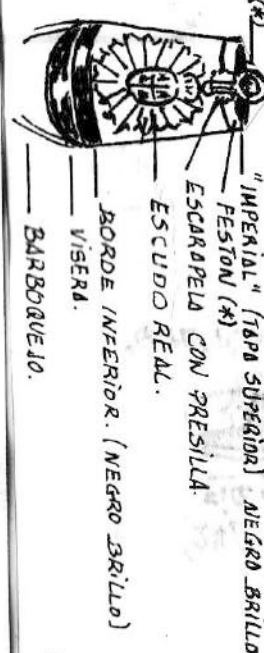

- Chacó :** Imperial en suela negra (satinado). Escarapela roja. Presilla, oro.
 (*) Galleta y feston : Granaderos, rojo / Cazadores, verde.
 Cilindro de paño negro. Escudo real totalmente dorado.
 Borde inferior de cuero negro. Visera y barboquejo, lo mismo.
- Casaca :** Cuello verde botella con vivo C.R. Vivo de golpe, C.R.
 Pechera verde botella viveada en C.R. Botones latón.
- Casaca verde botella con faldones.
 Forro de faldones, verde botella, viveado con amarillo.
 Emblema de cuerno en latón.
 Vivos de los bolsillos de los faldones en C.R.
- Bocamanga verde botella con vivo en C.R. Portezuela de bocamanga en amarillo (Reglamento de 1828) viveada C.R. y botones oro.
 Charreteras con flecos : Rojo, Granaderos / Verde, Cazadores.
 Borde de charreteras en cualquier caso, dorado.

Correajes: Bandoleras (la del sable y la del tambor), charol blanco.
 Porta baquetas sobre la bandolera a la altura del pecho, oro.
 Cinturón blanco con hebilla oro.
 Mandil protector sobre la pierna en cuero blanco.
 correas de la mochila y de la funda del capote, blancas.
 Correas del tambor, blancas.

Pantalón : Azul "Cristina" (un azul cielo con cierto matiz agrisado)

Equipe : Mochila de cuero marrón. Plato metalizado.
 Capote arrollado blanco a mil rayas azul cielo.
 Emblema de Cuerno lateral en latón.
 Tambor con la caja de latón, cordones blancos, aros rojos.
 Sable de puño dorado, fiador blanco, vaina de cuero negro y terminal de latón.
 Baquetas del tambor en madera oscura.
 Perche del tambor en tripa de vaca (canela claro).

C.R. : Colores Reales, especie de librea en ajedrezado rojo/blanco.

by: Kary

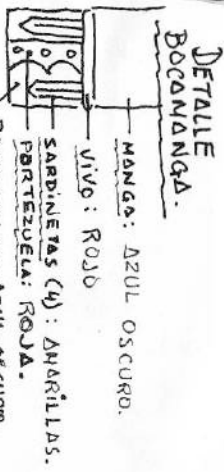
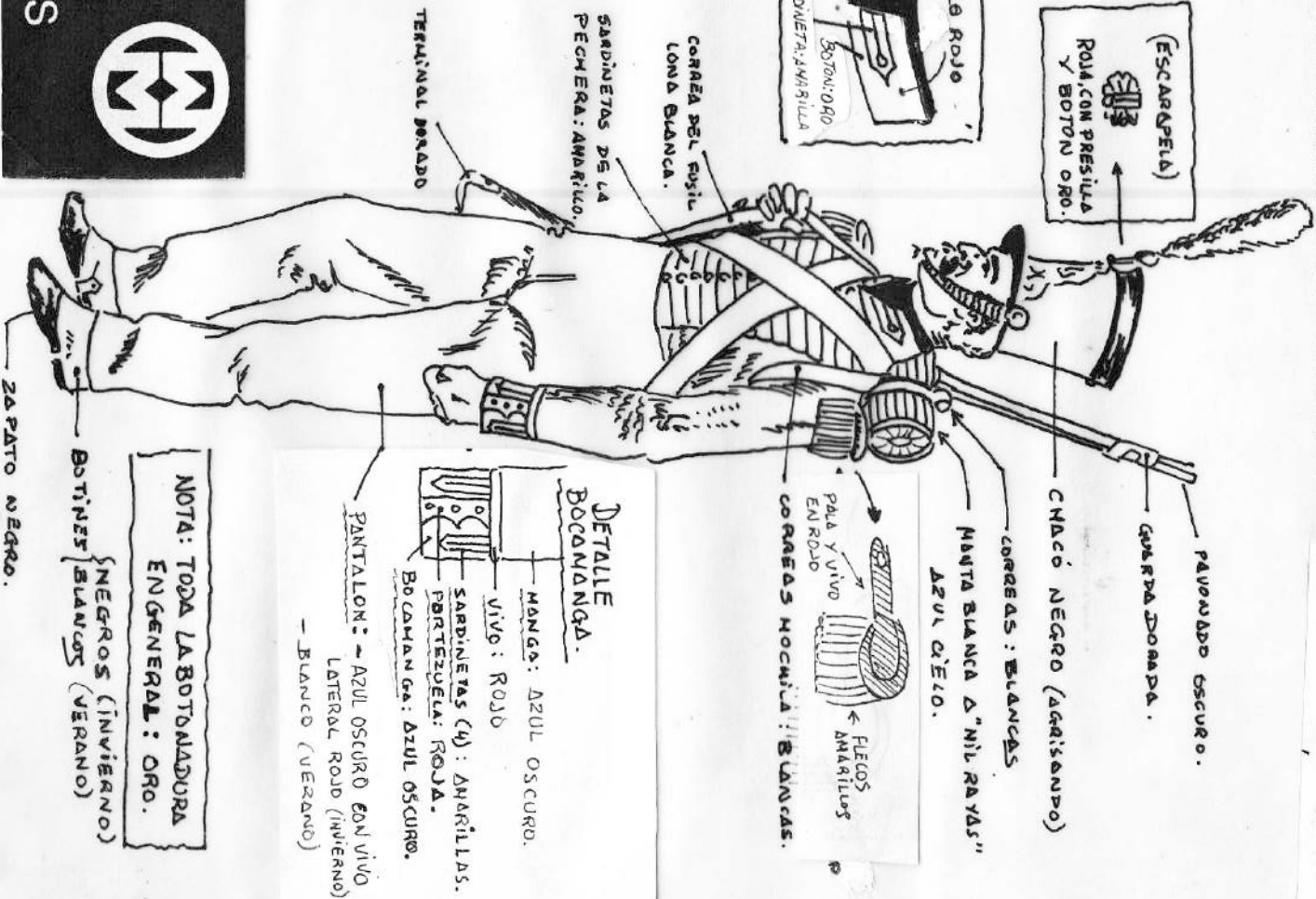
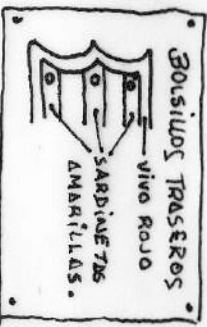
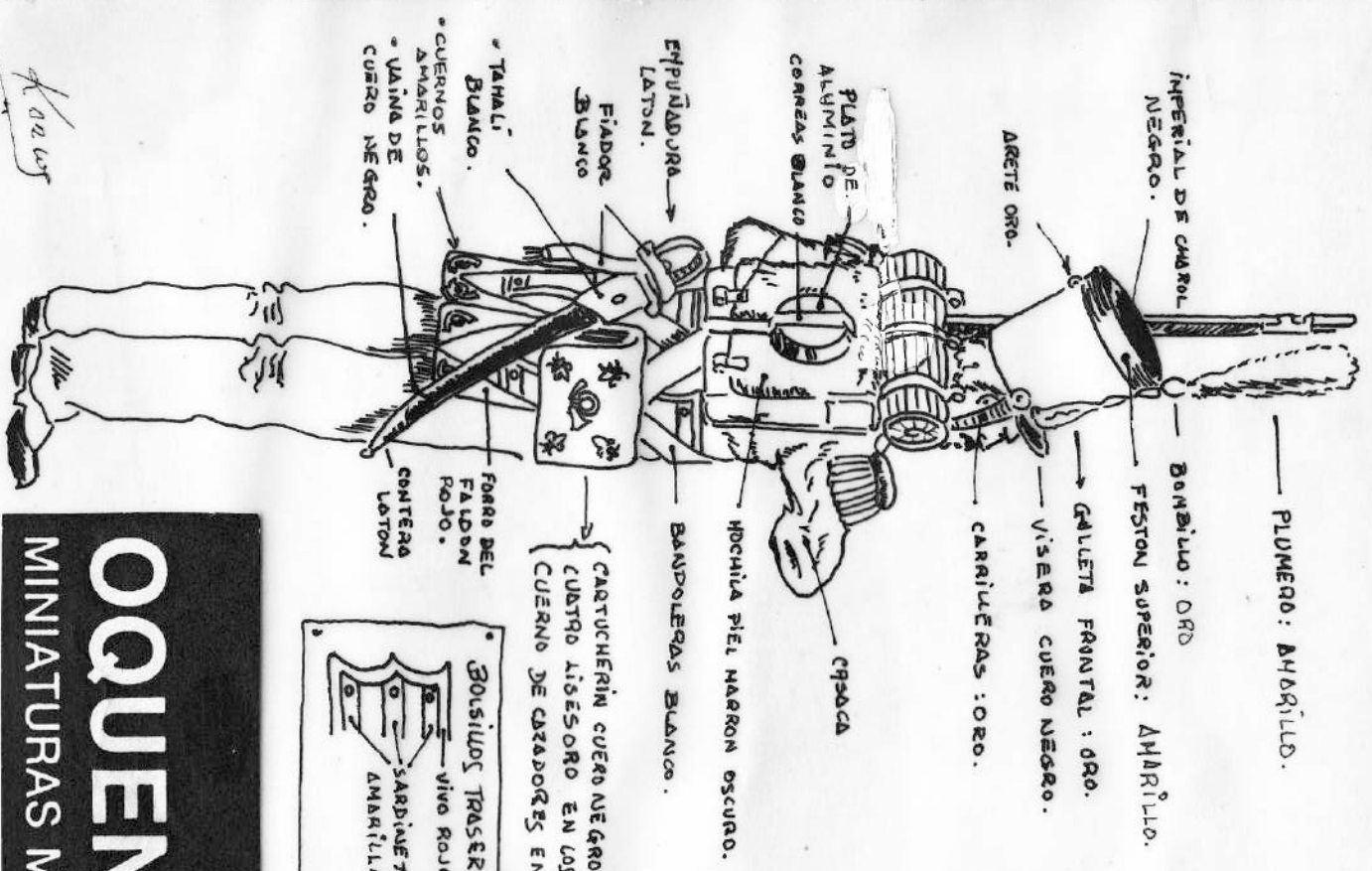

NOTA: TODA LA BOTONADURA EN GENERAL: ORO.

BOTINES NEGROS (INVIERNO)
BLANCOS (VERANO)

OQUENDO

MINIATURAS MILITARES

FORRO ROJO
GALANERA
PLATEADA.

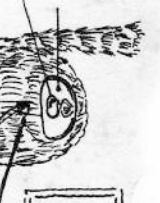

**GRANADERO
A GUARDIA REAL, 1835**

CHAPA METALIZADA.
CORON DE FUNCION Y
FORALERA EN LAZO
AL CUELLO: HILO PLATEADO.

DOS PAÑETEROS
TORNABUESSES DE
CHAROL BLANCO.

HERBILIA Y
RESISTES LATON.

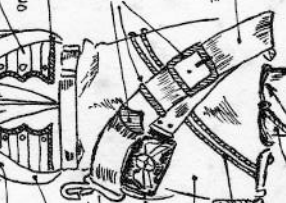

VINO DE LOS
BOLSILLOS: ROJO

TRES SARRIENETS
EN CADA BOLSILLO: ROSA
CON BOTON PLATEADO.

CABRILIA DE HISSIN
EN VAPASA Y
HERAL DRUDDO



GRANDES PUNTA.
HERBILIA
PLATEADA.
GUANTES DE ANTE
HIJ CUBO Y GUANTAS
DE CHAROL BLANCO.

PUÑERO
BLANCO.
CORON CON
BOBIA: HILO PLATEADO.
PUNTON ROJO.
HERRON NEGRO.
BARBUQUEJO NEGRO



HONGERA, CHIFERA
CONFLECS Y
PAR DE
CORONES:
HILO PLATEADO

CASACA AZUL OSCURO
CARTUCHERIN DORSAL
CUERO NEGRO CON
INSIGNIAS ORO.
GAFOS "MARTON"
DE LATON.
FORRO DE FALDOMES
EN ROJO.
HERBILIA
PLATEADA.
GRANDES PUNTA.
GUANTES DE ANTE
HIJ CUBO Y GUANTAS
DE CHAROL BLANCO.

PAR DE SARRIENETS
PLATEADOS.
VINO ROJO.
ADORNOS DORSOS.

PAR DE RAQUETAS
EN HILO PLATEADO.
BOTONADURA PLATEADA.
CINTURON Y TIRANTES
DEL SACOTE: BLANCOS.
ESPUNADURA
Y GAVILANES DORSOS.
FIBROS BLANCO.
VALVA DE AERRO.

REPUERZO INTERIOR
Y FALSA BOTA EN
CUERO NEGRO.

REPUERZO INTERIOR
Y FALSA BOTA EN
CUERO NEGRO.
BOTA EN CUERO ROJO Y VINO LATERAL AZUL
OSCURO.
ZAPATOS NEGROS
CON ESPONJAS DE MIERRO.

FESTON
"DIENTES DE LORO"
ROJO.

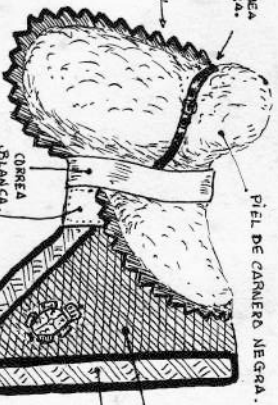

CHABRAQUE.

CORREA
NEGRA.
PIEL DE CABALLO NEGRA.

GALON
DE HILO DE
PLATA.
MANTA
AZUL OSCURO.

REPUERZO
CUERO NEGRO.
CORREA
BLANCA.



HERIBO BARRONDO
EN EL ANGULO INFERIOR
DE LA MANTA: HILO PLATEADO.

MANTIA AZUL OSCURO
CON ORNAMENTOS NEGROS



VINOS LATERALES
HILO PLATEADO

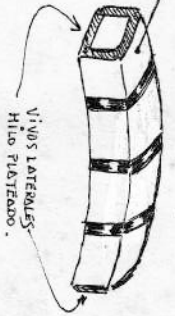

VINOS LATERALES
HILO PLATEADO.



LANCEROS:
HORRAL DE LONA
BLANCA EN
LA GRUPO.

- * Modelo Redondo:
- CORACEROS / TIRADORES DE CORACEROS.
- LANCEROS / TIRADORES DE GRANADEROS
- GADADORES A CABALLO
- ARTILLERIA A CABALLO
- * Modelo Cuadrado:
- GRANADEROS.

QUEENDO
MINIATURAS MILITARES

OTROS MODELOS DE CABALLERIA EN NUESTRAS SERIES 54 MM.

- 18/C -- PORTAESTANDARTE DE LA GENERALISIMA, 1835. **TROPAS CARLISTAS**
- 22/C -- LANCIEROS DE VALENCIA, 1835.
- 23/C -- GENERAL D. TOMAS ZUMALACARREGUI, 1835.
- 21/C -- HUSARES DE ARLABAN, 1835. **Oficial / Soldado / Trompeta.**

- 6/LI -- BATIDOR DE LANCIEROS DE CALATRAVA, 1845. **TROPAS LIBERALES**
- 11/LI -- GRANADERO A CABALLO DE LAS GUARDIAS DE CORPS.
- 17/LI -- TIRADOR DE CORACEROS DE LA GUARDIA REAL, 1835.
- 15/LI -- TIRADOR DE GRANADEROS DE LA GUARDIA REAL, 1835.
- 16/LI -- CABALLERIA LIGERA, 1835.

1/CW -- SARGENTO DE CABALLERIA, ISLA DE CUBA, 1895. **SERIE CUBA-P-RICO**

15/LI



CADA ORO.

PUÑEROS BLANCOS
CON BOLSILLOS DE PLATA

HERBILIA
CUELLO NEGRO.
KIBER
FIBRO
METAL
PAREJE TONACAO
SARRIENETS
CUERO NEGRO.

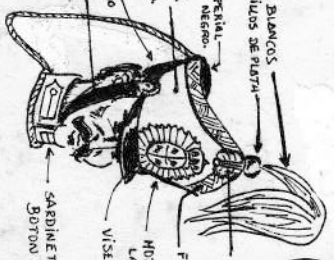

SARDINETA HILO PLATEADO
BOTON PLATEADO

ESPARREJIA ROJA
CON PASILLA Y BOTON

FESTON HILO DE PLATA.
HOTON CENTRAL EN
LATON.
VISERO CHAROL NEGRO.

17/LI

TIRADOR DE GRANADEROS
RESTO DEL UNIFORME COMO
EL GRANADERO A CABALLO

TIRADOR DE CORACEROS
RESTO DEL UNIFORME COMO
EL GRANADERO A CABALLO

NOTE: ALL BADGES ON SHOULDER BELTS: BRASS.

NOTE: ALL PLUMES OR WINDUP PLUMES: WHITE. ALL BOWS IN BRASS. ALL COCKADES: RED. SILVER STRING AND SILVER GUTTAON.



9/LI. ARTILLERO DE MONTAÑA. 1846

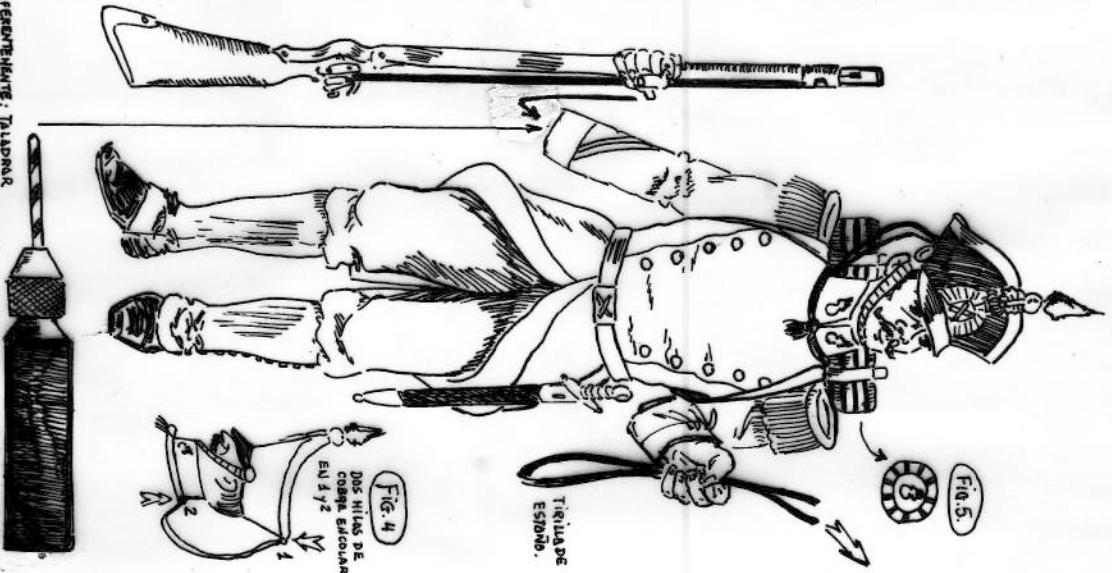

Fig. 1 MONTAJE DEL BASTE.

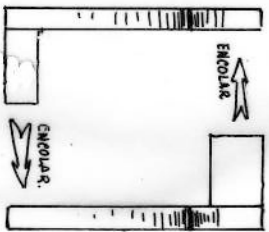

Fig. 2. LIMA DE SECCION REDONDA.

PARA EL APOYO DEL EJE DEL OBUS.

$\varnothing = 3 \text{ mm.}$



Fig. 3

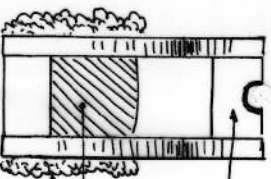

Fig. 4

(PRIMERA BATERIA) En Caracteres rojos.

CUERO MARRON.

PROTECCION A CUADRA DE LANTILLA BOMBEO. (CLARO).



PREPARACION: TALLAR AGUERO PARA PASAR ENTRADA AL VASTAGO DE LA MUÑO $\varnothing: 4 \text{ mm.}$

Opcion: COGNAR VASTAGO Y BATERIA, A LA BOCAYANDA CON DOS COMPONENTES ADIDAS O SOMBADA ESTANO.

Morrión: Cilindro en cuero negro. Imperial negro. Galón superior/Plumero/Escarapela: rojo. Presilla/Boton/Escudo frontal/Carrilleras: latón.

Uniforme:

Capote azul oscuro. Granadas de latón sobre el cuello. Botonadura de latón.

Forrajera roja con borla de igual color al cuello que une al morrión por dos cabos (Ver Fig. 4).

Hombreas con flecos rojos. Galón de cabo en la manga (Rojo).

Cinturon blanco, hebillas de latón.

Pantalón azul oscuro como el capote o blanco en verano.

Polaina de tela negra para las marchas con botonadura lateral en latón. Zapato negro.

Equipo:

Mochila de cuero marrón con correas y tirantes blancos. Plato de aluminio. Capote enrollado en una funda blanca a mil rayas, con remate lateral de disco rojo con granada amarilla (Ver Fig. 5).

Machete con tahallí blanco, empuñadura de latón, vaina negra y contera de latón.

Fusil con correas blanca.

MULO:

Correaje en general de cuero negro, hebillas latón. Manta azul oscuro con galón rojo.

Bajo la manta y en la delantera, asomando un capote gris.

Granadas latón en el fonzal y la manta.

Baste de madera en color azul medio (un poco mas oscuro que el azul cielo) con refuerzos en los laterales de metal pavonado. Remaches en pavonado. Sillín en cuero marrón con acolchado de piel de borrego crema claro.

Inscripcion en ambos laterales del baste del número de la batería. (Ver Fig. 6), en rojo.

Tubo del obús en bronce.

Los mulos por lo general son de tonalidades pardas o pardo oscuro, con el vientre claro, careando mucho a pelo casi blanco; crines y cola negras.

OUENDO
MINIATURAS MILITARES

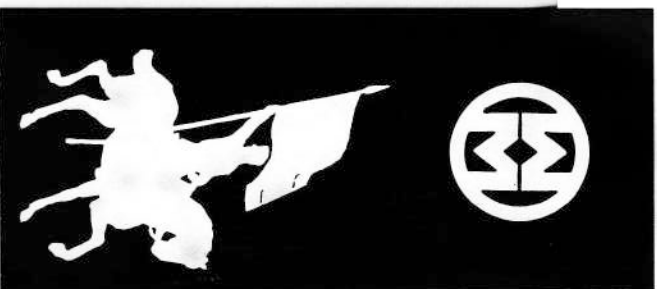

by KAWAS

18/LI BATIDOR DE CAZADORES A CABALLO. 1848

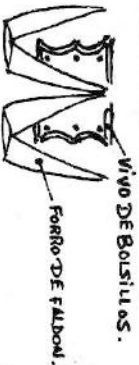
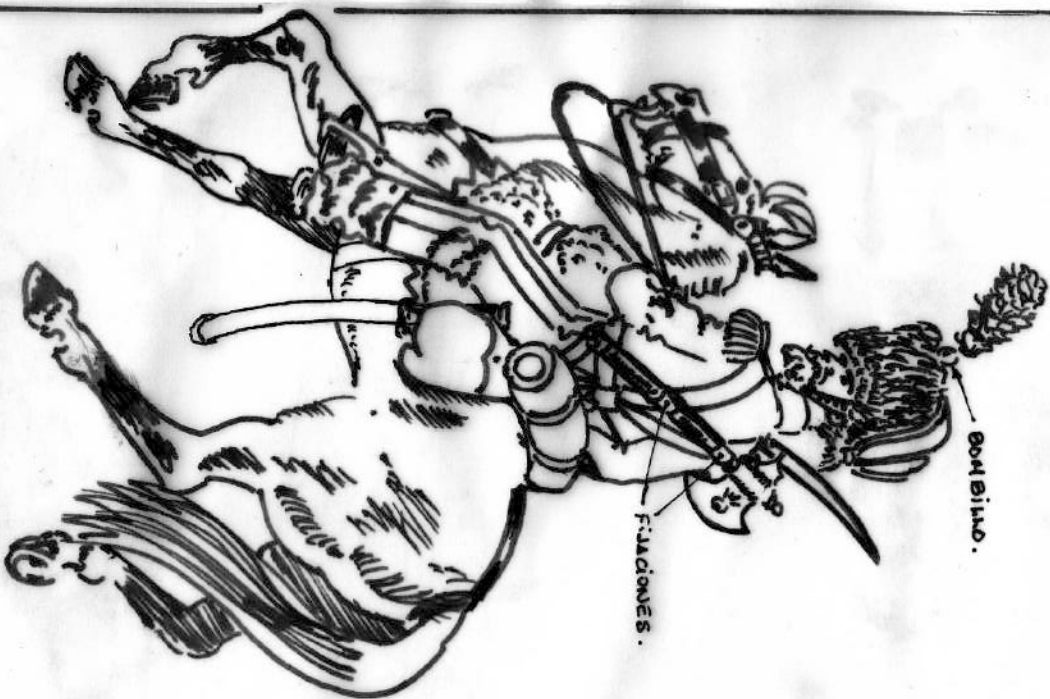

BREVE INTRODUCCION HISTORICA :

A LO LARGO DEL TURBULENTO SIGLO XIX ESPAÑOL, EN EL QUE LAS GUERRAS CIVILES SE SUCEDIAN CASI CON LA MISMA VELOCIDAD QUE LOS REGIMENES Y LOS PRONUNCIAMIENTOS MILITARES, LAS GUERRAS CARLISTAS, TRES EN TOTAL AUNQUE LA SEGUNDA TUVO UN MERCADO CARACTER LOCALISTA CENTRADO EN CATALUNA, MARGAN JUNTO A LOS PERIODOS DE ENTRE GUERRAS UNA ETAPA NEGRA DENTRO DE LA HISTORIA MILITAR ESPAÑOLA EXCESIVAMENTE SOBRECARGADA POR ENFRENTAMIENTOS FRATRICIDAS. CONTRASTA DE SOBREMNERA LA SIMPLICIDAD DEL ATUENDO DE LAS TROPAS DEL PRETENDIENTE DON CARLOS FRENTE AL BARROQUISMO PROPIO DE LA EPOCA DECIMONICA DEL QUE HACIAN GALA LAS TROPAS CRISTINAS A REMOLQUE CASI SIEMPRE DE LA PAUTA QUE EN CUANTO A UNIFORMIDAD MARCABA EL EJERCITO FRANCES EN TODO EL MUNDO. LA FIGURA QUE PRESENTAMOS ESTA SACADA DEL ALBUM DE CABALLERIA DEL CONDE CLONARD, OBRA CLAVE JUNTO A SU PAREJA (ALBUM DE INFANTERIA) TANTO POR SU EXTENSION COMO POR SU FIABILIDAD HISTORICA, Y REPRESENTA A UN BATIDOR DE CABALLERIA EN LA DECADA DE 1950. DENTRO DE LA VISTOSIDAD CARACTERISTICA DE LOS BATIDORES Y GASTADORES DE CUALQUIER EJERCITO, DESTACA ESTA FIGURA EN PARTICULAR POR SER LA UNICA DE QUE SE TIENE CONSTANCIA GRAFICA PORTANDO EL HACBA A CABALLO AUNQUE NO SE DESCARTA LA HIPOTESIS DE QUE OTRAS UNIDADES IGUALMENTE LAS LLEVARAN.

GUIA DE COLORES

COLBACK DE PELO NEGRO CON CARRILLERAS DE LATON RECOGIDAS HACIA EL PLUMERO. PLUMERO BLANCO CON BOMBILLO EN SU BASE ESFERICO DE COLOR CARMESE. MANGA LATERAL COLGANDO DEL COLBACK EN COLOR CARMESE REMATADA CON TRES VIVOS Y BORLA BLANCOS.

CASACA VERDE BOTELLA OSCURO CON CUELLO, HOMBREAS DE FLECCOS, PECHERA FORRO DE FALDOMES, Y VIVO DE LOS BOLSILLOS TRASEROS EN CARMESE. GALONCILLO VERDE OSCURO SOBRE LA PALA DE LAS HOMBREAS. Nº DEL REGIMIENTO (2) EN LOS CUELLOS DE LA CASACA, EN LATON. BOTONADURA EN GENERAL Y HEBILLA DEL CINTURON EN LATON. GUANTES DE GAMUZA COLOR BEIGE CLARO Y MANOPLAS EN CHAROL BLANCO. CINTURON, Y BANDOLERAS CRUZADAS EN CHAROL BLANCO.

PANTALON GRIS MEDIO CON REFUERZO INTERIOR EN CABRITILLA NEGRA. GEMEAS LATERALES EN CARMESE. ZAPATO NEGRO. ESPUELA EN ACERO. ESTRIBOS EN ACERO CON CORREAS DE CUERO NEGRAS. TIRANTES DEL SABLE EN CUERO BLANCO. VAINA DEL SABLE DE ACERO. SABLE CON HOJA DE ACERO Y EMPUNADURA CON GAVILANES DORADOS; FIADOR EN CUERO BLANCO.

HACHA CON MANGO DE MADERA REMATADO EN SU PARTE INFERIOR POR UNA CONTERA DORADA. HOJA DE HACHA CON DOS GRANADAS INCRUSTADAS EN LATON. REMATE SUPERIOR DE LA HOJA CULMINANDO EL MANGO, EN LATON. FIJACIONES DEL HACHA A LAS BANDOLERAS DE LA ESPALDA EN CHAROL BLANCO.

CABALLO : CHABRAQUE DE CARNERO BLANCA FESTONEDA EN DIENTES DE LOBO

COLOR CARMESE. ALFORJAS LATERALES EN LIENZO BLANCO. MANTILLA GRUPERA SOBRE LAS ALFORJAS EN VERDE OSCURO CON VIVOS LATERALES EN COLOR CARMESE. CORREAS DE LA MANTILLA EN CUERO BLANCO. CORREAJE EN GENERAL DEL CABALLO EN CUERO NEGRO, EXCEPTO LA CORREA VENTRAL QUE ES DE CUERO BLANCO. DISCO EN EL PECHO DEL CABALLO UNIFORME TRES CORREAS EN LATON.

QUEENDO

MINIATURAS MILITARES



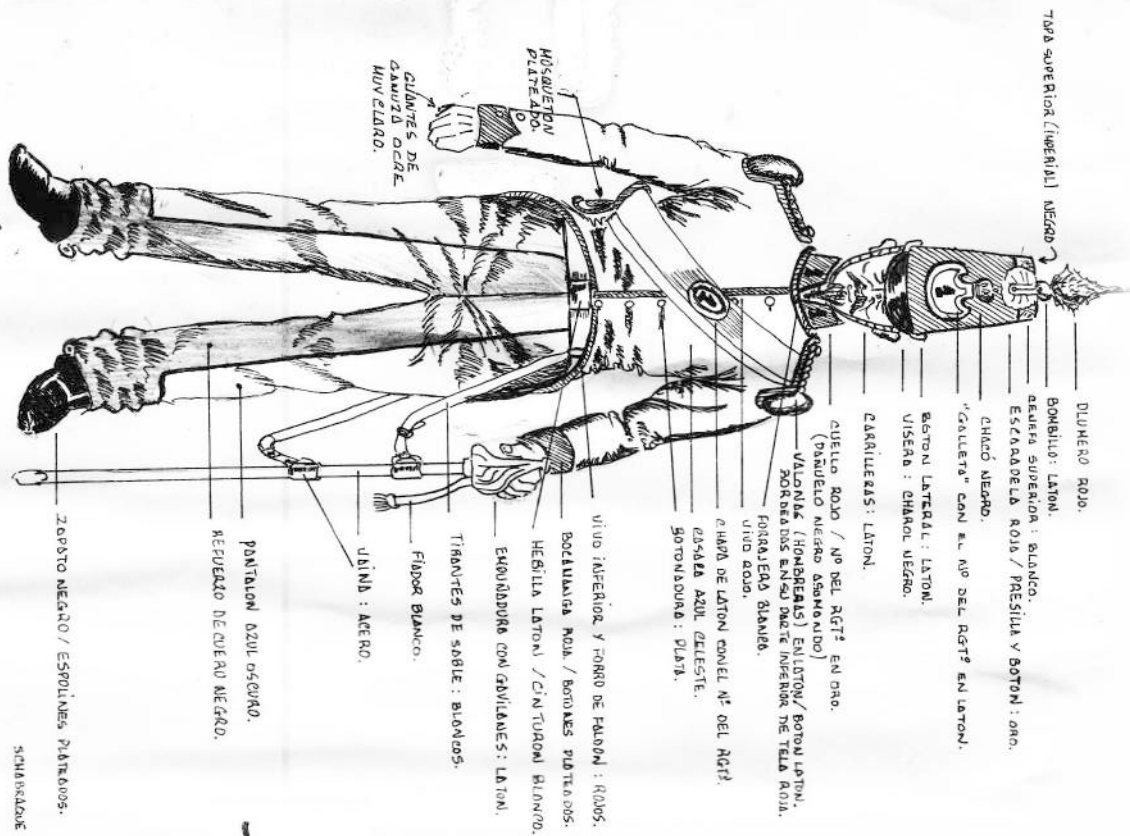

NUMERACION DE LOS REGIMIENTOS DE CABALLERIA EN 1827

Nº1 : CASTILLA ; Nº2 : LEON ; Nº3 : EXTREMADURA
 Nº4 : BAILEN ; Nº5 : VITOLBA ; Nº6 : ALBUJERGA
 Nº7 : CADE LUNA ; Nº8 : NAVARRA.

16/LI.- CABALLERIA LIGERA. 1835.

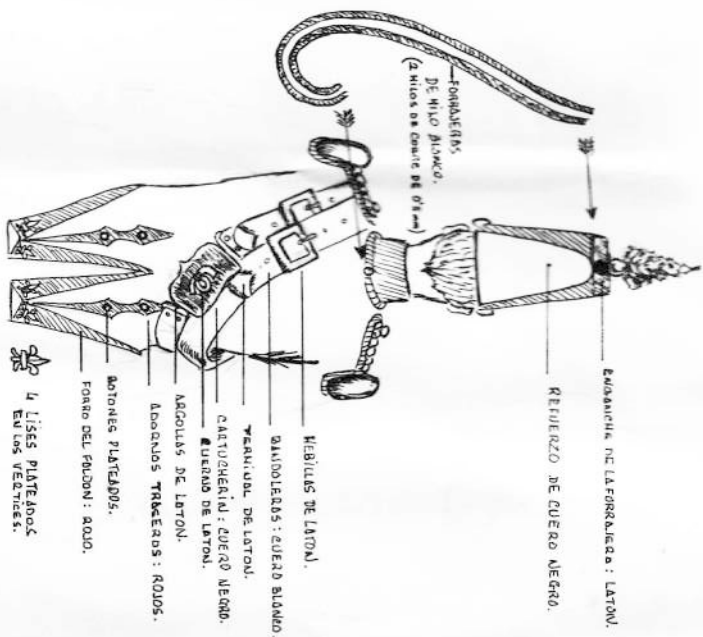

16/LI. SPANISH LIGHT HORSE. 1824-1835.

SHAKO : BLACK, WITH WHITE STRIPE. RED PLUMMET WITH BRASS BALL. RED COCKADE WITH GOLDEN STRINGS AND BUTTON. BRASS BADGE WITH REGIMENT NUMBER (SEE : NUMERACION DE LOS REGIMIENTOS DE CABALLERIA EN 1827). BRASS SIDE BUTTONS AND CHINSTRAP. BLACK CAP. REAR BLACK LEATHER REINFORCEMENT. TOP REAR : BRASS BADGE TO ATTACH TWO WHITE CORDS (USE COPPER STRINGS 0.5 MM. DIAMETER)

UNIFORM : LIGHT BLUE JACKET. COLLAR, TURNBACKS, CUFFS AND PIPING : RED. BRASS EPAULETTES PIPED RED. EPAULETTE BUTTONS : BRASS. ALL JACKET BUTTONS : SILVER. TWO SHOULDER BELTS WITH BADGE AND BUCKLES IN BRASS. REGIMENTAL NUMBER ON THE FRONT BADGE. SILVER PIECE TO ATTACH THE CARBINE. BLACK CARTRIDGE WITH HORN BADGE IN SILVER. FOUR LIS FLOWERS ON THE TURNBACKS

BLACK LEATHER REINFORCED DARK BLUE OVERALLS. BLACK SHOE. SILVER SPURS. WHITE BELT WITH BRASS BUCKLE. WHITE GLOVES. BRASS SABRE HILT. SILVER SWORD-KNOT. WHITE CORD. WHITE SABRE BELTS. CARBINE IN DARK WOOD AND GUN METAL.

HORSE FURNITURE : BLACK SHEEPSKIN SCHABRACA, LACED "DRAGONTEETH" IN RED. VENTRAL BELT IN LEATHER WHITE. LIGHT BLUE HORSE CLOTH PIPED RED. WHITE SADDLE BAGS. BLACK LEATHER REINFORCE NEAR THE VENTRAL BELT. BLANKET-ROLL LIGHT BLUE, WHITE BELTS. SIDE PIPINGS IN RED. SIDE BLANKET ROLL DETAIL, SEE THE DRAW BELOW. (1) SADDLE CLOTH CENTRAL ANAGRAM, LIKE THE DRAW BELOW IN WHITE EMBROIDERY. (2)

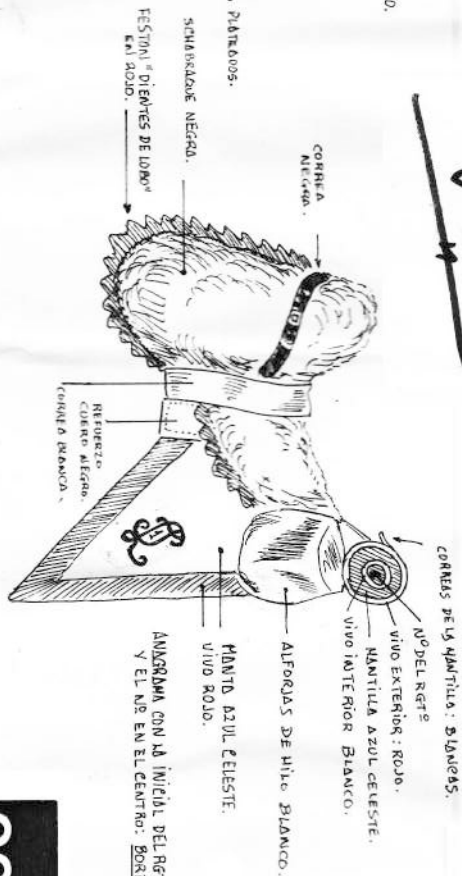

By: Morales

OUENDO
 MINIATURAS MILITARES

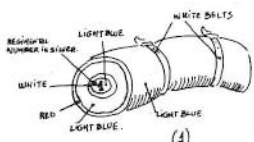

(2)

1/NE Oficial de las Compañías de Fusileros del Comercio de Mexico. 1770

OQUEENDO



MINIATURAS MILITARES

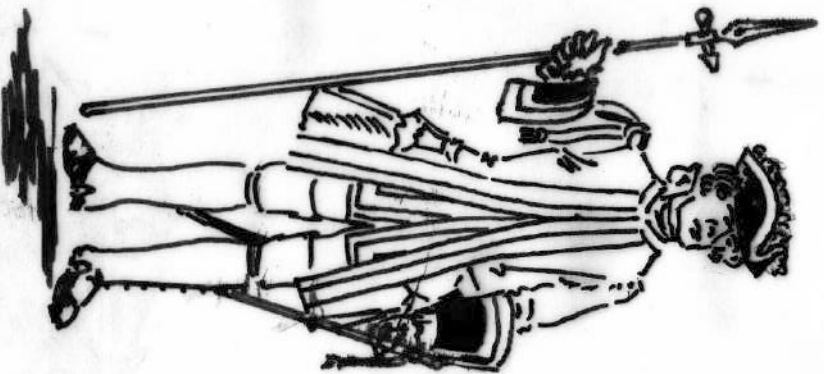

BREVE INTRODUCCION HISTORICA : EL VASTO IMPERIO COLONIAL ESPAÑOL DEL QUE EN TIEMPOS DE CARLOS V SE LLEGO A DECIR QUE EN ESPAÑA NUNCA SE PONIA EL SOL, ES UN TEMA RICO EN Matices PARA SER TRATADO COMO COLECCION DE FIGURAS DE PLOMO, TERRITORIOS COMO EL ACTUAL MEXICO, LAS DOS CALIFORNIAS, NUEVO MEXICO Y TEXAS ABARCAN UNA HANCHA FRANJA DE TERRENO QUE EN SU DIA NO ERAN SINO COLONIAS DE ESPAÑA REGIDAS POR EL VIRREY DE LAS INDIAS. PARA DEFENDERLAS TAN SOLO SE CONTABA CON LAS COMPANIAS DEL REAL PALACIO DE MEXICO (RESIDENCIA DEL VIRREY), LAS GUARNICIONES DE LOS IMPORTANTES PUERTOS DE VERACRUZ Y ACAPULCO Y LAS COMPANIAS QUE GUARNECIAN LA LINEA DE LOS PRESIDIOS FRONTERIZOS, AMEN DE LAS RES) TANTES COMPANIAS URBANAS FORMADAS POR TROPAS SELECCIONADAS ENTRE LOS DIFERENTES GREMIOS DE CADA VILLA O CIUDAD. LA COMPANIA URBANA DEL GREMIO DEL COMERCIO DE MEXICO DISPONIA DE FUSILEROS Y GRANADEROS. LA FIGURA QUE PRESENTAMOS EN PRIMICIA REPRESENTA UN OFICIAL DE FUSILEROS, MAS CONCRETAMENTE UN TENIENTE.

GUIA DE COLORES

TRICORNIO NEGRO CON CENEFA SUPERIOR DE ESTAMBRE DORADO Y PLUMILLAJE SUPERIOR BLANCO.

PELUCA BLANCA RECOGIDA EN COLETA POR UN LAZO NEGRO.

PAÑUELO BLANCO AL CUELLO. COLETA NEGRA.

CASACA ENTERAMENTE ROJA ORNADA CON DOBLE CENEFA DE ESTAMBRE DORADO EN EL PECHO Y BOLSILLOS, Y CON CENEFA SIMPLE EN EL CUELLO DEL MISMO ESTAMBRE. BOCAMANGAS AMPLIAS EN AZUL OSCURO CON DOBLE CENEFA DE ESTAMBRE ORO. VOLANTES AMPLIOS DE LAS MANGAS ASUMANDO EN TELA BLANCA. JINETA (ESPECIE DE HOMBRERA CON CINTAS) EN ESTAMBRE ORO AL IGUAL QUE LAS CINTAS. INTERIOR DE LA CASACA EN FORRO BLANCO. POR DEBAJO DE LA CASACA ASOMA EL CHALECO QUE ES AZUL OSCURO CON DOBLE CENEFA DE ESTAMBRE ORO.

PANTALON ROJO. POLAINAS BLANCAS CON BOTONADURA FORRADA EN TELA BLANCA CORREAS EN LAS POLAINAS A LA ALTURA DE LA RODILLA EN CUERO BLANCO. ZAPATO NEGRO.

PICA CON ASTA DE MADERA Y PUNTERA DE ACERO.

BASTON DE OFICIAL EN MADERA Y CORDONCILLO FIADOR BLANCO.

VAINA DEL SABLE ASOMANDO EN CUERO NEGRO CON EL TERMINAL DE LATON.

PARA MAS INFORMACION SOBRE ESTA FIGURA CONSULTAR EL LIBRO SOBRE " TROPAS VIRREINALES : NUEVA ESPAÑA, YUCATAN Y LUISIANA " AUTOR .- Jose Mº Bueno.