

Jubiläumskatalog



Flache Zinnfiguren in Größe 30 mm

Peter Ewald Kovar

Hersteller von Zingußformen
sowie Zinnfiguren

A 1090 Wien
Lichtensteinstrasse 66 /5
Tel & Fax 01/31 090 10

Email: kovar.zinnfiguren.wien@tele2.at
www.zinnfigurenoffizin-kovar.info

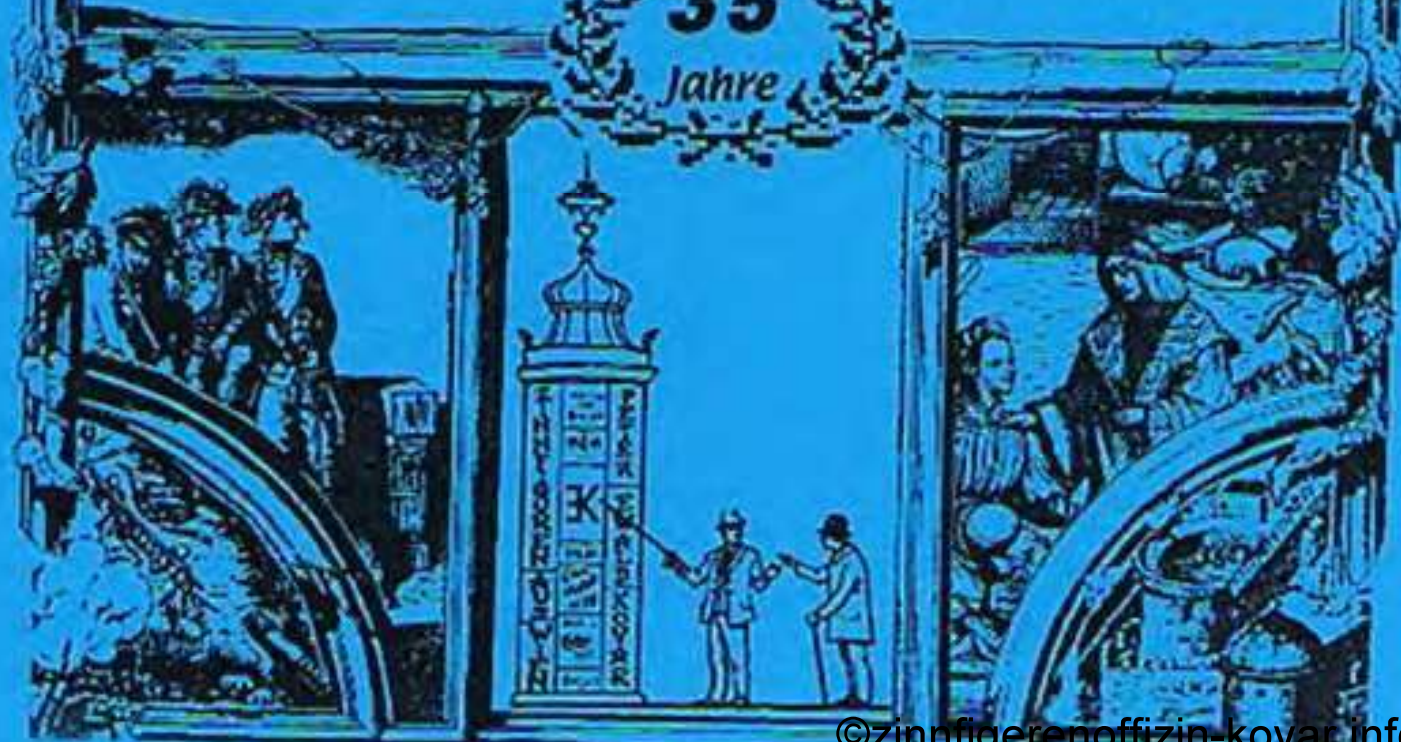



Peter Ewald Kovar
Hersteller von Zinngußformen
sowie Zinnfiguren

A - 1090 Wien
Lichtensteinstrasse 66 /5
Tel & Fax 01/31 090 10

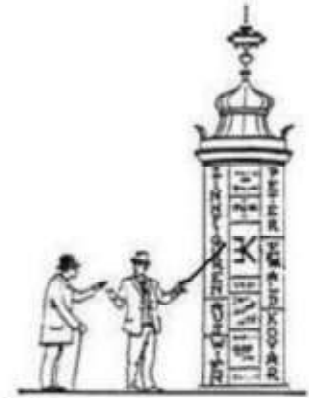

Email: kovar.zinnfigurenawien@tele2.at
www.zinnfigurenoffizin-kovar.info

Inhaltsverzeichnis

30 mm Flachfiguren.....	Seite 2
50 und 80 mm Flachfiguren	Seite 126
Museale Figuren.....	Seite 167
WIEPLA.....	Seite 224
WIESPI.....	Seite 235

Abbildungen sind nicht in Originalgröße dargestellt

© 1996 30 mm

Zeichnung: K. Heinrichs/ P. E. Kovar
Gravur: P. E. Kovar

Diverses

Flucht nach Ägypten



Zeichnung : F. Krunert
Gravur: A. Krunert

Elefant frontal/ 3- teilig

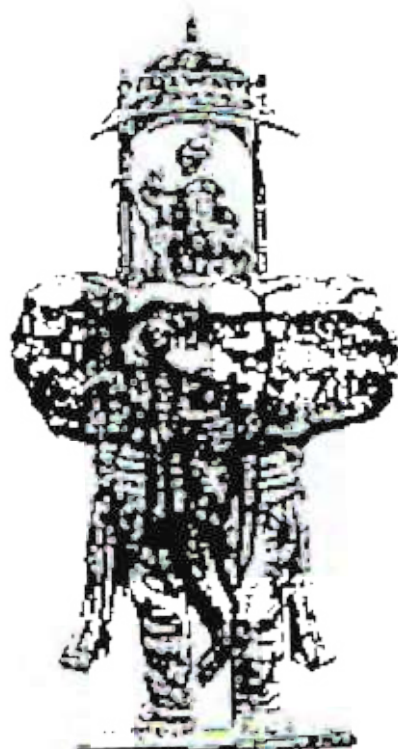

Maharadscha

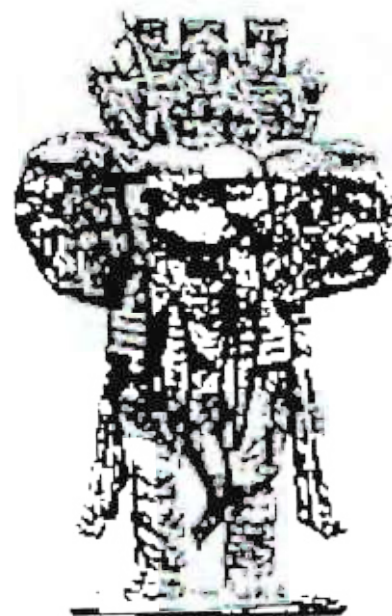

Kampfturm

IFV-COMPUGRAPH

Alle Abbildungen der Katalogblätter sind gesetzlich geschützt. Alle Rechte, auch teilweise als Vorlage, des auch auszugsweisen Nachdruckes, der fotomechanischen Wiedergabe, von Fotokopien, der Übersetzung und der Übertragung in Bildstreifen vorbehalten!



© 2015

30mm

Zeichner: Karl Heinrichs
Graveur: Peter Ewald Kovar

Topfhelmritter Ende 12. Jhd.
(3. Kreuzzug 1189-1192)



1700



1701



1702



1703



1704



1705

Formen aus der ehemaligen Offizin Fohler/Wien



1706



1707



1708

Zeichner: Karl Heinrichs
Graveur: Peter Ewald Kovar

Topfelmritter Ende 12. Jhdt.
(3. Kreuzzug 1189-1192)

Formen aus der ehemaligen Ofizin Fohler/Wien



1709



1710



1711



1712



1713



1714



1715



1716



1717

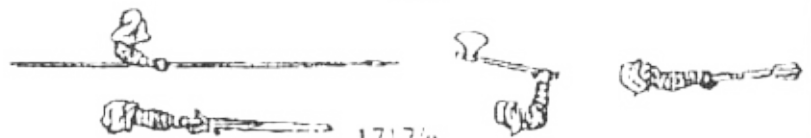

1717/a

Zeichner : Karl Heinrichs
Graveur : Peter Ewald Kovar

Topfhelmiriter Ende 12. Jhd.
(3. Kreuzzug 1189-1192)



1718

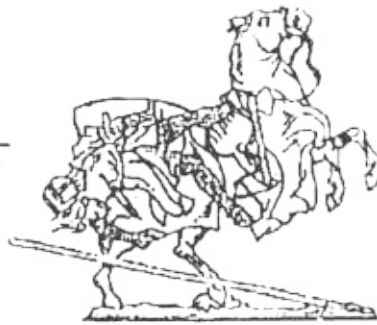

1719



1720



1721



1722



1723

Formen aus der ehemaligen Offizin Fohler/Wien



1724



1725



1726



1727



© 2015

30mm

Zeichner: Karl Heinrichs
Graveur: Peter Ewald Kovar

Topfhelmritter Ende 12. Jhdt.
(3. Kreuzzug 1189-1192)



1728



1730



1731



1729

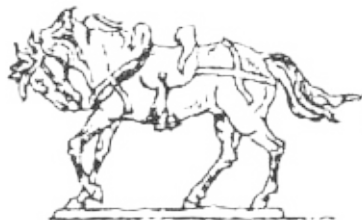

1732



1733



1734

Formen aus der ehemaligen Offizin Fohler/Wien

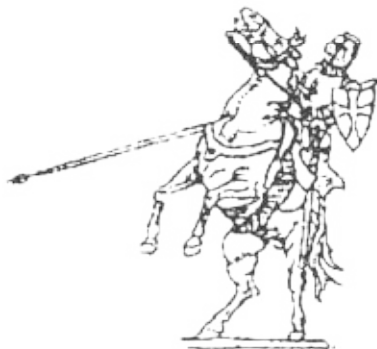

1735



1736



1737

© 1996 30 Jahre

Zeichnung: R. Klement
Gravur: P. E. Kovar

römische Brandbekämpfung

Abbildungen sind nicht in Originalgröße dargestellt!

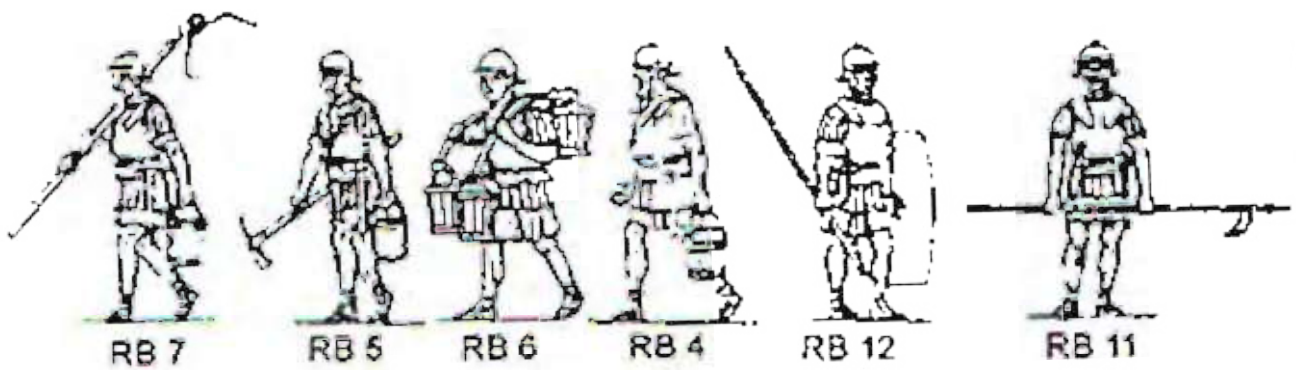
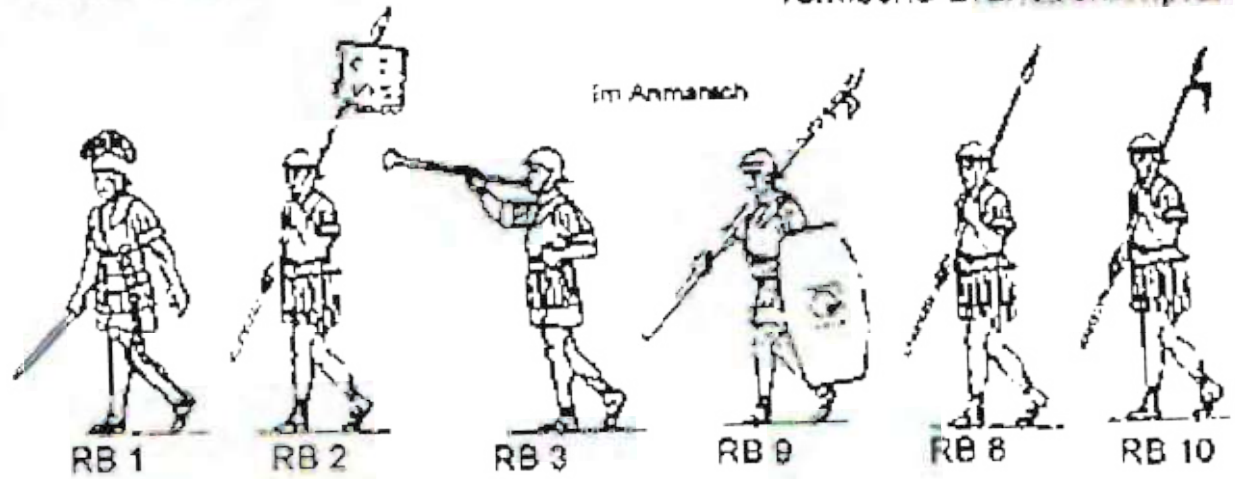

IN AUSSEN

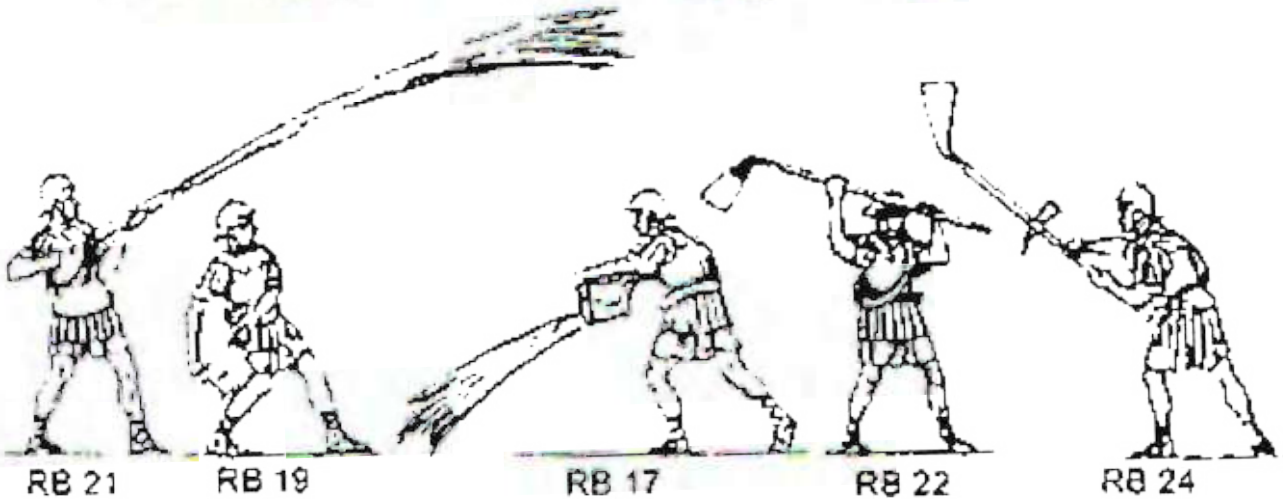
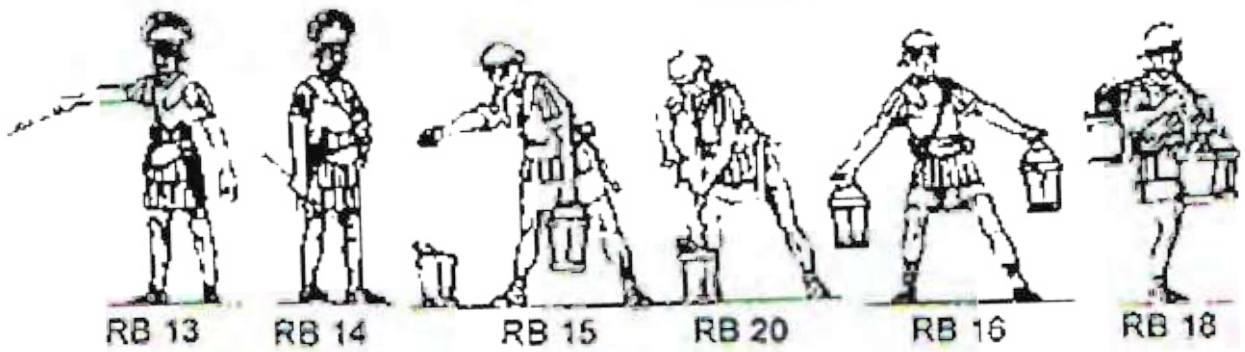

IFV-COMPUGRAPH

Alle Abbildungen der Katalogblätter sind gesetzlich geschützt. Alle Rechte, auch teilweise als Vortage, des auch auszugsweisen Nachdruckes, der fotomechanischen Wiedergabe, von Fotokopien, der Übersetzung und der Übertragung in Bildstreifen vorbehalten!



© 1996 30 mm

Zeichnung: R. Klement
Gravur: P. E. Kovar

römische Brandbekämpfung

Abbildungen sind nicht in Originalgröße dargestellt!

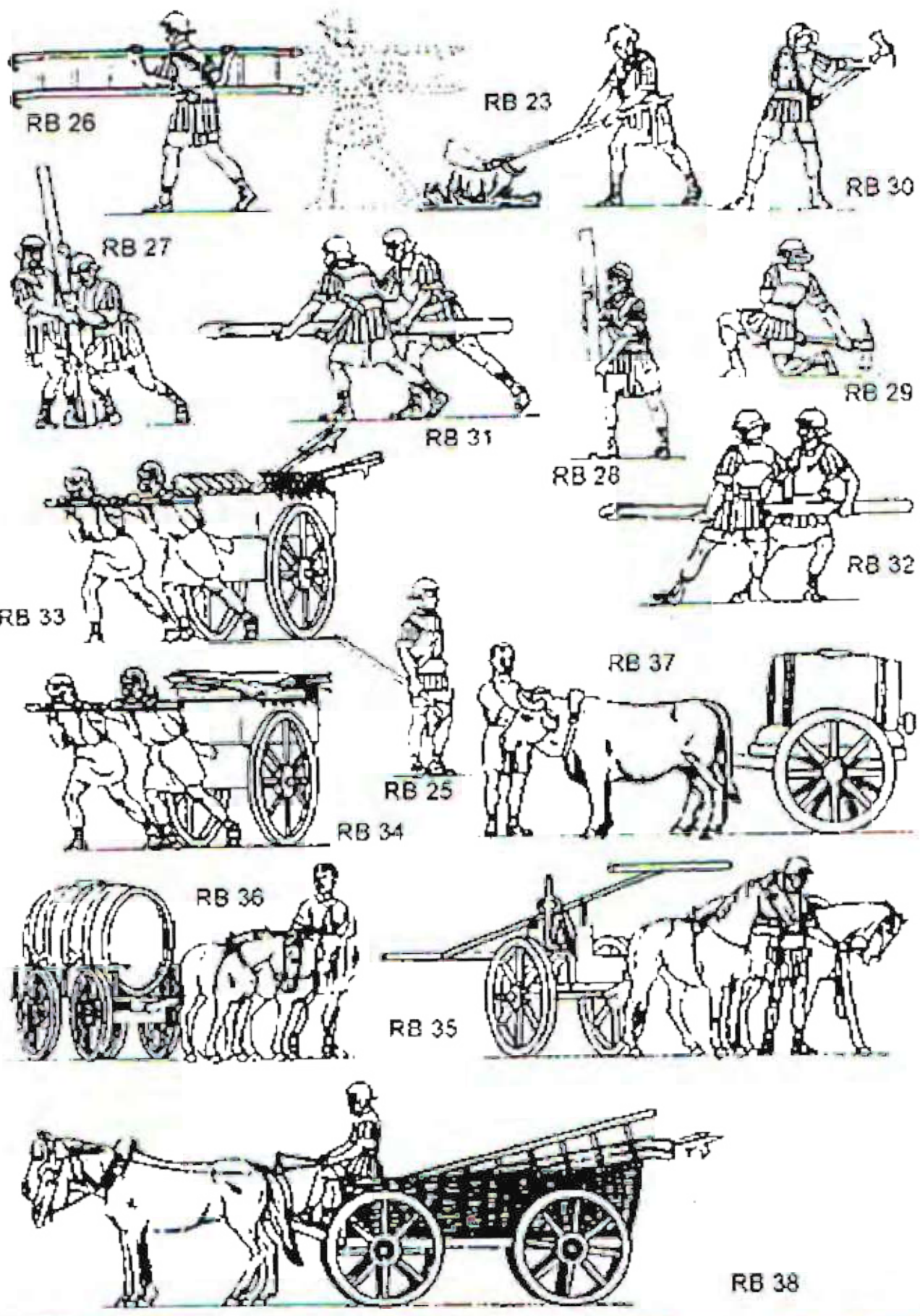

IFV-COMPUGRAPH

Alle Abbildungen der Katalogblätter sind gesetzlich geschützt. Alle Rechte, auch teilweise als Vorlage, des auch auszugsweisen Nachdruckes, der fotomechanischen Wiedergabe, von Fotokopien, der Übersetzung und der Übertragung in Bildstreifen vorbehalten!



Abbildungen sind nicht in Originalgröße dargestellt!

© 1996 30 mm

Gravur, P. E. Kovar

Rudolf von Habsburg empfängt die Nachricht seiner Königswahl von F. v. Hohenzollern bei Basel



RH 3



RH 31



RH 30

RH 1 Rudolf von Habsburg
 RH 2 Friedrich von Hohenzollern
 RH 3 Deutsches Banner
 RH 7 Standarte R. von Habsburg



RH 4



RH 2



RH 1



RH 5



RH 7

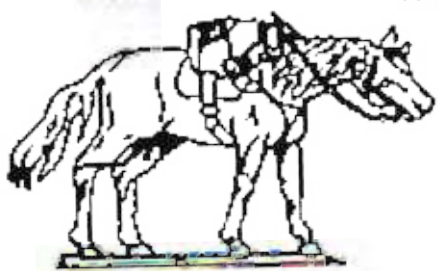

RH 6

Bemalungsangaben:
 RH 1-schwarzes Gewand
 RH 6- Schild-gelber Grund, roter Lowe

IFY-COMPIUGRAPH

Alle Abbildungen der Katalogblätter sind gesetzlich geschützt. Alle Rechte, auch teilweise als Vorlage, des auch auszugsweisen Nachdruckes, der fotomechanischen Wiedergabe, von Fotokopien, der Fälschung und der Übertragung in Bänder vorbehalten!



© 1997 30 mm

Zeichnung: Rudolf Klement
Gravur: P. E. Kovar

Rudolf von Habsburg an der Leiche von König Ottokar (Dümkrut - Jedenspeigen)

Abbildungen sind nicht in Originalgröße dargestellt!



RH 8

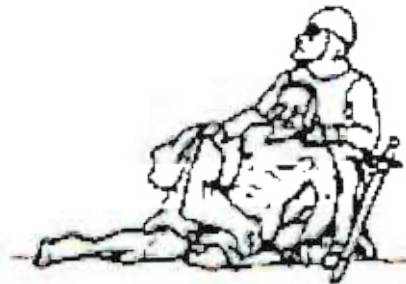

RH 9

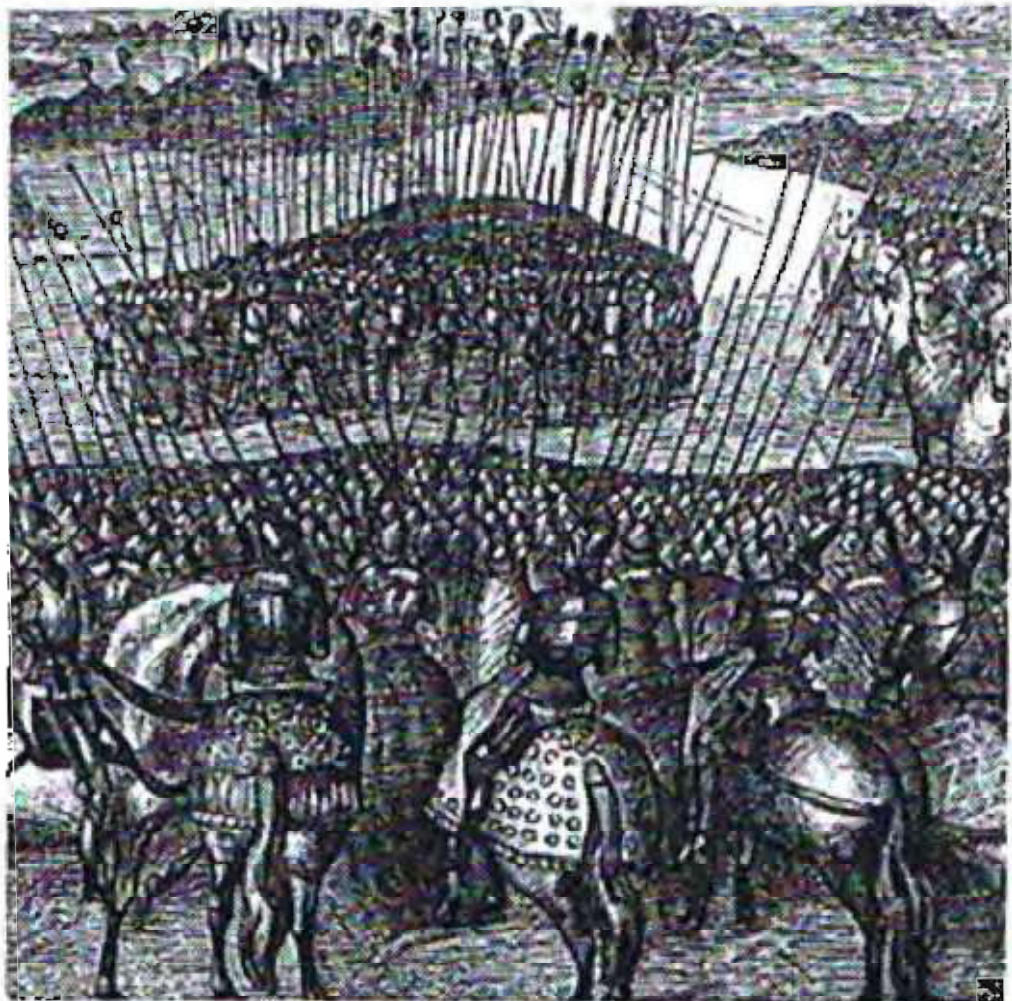

FV-COMPIUGRAPH

Alle Abbildungen der Katalogblätter sind gesetzlich geschützt. Alle Rechte, auch teilweise als Vorlage, des auch auszugsweisen Nachdruckes, der fotomechanischen Wiedergabe, von Fotokopien, der Übersetzung und der Übertragung in Bildstreifen vorbehalten!



© 1996 Sommer

Gravur: P. E. Kovar

Der letzte Ritt Rudolf von Habsburg nach Speyer

Nach einem Gemälde von Molitz von Schwind

Abbildungen sind nicht in Originalgröße dargestellt.



RH 10

Rudolf von Habsburg



RH 11



RH 12

Geistlicher



RH 13

Geistlicher



RH 14

Gemahlin R. v. Habsburg



RH 15



RH 15

Gefolge



RH 17



RH 18



RH 19



RH 21



RH 22



RH 24



RH 23



RH 20



RH 30



RH 31

Serie beinhaltet ein Farbfoto und Informationsblatt

IFY-COMPIUGRAPH

Alle Abbildungen der Katalogblätter sind gesetzlich geschützt. Alle Rechte, auch teilweise als Vorlage, des auch auszugsweisen Nachdruckes, der fotomechanischen Wiedergabe, von Fotokopien, der Übersetzung und der Übertragung in Bildstreifen vorbehalten!



© 1997 30 mm

Zeichnung: K. Heinrichs
Gravur: P. E. Kovar

Die sieben Kurfürsten um 1330



BÖHMEN



SACHSEN



RHEIN



TRIER



MAINZ



BRANDENBURG



KÖLN

Nach den Sandsteinreliefs auf dem Mainzer Kornspeicher
(1300 - 1310 gebaut)

Abbildungen sind nicht in Originalgröße dargestellt!

IFV-COMPUGRAPH

Alle Abbildungen der Katalogblätter sind gesetzlich geschützt. Alle Rechte, auch teilweise als Vorlage, das auch auszugsweisen Nachdruckes, der fotomechanischen Wiedergabe, von Fotokopien, der Übersetzung und der Übertragung in Büchereien vorbehalten!



15.-16. Jhdt.

© 1997 30 mm

Zeichnung: M. Block
Gravur: P. E. Kovar

Götz von Berlichingen
1480 in Jagsthausen - 1562 auf Schloß Hornberg/ Neckar

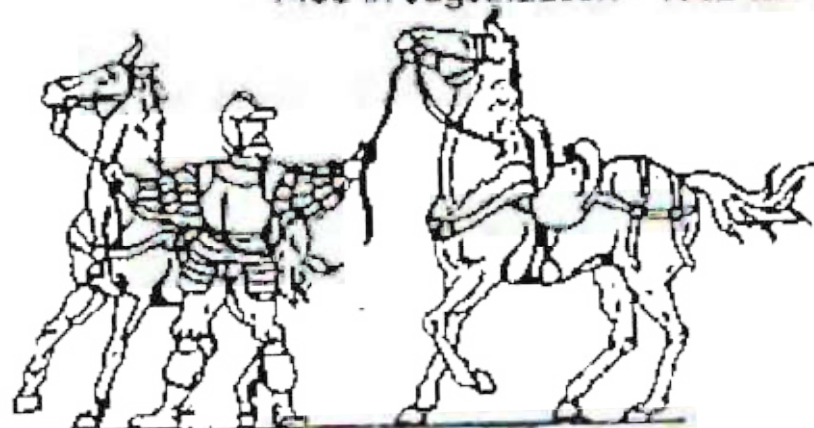

GB 2



GB 1

Götz von Berlichingen



GB 3



GB 10

Götz von Berlichingen



GB 4

Stadtlansicht von Wien, anno 1683

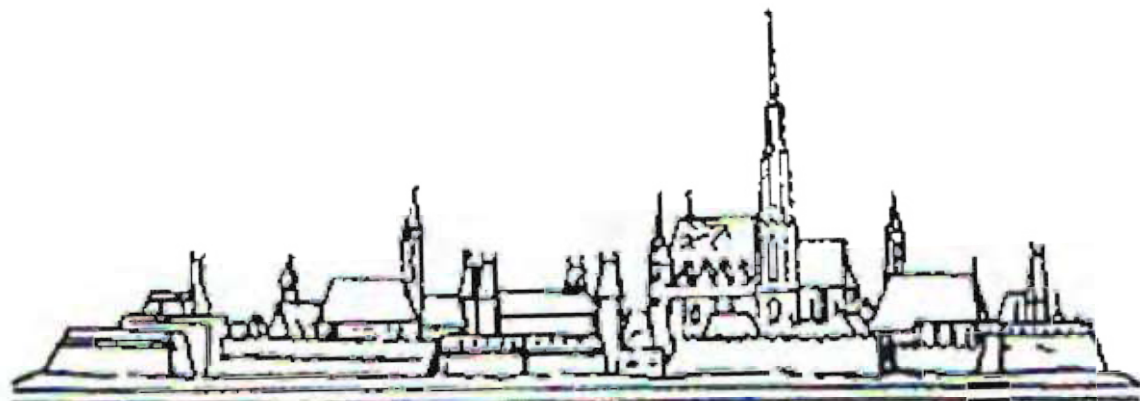

Gesamtlänge 12,5 cm

Abbildungen sind nicht in Originalgröße dargestellt.

IPV-COMPUGRAPH

Alle Abbildungen der Katalogblätter sind gesetzlich geschützt. Alle Rechte, auch teilweise als Vorlage, des auch auszugsweisen Nachdruckes, der fotomechanischen Wiedergabe, von Fotokopien, der Übersetzung und der Übertragung in Bildstreifen vorbehalten!



Zeichnung: Karl Heinrichs
Gravur: P. E. Kovar

Kaiser Maximilian I. wird von Albrecht Dürer gemalt

Abbildungen sind nicht in Originalgröße dargestellt!

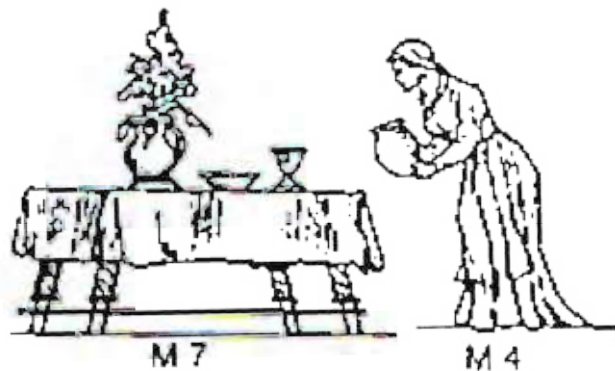
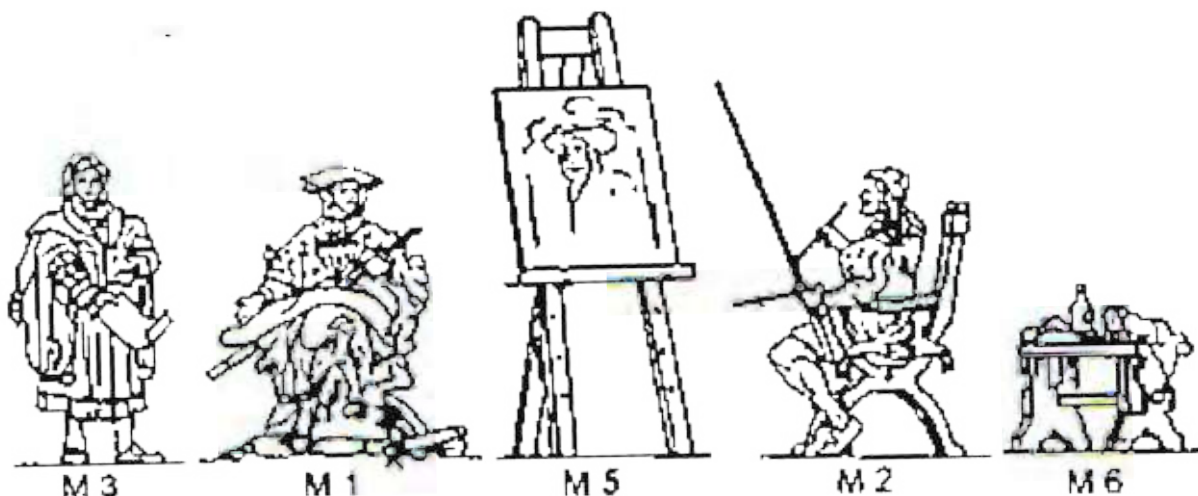

Fürsten und Reformatoren



Kurfürst
J. Friedrich von
Sachsen
'Der Großmütige'
1503 - 1554

Martin Luther
1453 - 1546

Philipp
Melanchthon,
eigentlich Philipp
Schwarzherdt
1497 - 1560

Karl V
1500 - 1558

IFV-COMPUGRAPH

Alle Abbildungen der Katalogblätter sind gesetzlich geschützt. Alle Rechte, auch teilweise als Vorlage, des auch auszugsweisen Nachdruckes, der fotomechanischen Wiedergabe, von Fotokopien, der Übersetzung und der Übertragung in Bildstreifen vorbehalten!



© 1996 30mm

Zeichnung: Karl Heinrich / F. Kuneit
Gravur: P. E. Kovar

Der Prager Fenstersturz, anno 1618

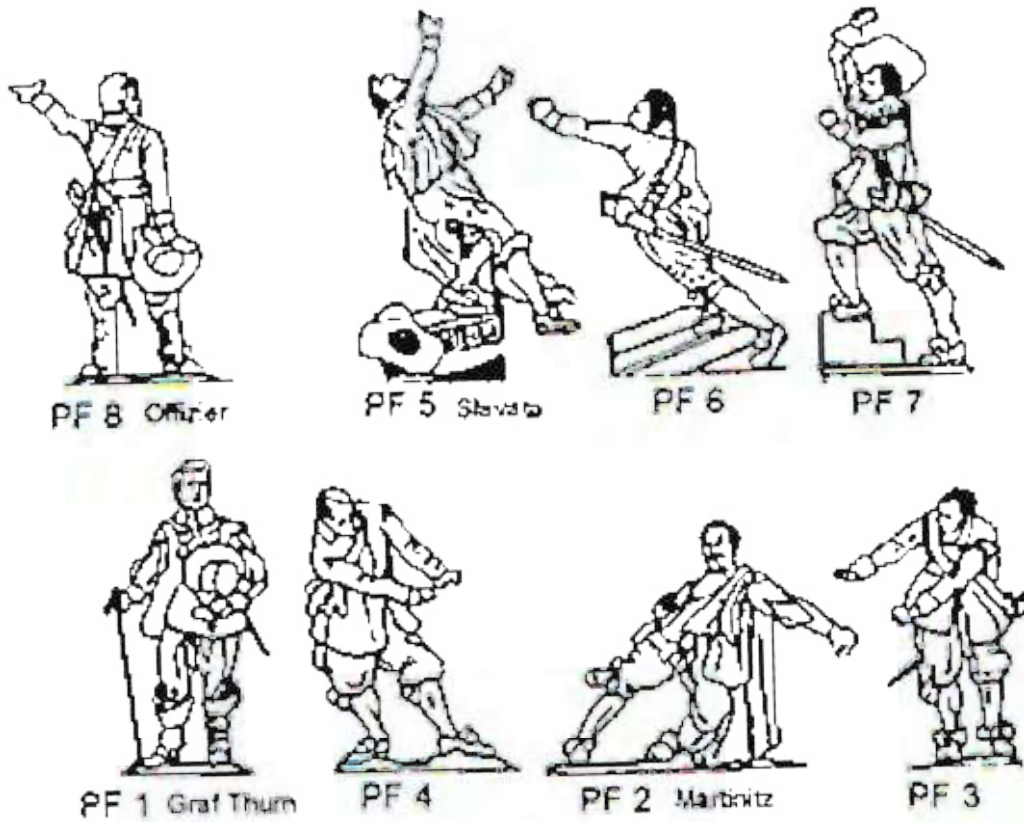

Der Rothenburger Meistertrunk 1631

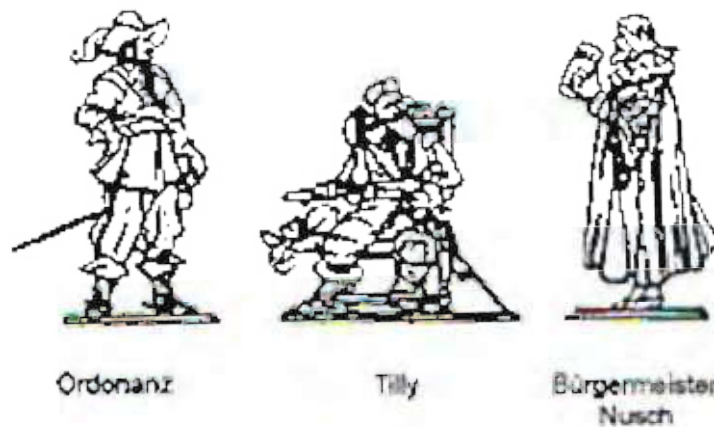

Alle Abbildungen der Katalogblätter sind gesetzlich geschützt. Alle Rechte, auch teilweise als Vorlage, des auch auszugsweisen Nachdruckes, der fotomechanischen Wiedergabe, von Fotokopien, der Übersetzung und der Übertragung in Bildstreifen vorbehalten!

Abbildungen sind nicht in Originalgröße dargestellt!

IFY-COMPUTERGRAPH

© 1996 30 mm

Zeichnung: Karl Heinrichs
Gravur: P. E. KovarBrandbekämpfung

Meinen Dank für die Vorarbeiten zur Entstehung dieser Serie sage ich Herrn Richard Pelzl, sowie für das Umsetzen der Ideen in Zinnfigurenzeichnungen Herrn Karl Heinrichs !

Die Figuren BB 1, BB 3, BB 4, BB 5, BB 20 & BB 21, wurden 1983 als Tagungsfiguren des 8. internationalen Zinnfigurenkongresses anlässlich der 300 Jahrfeier der 2. Türkenbelagerung 1683- 1983 von der "Gesellschaft der Freunde und Sammler kulturhistorischer Figuren 1683" präsentiert.

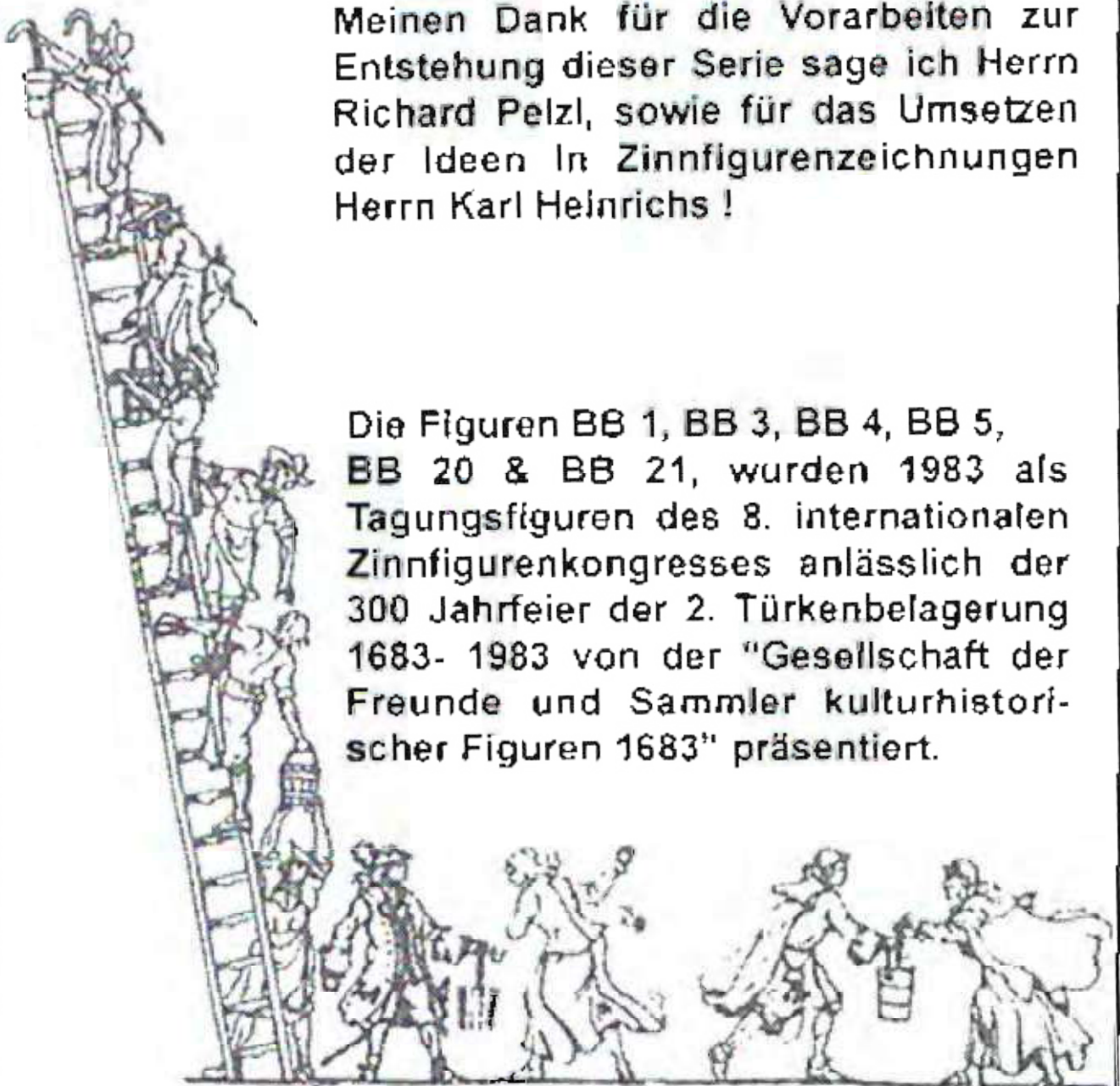

Abbildungen sind nicht in Originalgröße dargestellt

IFY-COMPUGRAPH

Alle Abbildungen der Katalogblätter sind gesetzlich geschützt. Alle Rechte, auch teilweise als Vorlage, des auch auszugsweisen Nachdruckes, der fotomechanischen Wiedergabe, von Fotokopien, der Übersetzung und der Übertragung in Bildstreifen vorbehalten!



© 1996 30 mm

Zeichnung: K. Heinrichs
Gravur: P. E. Kovar

Abbildungen sind nicht in Originalgröße dargestellt!

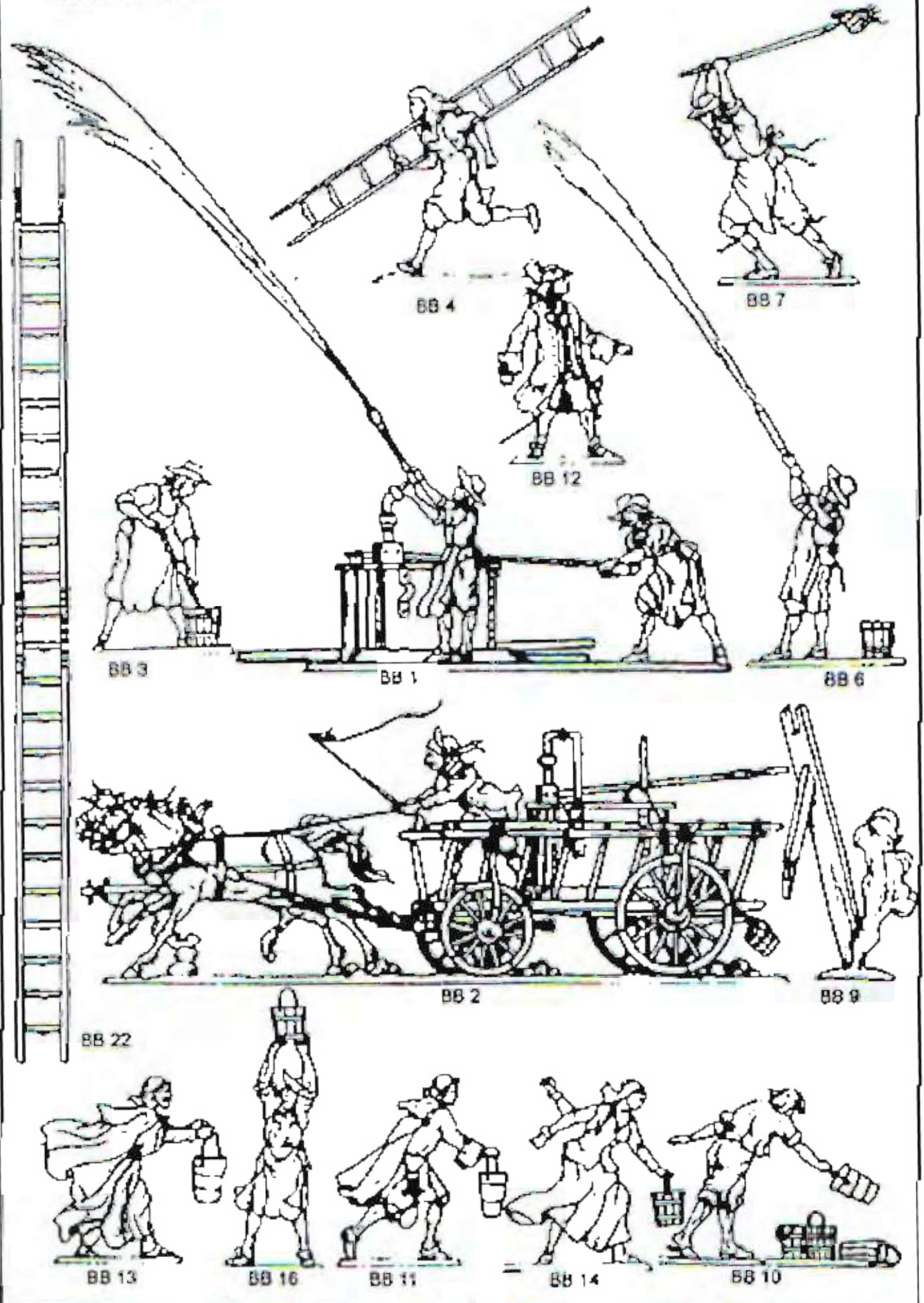

Alle Abbildungen der Katalogblätter sind gesetzlich geschützt. Alle Rechte, auch teilweise als Vorträge, des auch auszugsweisen Nachdruckes, der fotomechanischen Wiedergabe, von Fotokopien, elektronischer Reproduktionen oder sonstiger Vervielfältigung in Bildtreue vorbehalten!

IFV-COMPUGRAPH



© 1996 Sommer

Zeichnung: K. Heinrichs
Gravur: P. E. Kovar

Abbildungen sind nicht in Originalgröße dargestellt



BB 6



BB 15



BB 8



BB 21

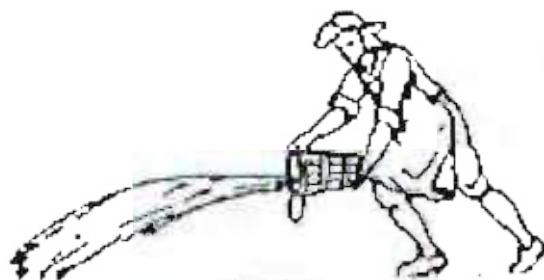

BB 17

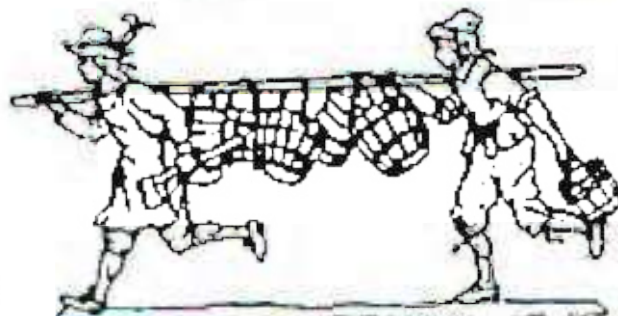

BB 20



BB 25



BB 26



BB 24



BB 27



BB 23



BB 28

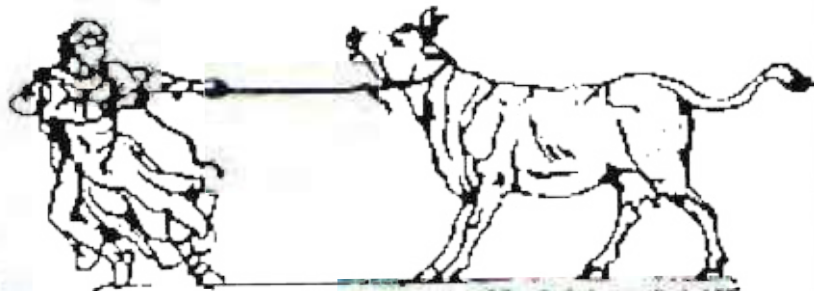

BB 33



BB 31



BB 18



BB 29



BB 19



BB 30

IFY-COMPUGRAPH

Alle Abbildungen der Katalogblätter sind gesetzlich geschützt. Alle Rechte, auch teilweise als Vorlage, des auch auszugsweisen Nachdruckes, der fotomechanischen Wiedergabe, von Fotokopien, der Übersetzung und der Übertragung in Bildstreifen vorbehalten!



© 1986 30 mm

Zeichnung: K. Heinrichs
Gravur: P. E. Kovar

Abbildungen sind nicht in Originalgröße dargestellt



BB 34



BB 36



BB 41



BB 39



BB 37



BB 43



BB 45



BB 44

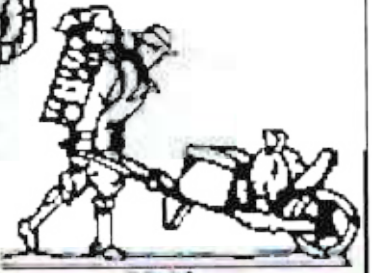

BB 38



BB 47



BB 35



BB 40

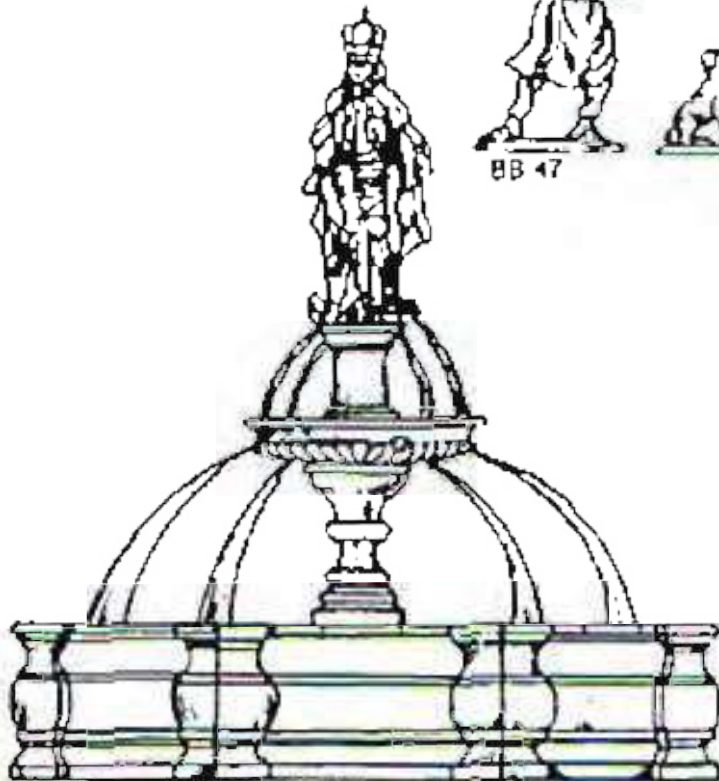

BB 32



BB 42



BB 48

IFV-COMPUGRAPH

Alle Abbildungen der Katalogblätter sind gesetzlich geschützt. Alle Rechte, auch teilweise als Vorlage, des auch auszugsweisen Nachdruckes, der fotomechanischen Wiedergabe, von Fotokopien, der Übersetzung und der Übertragung in Bildstreifen vorbehalten!

Anmerkungen zur Serie der

Osmanischen Feldmusik – "Mehterchane" - Parademarsch mit Wechselschritt

(nach Oskar und Edith Fohler)

Die Feldmusik, zusammen mit den Fahnen und Rossschweiften, war das Zeichen der Würde des Großherrn und einer Zahl von genau geregelten Würdenträgern. Je nach dem Rang des (Regiments)-Inhabers richtet sich die Zahl der Musiker, die im Kriege immer verdoppelt wurden. Dazu kommt noch eine bestimmte Anzahl von Rossschweifträgern.

Die Quellen und die spätere Literatur widersprechen sich in den Aussagen betreffend der Stärke der Musik. Als gesichert kann nur die Musik des Sultans angesehen werden.

7x9 facher Besetzung also 63 Mann, im Kriegsfall daher 126 beziehungsweise 127 Musiker. Da sich die Quellen zur "Uniform" der Musiker sehr widersprechen kann folgende Bemalung der Figuren als höchst wahrscheinlich angesehen werden:

Rote Turbankappe mit weißem Umwund, dunkelblaue Hose, Unterkleid dunkel- oder hellblau oder in einem stumpfen Rot. Rotes Oberkleid, Stoffgürtel weiß, rot oder lederfarben. Schuhe rot, gelb oder in Ledertönen. Am Turban des Metherbasi wäre ein schräger Goldstreif möglich.

Trompete messingfarben, Schalmei schwarz oder dunkelbraun, Tschinelle messingfarben, Trommeltuch rot mit gelben oder goldenen Blumenmuster, die Bänder im Tuch gelb, die Fransen golden. Kleine Pauken braun, Fellbespannung hell. Das Tuch der Kesselpauken dunkelrot, bei jener des Sultans lila, der Dekor in gelb und gold.

Figurenummern:

1320	Mehterbasi	1324	Nakkara
1321	Zil	1325	Buru
1322	Cevgan	1326	Zurna
1323	Davul		

Janitscharen und Artillerie im Parademarsch mit Wechselschritt

1330	Janitscharen <i>Aga</i> - Oberst	1335	Janitschar Säbelträger
1331	Janitscharen Offizier	1336	Janitschar Gewehrträger
1332	Janitschar <i>Bolük Bashi</i>	1337	Gepanzerter der Ari.
1333	Janitschar Rossschweifträger	1338	Artillerie Offizier
1334	Fahnenträger	1339	Artillerie Kanonier

Schema einer Janitscharenparade mit Mehter im Wechselschritt

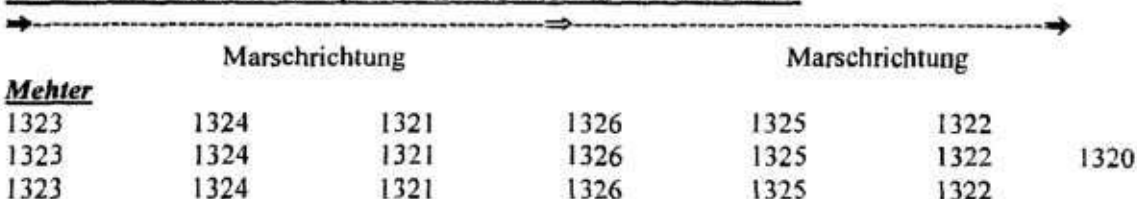

Manche Instrumente, insbesondere die Sänger und Blasinstrumente können öfter verwendet werden

Janitscharen

1339		1335	1336	1337	1332	1331	1333	
1339	1338	1335	1336	1337	1332	1331	1334	1330
1339		1335	1336	1337	1332	1331	1333	

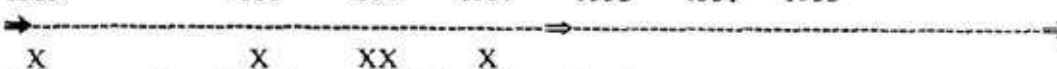

X = eine oder mehrere 3er Reihen hintereinander
 XX = Janitscharentruppe - mehrere 3er Reihen hintereinander
 Rossschweif in gleicher Höhe wie die Fahne, oder die Fahne etwas vorgezogen

Zeichner : Karl Heinrichs
Graveur: Peter Ewald Kovar

Osmanische Feldmusik
"Mehterchane"
im Parademarsch mit Wechselschritt

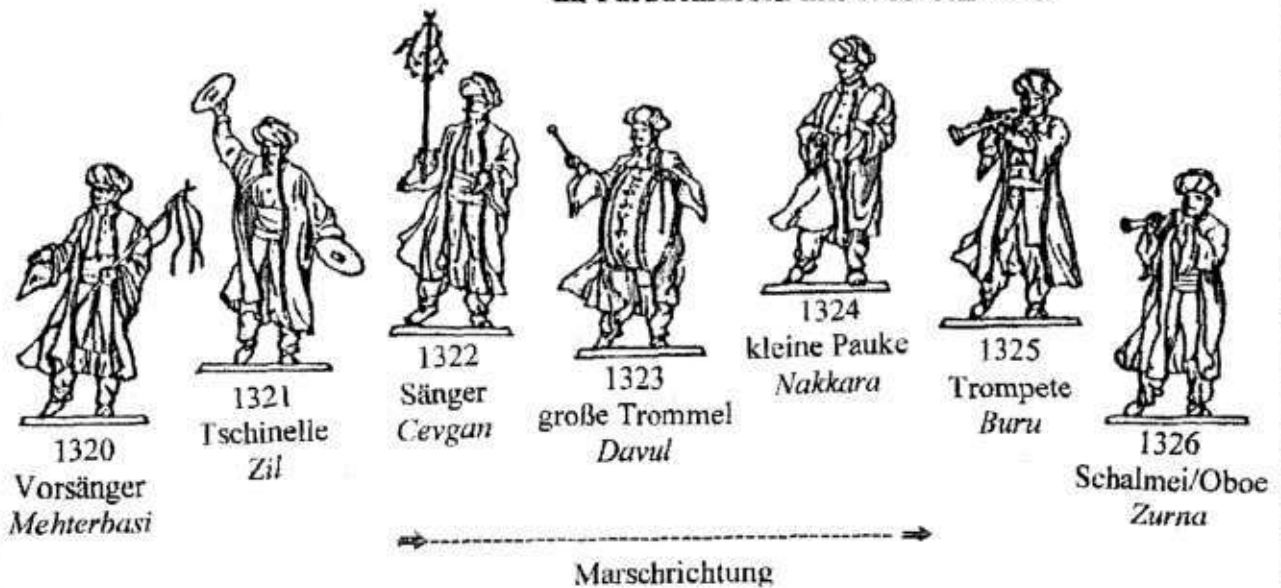

Janitscharen und Artillerie
im Parademarsch mit Wechselschritt

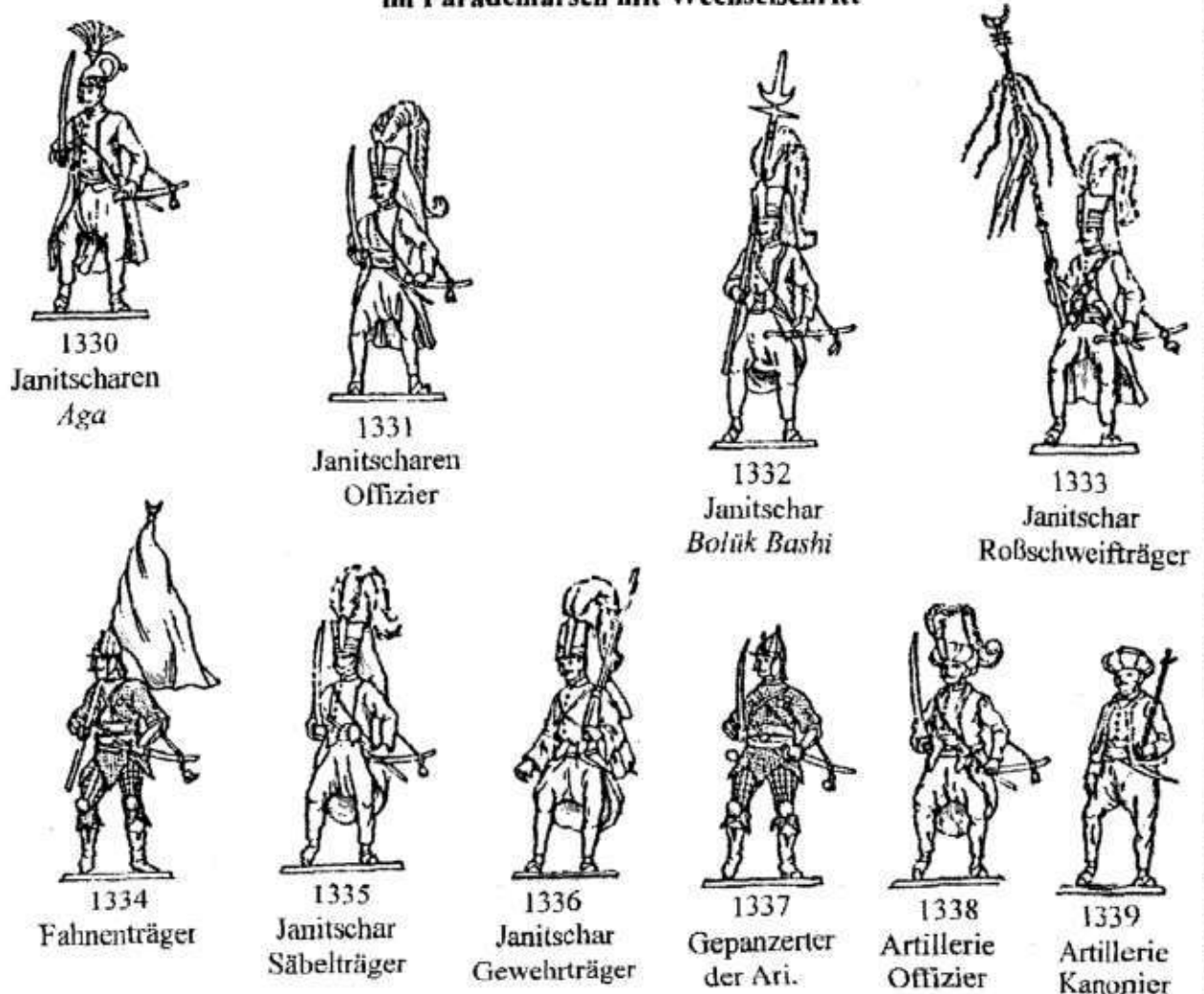

Alle Abbildungen der Katalogblätter sind gesetzlich geschützt. Alle Rechte, auch teilweise als Vorlage, des auch auszugsweisen Nachdruckes, der fotomechanischen Wiedergabe, von Fotokopien, der Übersetzung und der Übertragung in Bildstreifen vorbehalten!

Anmerkungen zur Serie der

Osmanischen Feldmusik – "Mehterchane" - stehend spielend

(nach Oskar und Edith Fohler)

Die Figuren sind zur Darstellung des *Nöbst*, Wachablösung, aber auch zum Mittagskonzert gedacht. Dieses fand auch bei Kriegszügen statt, davon wird des öfteren anlässlich der Türkenbelagerung von Wien 1683 berichtet. Vor Wien wurden, um die eigene Macht zu demonstrieren, die Kapellen aller Paschas und Wesire zusammengezogen um gemeinsam beim *Nöbst* zu spielen. Die Aufstellung der Figuren erfolgt am Besten im 1/2 oder 3/4tel Kreis, wobei dieser vorne offen bleibt. Die Instrumente, 7 an der Zahl, sind nach einer alten Darstellung von links beginnend mit den Fanfarentrompeten *Buru*, gefolgt von den Sängern mit dem kleinen Schellenbaum *Cevgan*, aufzustellen. Im Mittelfeld der Aufstellung folgen die großen Trommeln *Davul*, dahinter die Spieler mit den Tschinellen (Becken) *Zil*. Hier fällt auf, dass diese Instrumente waagrecht gehalten werden, währenddessen heute die Spielweise senkrecht ist.

Es folgen die Schalmeien/Oboen *Zurna* und den Abschluss bilden, am Boden hockend die Musiker mit den kleinen Pauken *Nakkara*.

Im Kreis, etwas vor den großen Trommeln stehen die Kesselpauken *Kös*, rechts davon, vor der Front der Schalmeien steht frei die Soloschalmei/Oboe, die jeweils den Einsatz bläst.

Den Abschluss bildet der Vorsänger *Mehterbasi* der im offenen Teil des Kreises steht.

Die Feldmusik, zusammen mit den Fahnen und Rossschweif, war das Zeichen der Würde des Großherrs und einer Zahl von genau geregelten Würdenträgern. Je nach dem Rang des (Regiments)-Inhabers richtet sich die Zahl der Musiker, die im Kriege immer verdoppelt wurden. Dazu kommt noch eine bestimmte Anzahl von Rossschweifträgern.

Die Quellen und die spätere Literatur widersprechen sich in den Aussagen betreffend der Stärke der Musik. Als gesichert kann nur die Musik des Sultans angesehen werden.

7x9facher Besetzung, also 63 Mann, im Kriegsfall daher 126 beziehungsweise 127 Musiker. Da sich die Quellen zur "Uniform" der Musiker sehr widersprechen kann folgende Bemalung der Figuren als höchst wahrscheinlich angesehen werden:

Rote Turbankappe mit weißem Umwind, dunkelblaue Hose, Unterkleid dunkel- oder hellblau, oder in einem stumpfen Rot. Rotes Oberkleid, Stoffgürtel weiß, rot oder lederfarben. Schuhe rot, gelb oder in Ledertönen. Am Turban des Mehterbasi wäre ein schräger Goldstreif möglich.

Trompete messingfarben, Schalmei schwarz oder dunkelbraun, Tschinelle messingfarben, Trommeltuch rot mit gelben oder goldenen Blumenmuster, die Bänder im Tuch gelb, die Fransen golden. Kleine Pauken braun, Fellbespannung hell. Das Tuch der Kesselpauken dunkelrot, bei jener des Sultans lila, der Dekor in gelb und gold.

Figurenummern:

1235	Mehterbasi	1242	Zurna
1236	Cevgan	1243	Zurna
1237	Cevgan	1244	Zil
1238	Buru	1245	Nakkara
1239	Buru	1246	Nakkara
1240	Davul	1247	Kl. Pauke
1241	Davul	1248	Kös

Zeichner: Karl Heinrichs
Graveur: Peter Ewald Kovar

Osmanische Feldmusik
"Mehterchane"
stehend spielend



1235
Vorsänger
Mehterbasi



1236
Sänger
Cevgan



1237
Sänger
Cevgan



1238
Trompete
Buru



1239
Trompete
Buru



1242
Schalmei/Oboe
Zurna



1240
große Trommel
Davul



1241
große Trommel
Davul



1243
Schalmei/Oboe
Zurna



1244
Tschinelle
Zil



1245
kleine Pauke
Nakkara



1246
kleine Pauke
Nakkara



1247
kleine Pauke



1248
Kesselpauke
Kös

Formen aus der ehemaligen Offizin Fohler/Wien

Malhinweise zur Serie:

Graf Harrach stellt 1749 sein Regiment in Parade der Kaiserin Maria Theresia vor.

- 900 Maria Theresia, dunkelgelber Reifrock, blauer Mantel mit Hermelin besetzt, reiche silberne Stickerei sowie Perlen am Rock, Perlen auch im Haar
- 901 Erzherzog Josef (Josef II.) in der Uniform seines Dragonerregimentes
roter Rock, grüne Aufschläge und Rabatten, goldene Knöpfe, rote Hose, weiße Strümpfe, schwarze Schuhe, schwarzer Dreispitz gold bordiert
- 902 Erzherzogin Marie Christine, Lieblingstochter der Kaiserin, dunkelrosafarbenes Kleid mit Spitzen besetzt, blondes Haar
- 903 Erzherzogin Marie Elisabeth, weinrotes Kleid mit Spitzen, blondes Haar
- 904 Oberhofmeisterin Gräfin Paar, karmesinrotes Kleid, reichlich Spitzen, weiße Spitzenhaube
- 905 Marschall Graf Harrach, Regimentsinhaber, blauer Rock in Regimentsfarbe, goldene Knöpfe, rote Generalshose, Taschen und Ärmel mit Goldbesatz, schwarzer Dreispitz mit goldenen Litzen, Sponton eines Obersten mit Goldbeschlügen und Goldquaste, Leibbinde golden, schwarz durchzogen
- Grenadiere des Regiments Harrach (später Infanterieregiment 47):
- 905/a Feldmarschall Leutnant
- 906 Subalternoffizier
- 906/a Offizier
- 907 Korporal
- 908 Grenadier
- 909/a Spielmann /Trommler
- 909/b Spielmann/Pfeifer
- 915 Offizier oder Hofleute

Erste Verleihung des Großkreuzes des Maria Theresien Ordens am 7.III.1758

Nach einem Gemälde von Carl Blaas im Heeresgeschichtlichen Museum/Wien

- 910 Kaiserin Maria Theresia, rotes Kleid, blauer Mantel mit Hermelin besetzt
Rock reich mit Silberstickerei und goldenem Stoff verziert, Spitzen und Perlenschmuck
- 911 Kaiser Franz I. mit rot-weiß-roter Schärpe, Erzherzog Karl von Lothringen sowie
- 912 Leopold Joseph Graf von Daun, in Feldmarschalluniform, weißer Rock mit roten Ärmelaufschlägen, goldene Leibbinde schwarz durchzogen, rote Weste und Hose, statt Rabatten dicke goldene Borte in Schlangenform, diese auch auf Taschen und Ärmelaufschlägen, weiße Strümpfe, schwarze Schuhe mit goldenen Schnallen, schwarzer Dreispitz mit Goldborte, der Kaiser mit weißer Blümage, rot-weiß-rotes Ordensband, Orden weißes Kreuz mit der Inschrift "Fortitudini" (für Tapferkeit)
- 913 Erzherzog Josef (Josef II.) in der Uniform seines Dragonerregimentes
roter Rock, grüne Aufschläge und Rabatten, goldene Knöpfe, rote Hose, weiße Strümpfe, schwarze Schuhe, schwarzer Dreispitz gold bordiert
- 914 Offiziere oder Hofleute
- 915 Offiziere oder Hofleute
- 916 Offiziere oder Hofleute in ungarischer Tracht
- 917 Offizier eines Husarenregimentes
- 918 Diener, schwarze Livree mit goldenen Aufschlägen
- 919 Gardist der Schweizer Garde
- 920 Gardist der Schweizer Garde

obligatorische Ergänzungsfiguren 901 / 902 / 903 zu dieser Serie



2015

30mm

Zeichner : Friedrich Krunert
Graveur: Peter Ewald Kovar

Formen aus der ehemaligen Offizin Fohler/Wien

**Graf Harrach stellt 1749 sein Regiment in Parade
der Kaiserin Maria Theresia vor.**



905
Graf Harrach



900
Kaiserin
Maria Theresia



901
Erzh. Josef



902
Erzh.
Marie Christine



903
Erzh.
Marie Elisabeth



904
Gräfin Paar



915
Off./Hofleute

Grenadiere des Regimentes Harrach (später Infanterieregiment 47):



905/a
FM Leutnant



906
Subalternoffizier



906/a
Offizier



909/a
Trommler



909/b
Pfeifer



907
Korporal



908
Grenadier

Alle Abbildungen der Katalogblätter sind gesetzlich geschützt. Alle Rechte, auch teilweise als Vorlage, des auch auszugsweisen Nachdruckes, der fotomechanischen Wiedergabe, von Fotokopien, der Übersetzung und der Übertragung in Bildstreifen vorbehalten!



© 2014

Generalstab zu Pferde
der "großen Kaiserin Maria Theresia"

Zeichner : Karl Heinrichs
Graveur: Peter Ewald Kovar



MT 101



MT 102



MT 103



MT 104



MT 105

Formen aus der ehemaligen Offizin Fohler/Wien



MT 106



MT 107

© 2014

Zeichner : Karl Heinrichs
Graveur: Peter Ewald Kovar

Generalstab zu Pferde
der "großen Kaiserin Maria Theresia"



MT 108



MT 109



MT 110



MT 111



MT 112

Formen aus der ehemaligen Offizin Fohler/Wien



MT 113



MT 114



999

Das Panduren-Korps der großen Kaiserin Maria Theresia

Als Sohn eines preußischen Offiziers wurde Franz von der Trenck am 1. Jänner 1711 geboren und von Jesuiten in Ödenburg erzogen. Im Alter von 17 Jahren trat er in den kaiserlichen Kriegsdienst. Wegen seines ausschweifenden Lebens und seiner ausgeprägten Streitlust schon bald entlassen, trat er als Rittmeister in ein russisches Husarenregiment ein. Aber auch dort wurde er wegen Insubordination angeklagt und zu mehrmonatiger Strafarbeit auf der Festung Kiew verurteilt. Anschließend kehrte er auf seine Güter in Slawonien, also dem Gebiet zwischen Drau-Donau und Save zurück. Slawonien war damals ein Abschnitt der Militärgrenze gegen das Osmanische Reich.

Anlässlich einer Audienz bei Kaiserin Maria Theresia am 27. Feber 1741 erhielt Trenck das Patent ein 1000 Mann starkes Panduren-Korps - die "Raizische Miliz", (so wurden die Serben damals genannt) aufzustellen.

An Offizieren waren nur 2 Hauptleute, 1 Kapitänleutnant sowie 5 Fähnriche vorgesehen. Die Geistlichkeit bestand jeweils aus einem griechisch-orthodoxen und einem römisch-katholischen Priester, welche wie die Panduren bekleidet waren.

In diesem recht sonderbaren Patent wurde ausdrücklich gewünscht, dass möglichst viele pardonierte Räuber und Banditen angeworben werden sollten, um diese außer Landes bringen zu können! Auch wurden Beuteanteile versprochen und sie könnten "durch eyfrig und tapfere Kriegsdienste" sich der Gnade würdig erweisen.

Nach erfolgter Aufstellung und einem Gewaltmarsch nach Wien konnte das Panduren-Korps (1022 Mann in 20 Kompanien geteilt), von Trenck angeführt, am 26. Mai 1741 um 9h an der Favoritener Linie der Kaiserin und deren Begleitung "in guter Ordnung" vorgestellt werden. Von der Trenck hatte eine Panduren-Musik aufgestellt, die völlig der türkischen Mehter glich und mit, den hier völlig unbekanntem Instrumenten, der türkischen Musik in die Parade zogen. So kamen damals die Tschinellen (Becken oder Piatti) in Gebrauch. Die Panduren-Musik war die erste Militärmusikkapelle im westlichen Europa, da bis dahin nur Trommler und Pfeiffer der Truppe vorangegangen waren. Diese Musik führte auch einen Rossschweif mit Halbmond an der Spitze. Die Parade der wild wirkenden, bis an die Zähne bewaffneten Panduren und mit den bis dahin unbekanntem Klängen einer Militärmusik muss ungeheures Aufsehen erregt haben.

Der Begriff Pandur ist eine Verballhornung des lateinischen - *banderium* = Banner/Fähnlein. Die Grenzer waren zu dieser Zeit noch nicht uniformiert sondern trugen die landesübliche Tracht. Daher ein bunter Haufen. Häufig wurde der lange rote Mantel, (diesen finden wir 100 Jahre später bei den Seressanern wieder) dazu eine rote, gelbe oder blaue Kapuze getragen. Weiters kurze Jacke in rot und Hose in hellblau. Typisch auch die "Überbewaffnung" 1-2 Paar Pistolen, Säbel, Handschar und lange Flinte und Messer. Offiziere trugen aber auch öfter die deutsche Uniform mit dem Dreispitz.

Durch Zufall traf von der Trenck bei seinem kurzen Aufenthalt in Wien einen Kriegskameraden aus seiner russischen Armeezeit, den russischen Hauptmann Gideon von Laudon. Dieser konnte überredet werden eine Offiziersstelle bei den "Trenckschen Panduren" zu übernehmen. So kam Laudon in Dienste des österreichischen Heeres, welches ihn zum Generalissimus und Träger des Großkreuzes des Maria Theresien-Ordens führen sollte.

1741 bei Erstellung des Patenten an Franz von der Trenck konnte niemand ahnen was dieses für die Gegner der Kaiserin Maria Theresia (Preussen, Bayern und Franzosen) an Ärger, Unbill und Nöten bringen sollte.

Wegen Gräueltaten zum Tode verurteilt, von Maria Theresia zu lebenslanger Haft begnadigt, starb er am 14. Oktober 1749 in der Festungshaft am berühmten Spielberg in Brünn. Mit den Panduren zog eine neue Form der Kriegsführung ein - der Partisanenkrieg.

Peter Ewald Kovar nach einem Text von Edith Fohler/Wien

Zeichner : Karl Heinrichs
Graveur: Karl-Werner Rieger

Formen aus der ehemaligen Offizin Fohler/Wien

Das Trenk'sche Panduren-Korps
der großen Kaiserin Maria Theresia



PD 2



PD 1 v.d. Trenck



PD 3



PD 4



PD 5



PD 6



PD 7



PD 8



PD 9



PD 10



PD 11



PD 12



PD 13



© 2015

Zeichner : Karl Heinrichs
Graveur: Karl-Werner Rieger

Formen aus der ehemaligen Offizin Fohler/Wien

**Das Trenk'sche Panduren-Korps
der großen Kaiserin Maria Theresia**



PD 14 =1878/31



PD 15 v. Laudon



PD 16



PD 17



PD 18



PD 19



PD 20



PD 21



PD 22

Alle Abbildungen der Katalogblätter sind gesetzlich geschützt. Alle Rechte, auch teilweise als Vorlage, des auch auszugsweisen Nachdruckes, der fotomechanischen Wiedergabe, von Fotokopien, der Übersetzung und der Übertragung in Bildstreifen vorbehalten!



© 1996 30mm

Prinz Eugen verläßt den Hof von Versailles

Zeichnung: Karl Heinrich
Gravur: P. E. Kovar
Historische Beratung: Walter Gerhardt

Serie Best. Nr. S-PE/1

Serie besteht aus 64 Figuren, mit historischen Erläuterungen, Hinweisen zur Bemalung und Stellplan



PE 1/1
Prinz Eugen



PE 1/2
König Ludwig XIV



PE 1/3
Graf von Soissons



PE 1/4
Marquis de Louvois



PR 1/5
Hofkaplan



PE 1/6
Herzog von Villeroy



PE 1/7
Minister Colbert



PE 1/9
Höfling



PE 1/8
Höfling



PR 1/10
Herzog von Vendôme



PE 1/11
Prinz Conti



PE 1/12
Höfling



PR 1/13
Piarrot



PE 1/17

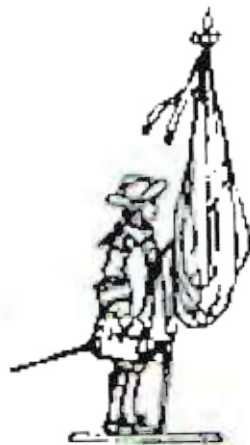

PE 1/18



PE 1/16



PR 1/15
Captain



PE 1/14
Oberst der Garde

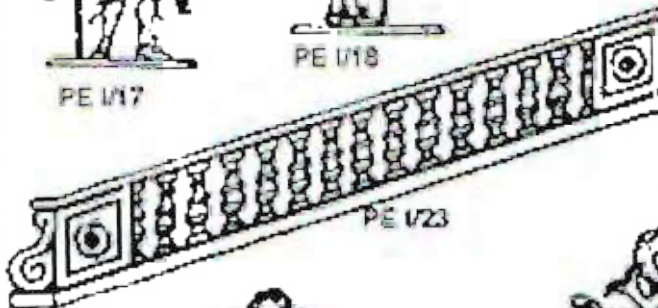

PE 1/23

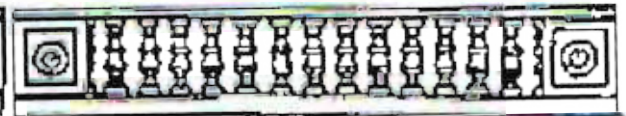

PE 1/24



PE 1/22



PE 1/21



PE 1/19 abc



PE 1/20 abc

Alle Abbildungen sind nicht in Originalgröße dargestellt

IFY-COMPUGRAPH

Alle Abbildungen der Katalogblätter sind gesetzlich geschützt. Alle Rechte, auch teilweise als Vorlage, des auch auszugsweisen Nachdruckes, der fotomechanischen Wiedergabe, von Fotokopien, etc. vorbehalten!



Historische Beratung: Walter Gerhardt
Zeichnung: Karl Heinrichs & W. Gerhardt
Gravur: P. E. Kovar

Prinz Eugen wird in den Orden vom
Goldenen Vlies aufgenommen

Wien, 31. Jänner 1689

Serie Best Nr. S-PE II

Blatt 1

Abbildungen sind nicht in Originalgröße dargestellt

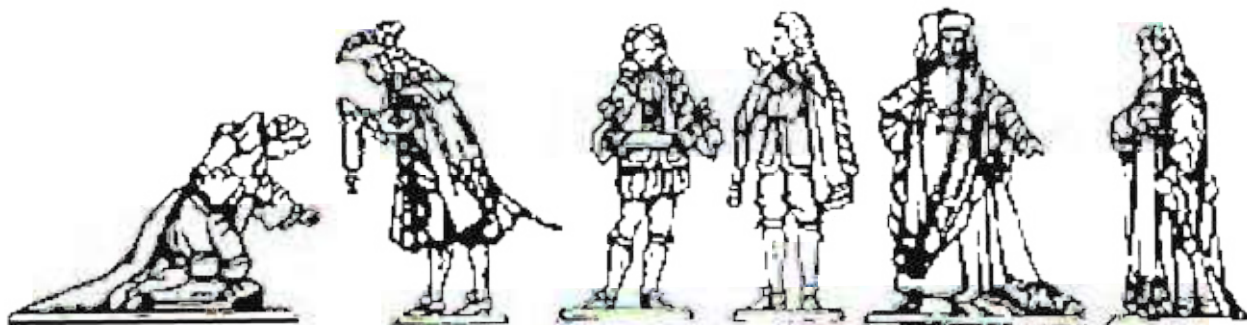

PE II/1

PE II/2

PE II/3

PE II/4

PE II/5

PE II/6



PE II/7

PE II/8

PE II/9

PE II/10

PE II/11

PE II/12



PE II/13

PE II/14

PE II/15

PE II/16

PR II/17

PE II/18

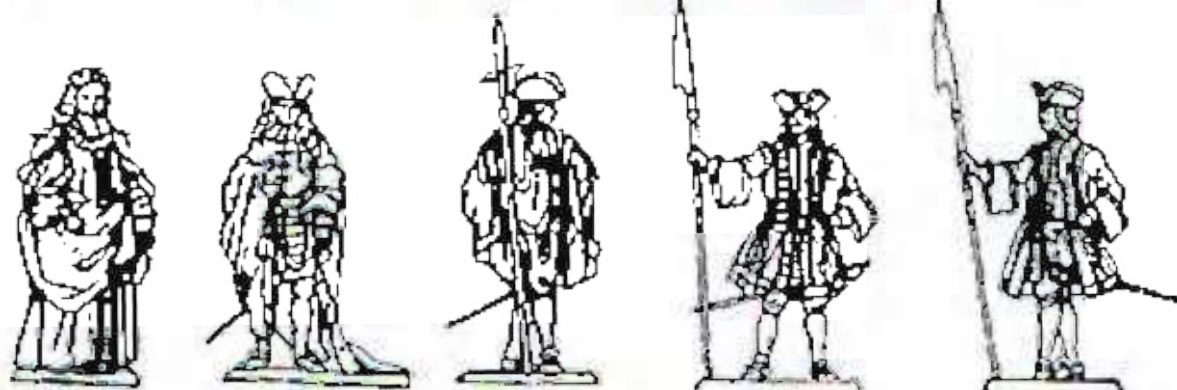

PE II/19

PE II/20

PE II/21

PE II/22

PR II/23

Fortsetzung auf Blatt 2

IFV-COMPUGRAPH

Alle Abbildungen der Katalogblätter sind gesetzlich geschützt. Alle Rechte, auch teilweise als Vorlage, das auch auszugsweisen Nachdruckes, der fotomechanischen Wiedergabe, von Fotokopien, der Übersetzung und der Übertragung in Bildstreifen vorbehalten!



Historische Beratung: Walter Gerhardt
 Zeichnung: Karl Heinrichs & W. Gerhardt
 Gravur: P. E. Kovar

Prinz Eugen wird in den Orden vom Goldenen Vlies aufgenommen

Wen, 31. Januar 1688

Serie Best Nr: S-PE II

Blatt 2

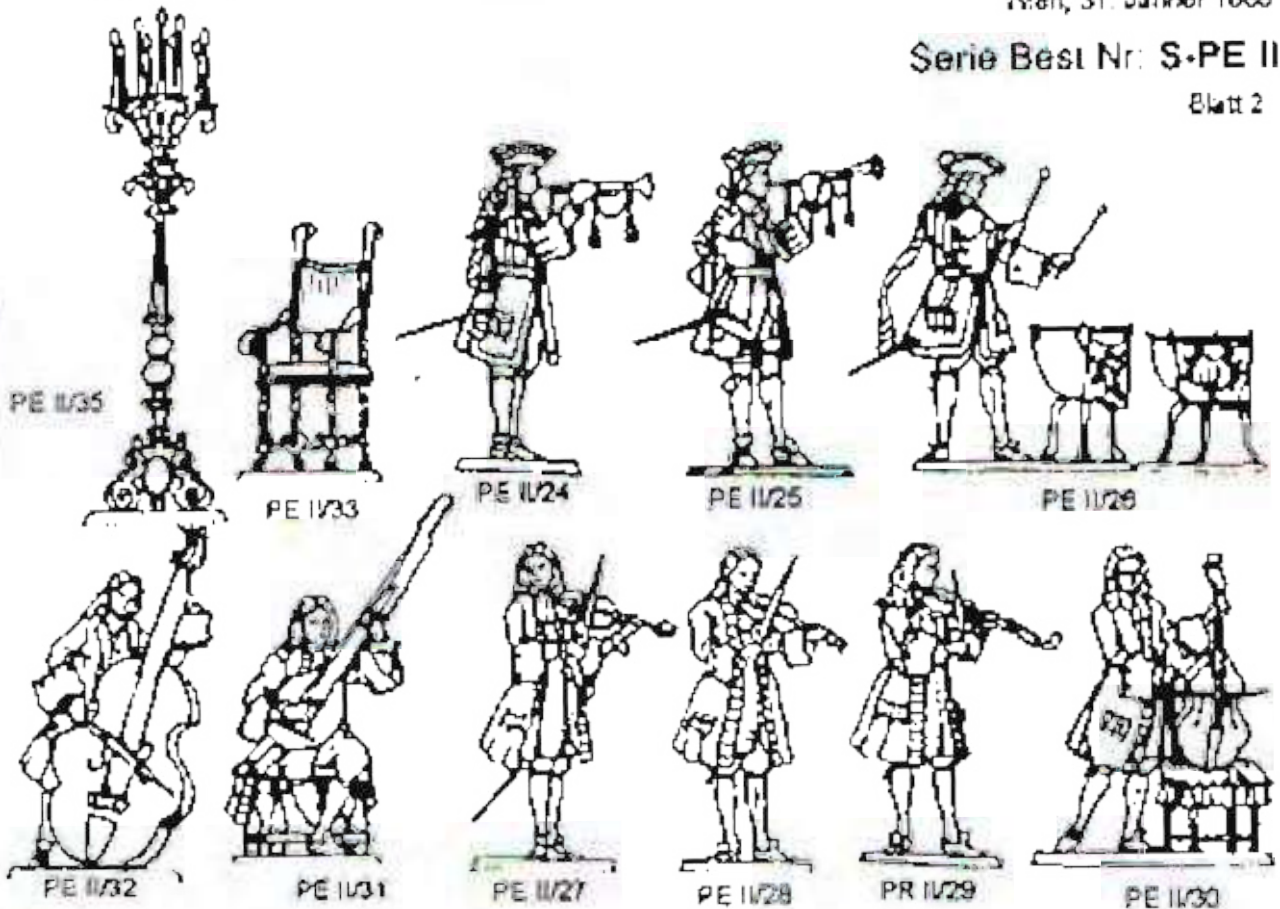

Typenbeschreibung:

- PE IV/1 Prinz Eugen
- PE IV/2 Kaiser Leopold
- PE IV/3 Kaiserlicher Edelknabe
- PE IV/4 Kaiserlicher Edelknabe
- PE II/5 Graf Borgomanero, Botschafter d. Königs von Spanien
- PE II/6 Kaiserlicher Kanzler im Ornat des Vlies-Ordens
- PE IV/7 Held des Ordens vom Goldenen Vlies
- PE II/8 Musikgraf des Kaisers
- PA II/9 Vliesritter
- PE II/10 Vliesritter
- PE IV/11 Vliesritter
- PE IV/12 Vliesritter
- PE II/13 Kurfürst Max Emanuel von Bayern
- PE II/14 Graf Rüdiger von Starhemberg
- PE II/15 Markgraf Ludwig von Baden
- PE II/16 Herzog Carl von Lothringen
- PE IV/17 Kardinal Buonvisi, päpstlicher Nuntius
- PE II/18 Cavaliere Cornaro, Botschafter der Republik Venedig
- PE II/19 Graf Schonborn, Resident des Reiches
- PE II/20 Delegierter des kgl. spanischen Ritterordens
- PE IV/21 Trabant
- PE II/22 Hartschier
- PE IV/23 Hartschier
- PE II/24 Trompeter der Hartschiere
- PE II/25 Trompeter der Hartschiere
- PE II/26 Timpanist der Hartschiere
- PE II/27 Diskant-Gambist
- PE II/28 Viola da braccio
- PE IV/29 Viola d amore
- PE II/30 Viola da gamba
- PE II/31 Theorbist
- PE II/32 Violine

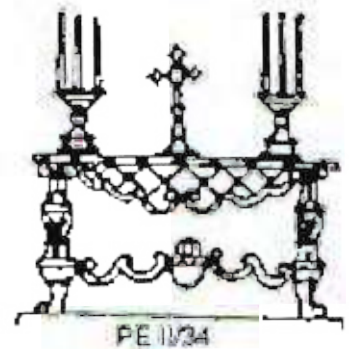

Die Serie besteht aus 47 Figuren,
 davon je 4x PE II/21, 22, 23 und 35
 Historische Erläuterungen und Hinweise
 zur Bemalung liegen der Packung bei

Alle Abbildungen der Katalogblätter sind gesetzlich geschützt. Alle Rechte, auch teilweise als Vorlage, des auch auszugsweise
 Nachdruckes, der fotomechanischen Wiedergabe, von Fotokopien, der Übersetzung und der Übertragung in
 Bildstreifen vorbehalten!

Generalstab des Prinz Eugens

- 1 Prinz Eugen
- 2 Graf Starhemberg
- 3 Graf Traun
- 4 Fürst Salm
- 5 Adjutant der Husaren
- 6 von Lothringen
- 7 von Daun
- 8 Graf Heister
- 9 Standarte der Dragoner
- 10 Kürassiertrompeter

Kavallerie und Infanterie

Inf. frontal vorgehend

- 11 Offizier Kombinationsfigur
 - 12 Unteroffizier
 - 13 Fahnenträger
 - 14 Zimmermann
 - 15 Pfeifer
 - 16 Trommler
 - 17 Grenadier Gewehr geschultert
 - 18 Füsilier Gewehr geschultert
 - 19 Grenadier Gewehr "leger"
 - 20 Füsilier Gewehr "leger"
 - 21 Grenadier stehend
-

Kavallerie

- 22 Dragoner zu Pferde profil
 - 23 Dragoner zu Pferde frontal
 - 24 Grenadier zu Pferde frontal
-

Dragoner, abgesehen im Kampf

- 25 Offizier Kombinationsfigur
- 26 Trommler
- 27 Trommler
- 28 Dragoner vorgehend
- 29 Dragoner vorgehend
- 30 Dragoner ladend
- 31 Dragoner knieend schießend
- 32 Dragoner stehend schießend

© 2013 30mm

PE III

Zeichnungen: Karl Heinrichs/ P. E. Kovar

Gravur: P.E. Kovar

Das Heer zur Zeit Prinz Eugens

Generalstab



PE III/5
Adj.d. Husaren



PE III/1
Prinz Eugen



PE III/2
Graf Starhemberg



PE III/7
von Daun



PE III/8
Graf Heister



PE III/4
Fürst Salm



PE III/6
von Lothringen



PE III/3
Graf Traun



PE III/9
Dragoner Standarte



PE III/10
Kürassiertrompeter

©

2013

30mm

PE III

Zeichnungen: 11-16 & 19/20 Mano Winter
 17 & 18 Rudolf Klement
 21 - 32 wahrscheinlich Nemetz

Das Heer zur Zeit Prinz Eugens

Infanterie vorgehend



PE III/11



PE III/12

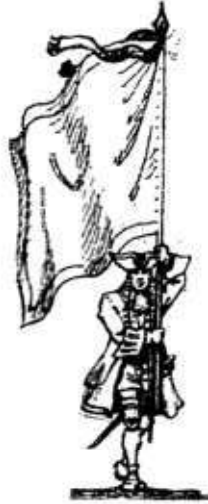

PE III/13



PE III/14



PE III/15



PE III/16



PE III/19



PE III/18



PE III/20



PE III/17



PE III/21

©

2013 30mm

PE III

Zeichnungen: 11-16 & 19/20 Mano Winter
 17 & 18 Rudolf Klement
 21 - 32 wahrscheinlich Nemetz

Das Heer zur Zeit Prinz Eugens

Kavallerie



PE III/22



PE III/23



PE III/24

Dragoner abgesehen, im Kampf

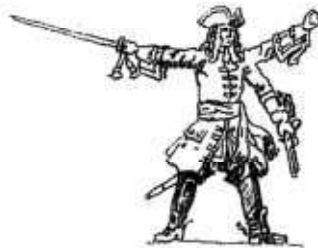

PE III/25



PE III/26



PE III/27



PE III/28



PE III/29



PE III/30



PE III/31



PE III/32



Historische Beratung: Walter Gerhardt
Zeichnung: Karl Heinrichs & W. Gerhardt
Gravur: P. E. Kovar

Prinz Eugen gibt ein Kostümfest

Serie Best Nr. S-PE VI

Abbildungen sind nicht in Originalgröße dargestellt



PE VI/19
Lakai



PE VI/2 Gräfin
Batthyany



PE VI/1 Prinz Eugen



PE VI/3 Röm. Imperator
(der Kaiser)



PE VI/4 Dame



PE VI/20 Lakai



PE VI/5



PE VI/6



PE VI/7



PE VI/8



PE VI/9



PE VI/10



PE VI/12



PE VI/11



PE VI/21



PE VI/14



PE VI/13



PE VI/16



PE VI/15

IFY-COMPUGRAPH

Fortsetzung auf Blatt 2

Alle Abbildungen der Katalogblätter sind gesetzlich geschützt. Alle Rechte, auch teilweise als Vorläge, des auch auszugsweisen Nachdruckes, der fotomechanischen Wiedergabe, von Fotokopien, der Übersetzung und der Übertragung in Bildstreifen vorbehalten!



© 1996 30 mm

1600 - 1700

Abbildungen sind nicht in Originalgröße dargestellt

Historische Beratung: Walter Gerhardt
Zeichnung: Karl Heinrichs & W. Gerhardt
Gravur: P. E. Kovar

Prinz Eugen gibt ein Kostümfest

Serie Best Nr. S-PE VI

Die Grundserie besteht aus 29 Figuren



PE VI/22



PE VI/23



PE VI/18



PE VI/17

Apotheose des
Prinzen Eugen, nach
Balthasar Permoser

Ergänzungsfiguren Serie Nr. S-PE VI/Eg

Die Ergänzungsserie
beinhaltet 11 Einheiten,



PE VI/26



PE VI/27



PE VI/24



PE VI/25



PE VI/29



PE VI/28



PE VI/30



PE VI/31



PE VI/32



PE VI/33



PE VI 34 Belvedere

IFV-COMPUGRAPH

Alle Abbildungen der Katalogblätter sind gesetzlich geschützt. Alle Rechte, auch teilweise als Vorlage, des auch auszugsweisen Nachdruckes, der fotomechanischen Wiedergabe, von Fotokopien, der Übersetzung und der Übertragung, in Bildstreifen vorbehalten!

© 1997 30 mm

Zeichnung: F. Kunert
Gravur: P. E. Kovar

Imperialwagen des Wiener Hofes



Die Formen befinden sich im Besitz des Kunsthistorischen Museums/ Wien

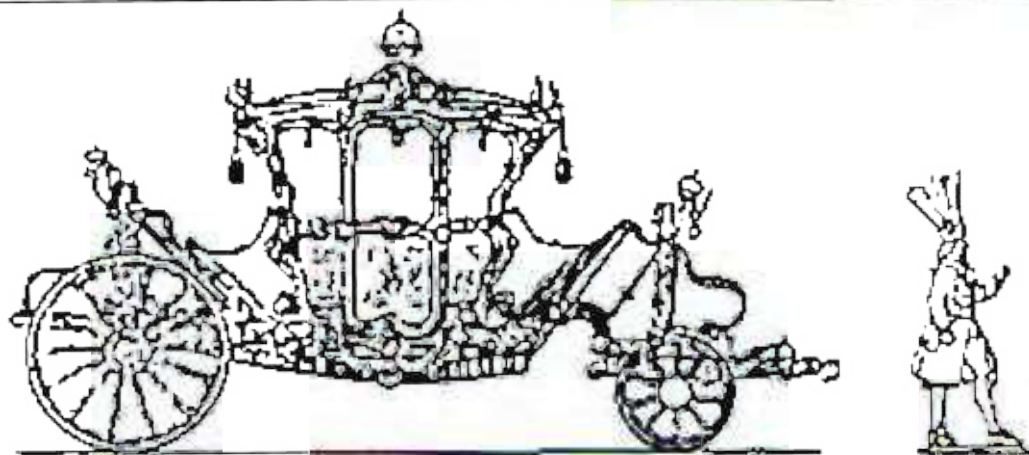

Der Imperialwagen (Kronungswagen) wurde ca. 1745 im Auftrag von Franz Stephan von Lothringen, dem Gemahl Maria Theresias, erbaut. Diese typische Rokokokarosse wurde als Kronungswagen am Wiener Hof verwendet. Unter anderem wurden im Imperialwagen folgende Herrscher zur Krönung geführt:

in Frankfurt- 1764 - Josef II
1790 - Leopold II
1792 - Franz II

in Mailand 1838 - Ferdinand I

in Ofen (Ungarn) 1867 - Franz Josef I. und Elisabeth

Infolge des großen Gewichtes des Kastens (4200kg), konnte der Transport nur in zerlegtem Zustand und das meist auf dem Wasserweg durchgeführt werden.

Als Bespannung des als 6 oder 8- Spänner gefahrenen Wagens, dienten traditionsgemäß KLAORUBER - Schimmel.



© 1997 30 mm

Zeichnung: M. Winter/ K. Heinicke
Gravur: P. E. Kovar

Galarenschlitten Maria Theresias um 1760



MT 4



MT 2



MT 3



MT 5



MT 1



MT 10

Die Serie beinhaltet 2 Lötköpfe, um aus MT 4 und MT 5 Kammerdiener und einem Lötkopf, um aus der Kaiserin einen Gräfin machen zu können.
Der Serie liegen weiters 2 Fotos als Bemalungsunterlage bei.

Der Rosenkavaller "Übereichung der silbernen Rose"



Sophie



Oktavian

Abbildungen sind nicht in Originalgröße dargestellt

IVY-COMPUGRAPH

Alle Abbildungen der Katalogblätter sind gesetzlich geschützt. Alle Rechte, auch teilweise als Vorlage, des auch auszugsweisen Nachdruckes, der fotomechanischen Wiedergabe, von Fotokopien, der Übersetzung und der Übertragung in Bildstreifen vorbehalten!

© 1996 30 mm

Zeichnung: K. Heinrichs
Gravur: P. E. Kovar

Josef Haydn musiziert im Hause des Fürsten Nicolaus I. Esterhazy

Abbildungen sind nicht in Originalgröße dargestellt!

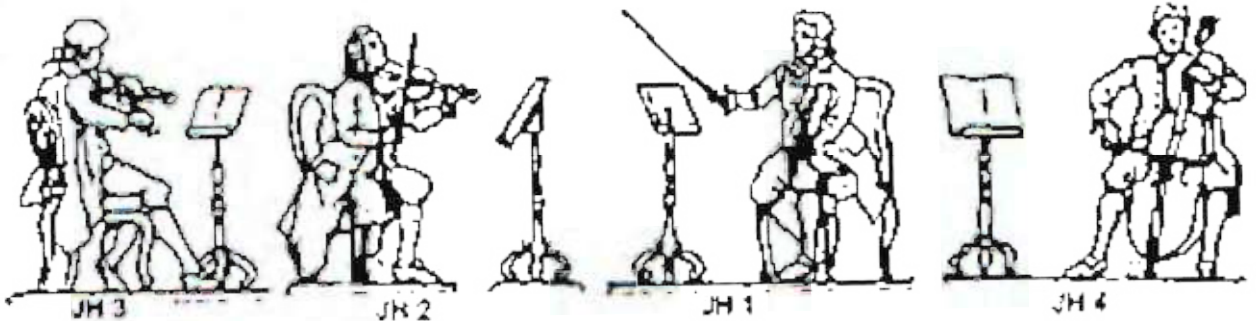

Josef Haydn

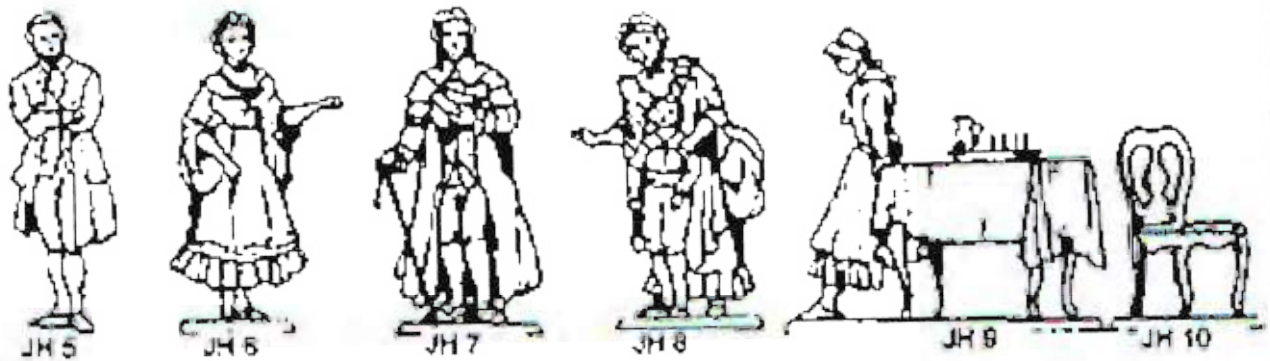

Fürst Esterhazy

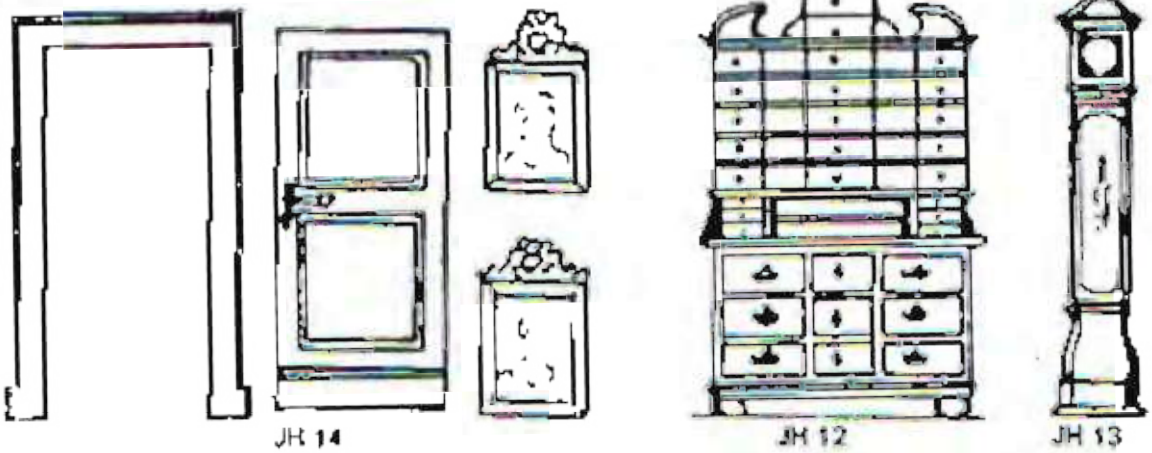

JH 11

Als Ergänzung zu empfehlen:
 AB 8 - Ausschneldebogen, kleines Barockzimmer
 Z 1 - 2 Deckenluster, plastisch (Bausatz) und
 2 Wandsoffiten

IFV.COM.PUGRAPH

Alle Abbildungen der Katalogblätter sind gesetzlich geschützt. Alle Rechte, auch teilweise als Vorlage, des auch auszugsweisen Nachdruckes, der fotomechanischen Wiedergabe, von Fotokopien, der Übertragung und der Übertragung in Bildstreifen vorbehalten!

Orchester zur Zeit W. A. Mozart

© 1998 30 mm

Zeichnung: K. Heinrichs
Gravur: P. E. Kovar

Abbildungen sind nicht in Originalgröße dargestellt

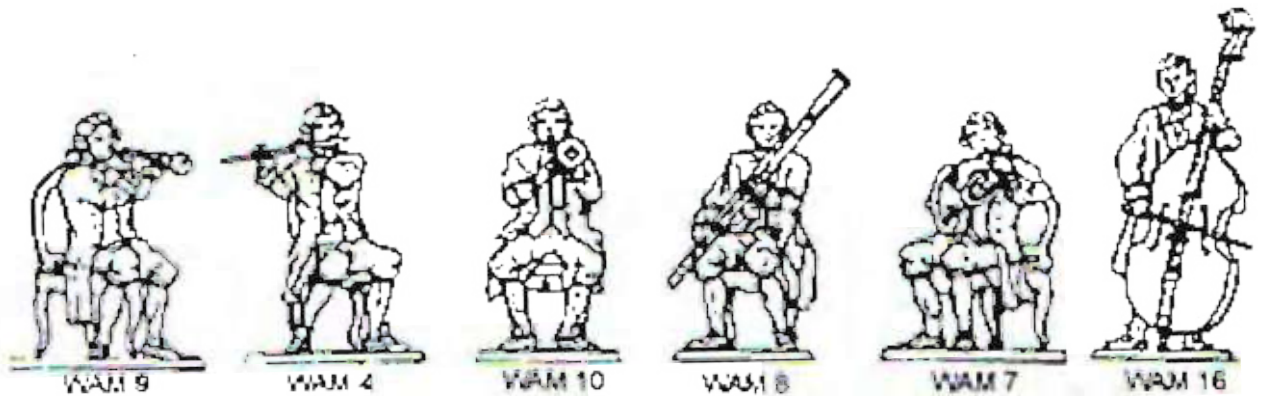
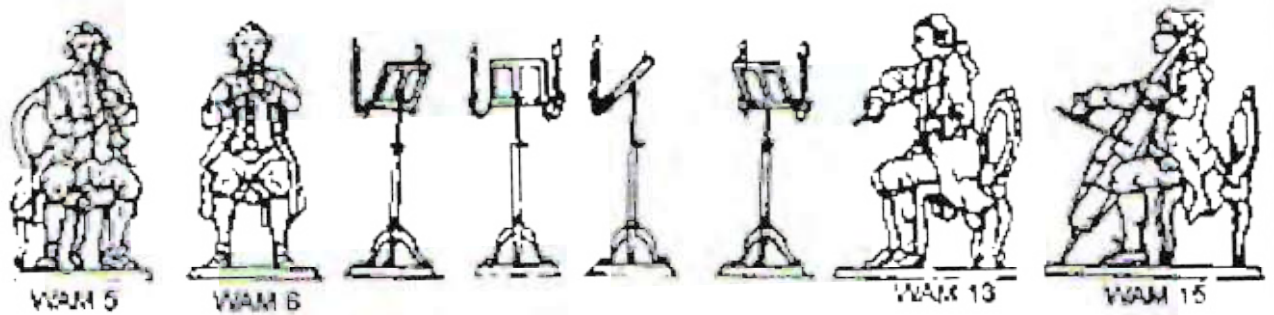
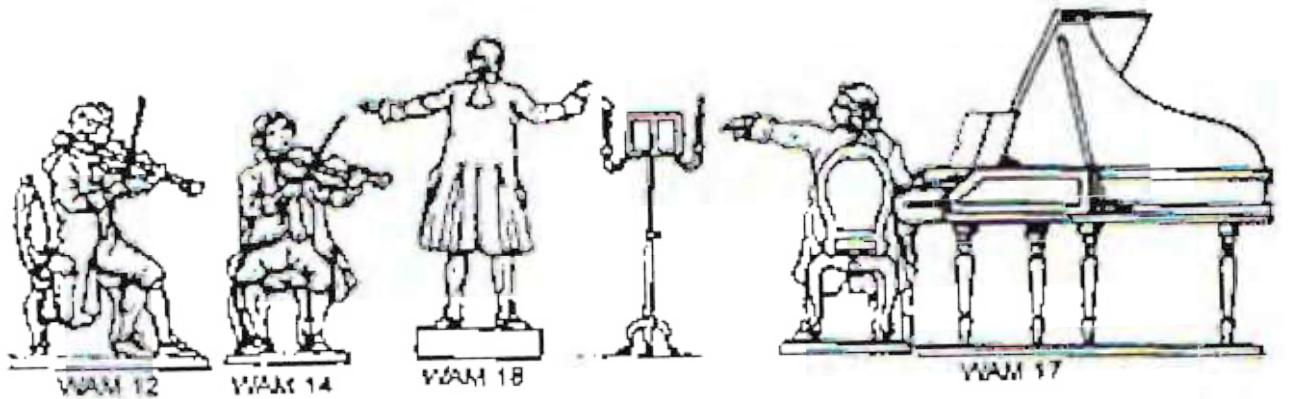

Aufstellungsschema
liegt bei .



IFVCOMPUGRAPH

Alle Abbildungen der Katalogblätter sind gesetzlich geschützt. Alle Rechte, auch teilweise als Vorlage, das auch auszugsweisen Nachdruckes, der fotomechanischen Wiedergabe, von Fotokopien, der Übersetzung und der Übertragung in Bildstreifen vorbehalten!



© 1996 30 Jahre

Zeichnung: K. Heinrichs / R. Klemant
Gravur: P. E. Kovar

Wolfgang Amadeus Mozart musiziert mit seinem Vater Leopold und seiner Schwester Nannerl

Abbildungen sind nicht in Originalgröße dargestellt

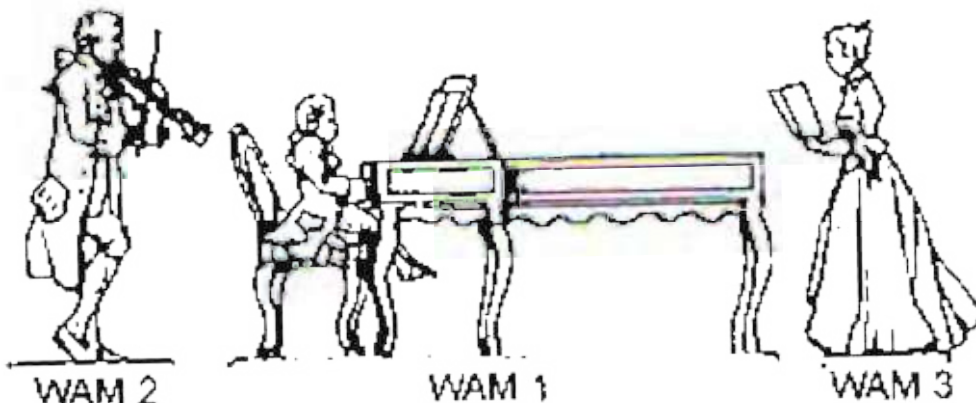

Kaiser Josef II. pflügt am 19. August 1769 bei dem Dorfe Slawikowitz

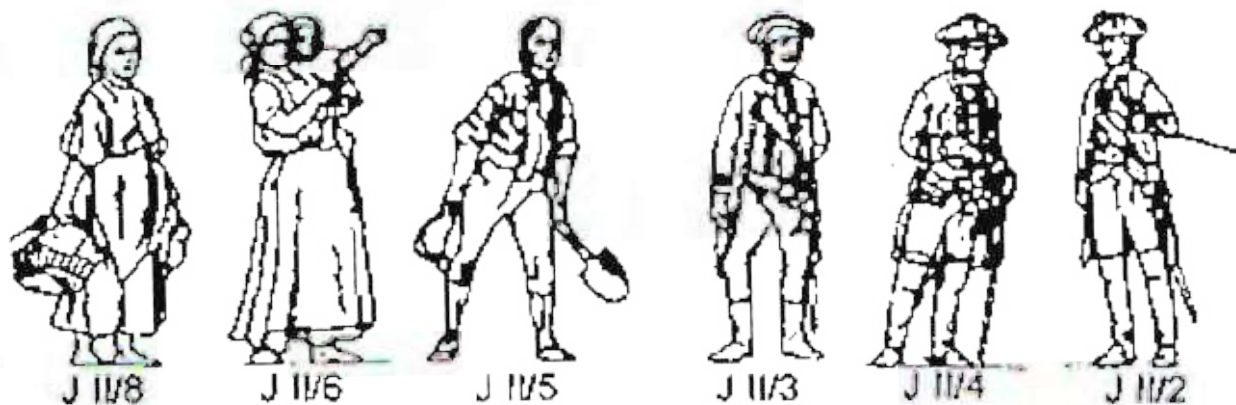
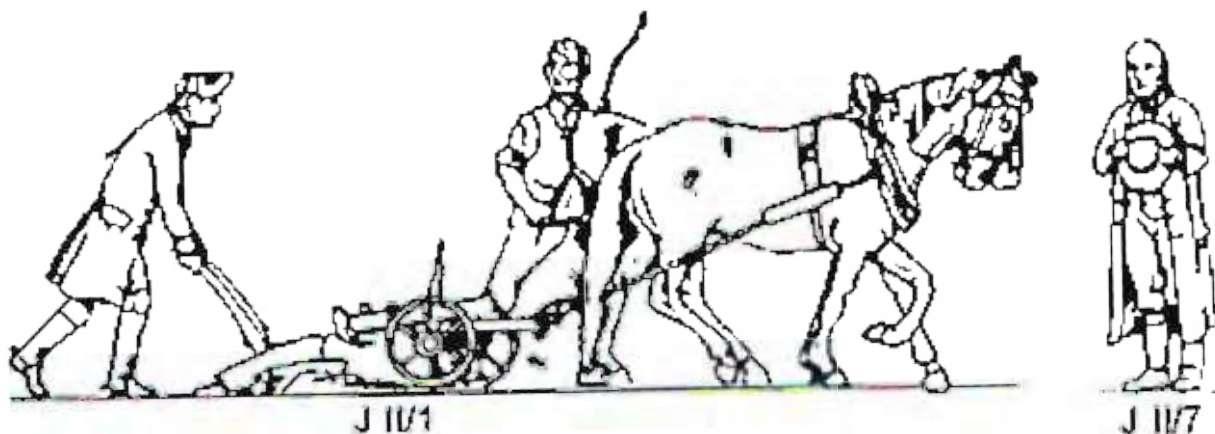

IFV-COMPUGRAPH

Alle Abbildungen der Katalogblätter sind gesetzlich geschützt. Alle Rechte, auch teilweise als Vorlage, das auch auszugsweisen Nachdruckes, der fotomechanischen Wiedergabe, von Fotokopien, der Übersetzung und der Übertragung in Bildstreifen vorbehalten!



© 1996 30 mm

Zeichnung: 1-3 K. Heinrichsen, 10-13 F. Kunert
Gravur: P. E. Kovar

Napoleon nach Austerlitz 1805

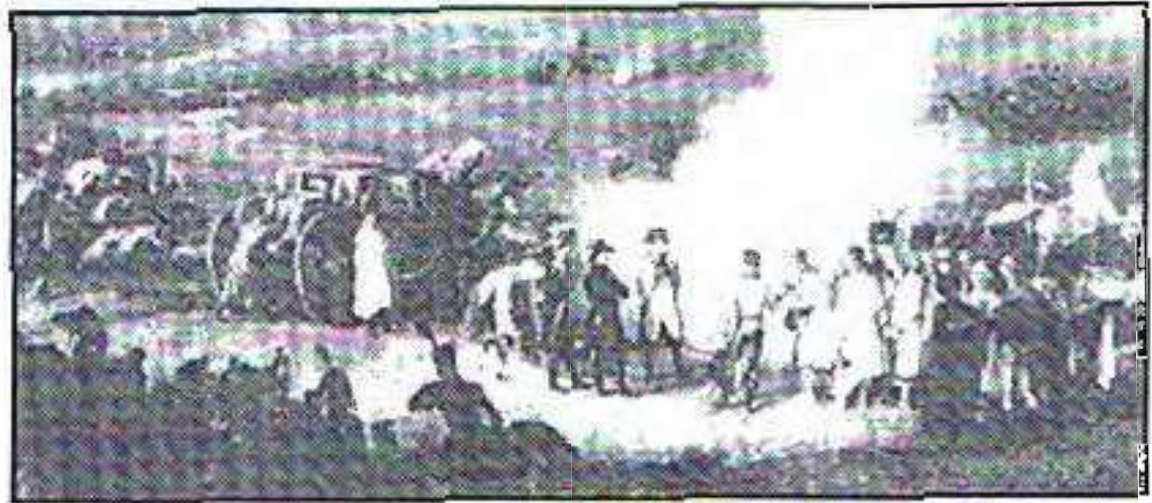

N 2

Kaiser Franz I.



N 3

Fürst Liechtenstein



N 1

Napoleon

Napoleon nach Deutsch Wagram



N 11



N 13



N 12



N 10

Abbildungen sind nicht in Originalgröße dargestellt

IFV-COMPUGRAPH

Alle Abbildungen der Katalogblätter sind gesetzlich geschützt. Alle Rechte, auch teilweise als Vorlage, des auch auszugsweisen Nachdruckes, der fotomechanischen Wiedergabe, von Fotokopien, der Übersetzung und der Übertragung in Bildstreifen vorbehalten!



© 1996 30 mm

Zeichnung: K. Heinriche
Gravur: P. E. Kovar

Tiroler Freiheitskämpfe/ 1809

"Mannder s'ischl Zeit"

Abbildungen sind nicht in Originalgröße dargestellt



AH 12



AH 2



AH 7



AH 1



AH 3



AH 19



AH 4



AH 9



AH 16

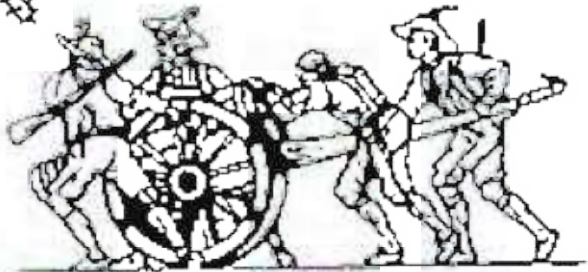

AH 6

AH 1 Andreas Hofer
AH 2 Josef Speckbacher
AH 3 Pater Joachim Haspinger
AH 6 Holzkanone

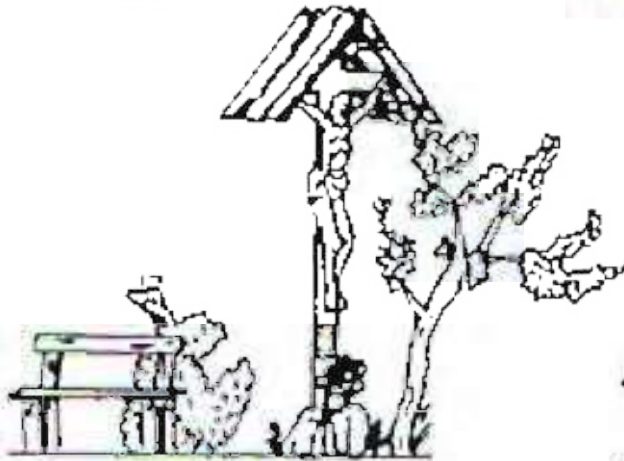

AH 20



AH 5



AH 11



AH 10



AH 8



AH 17



AH 13



AH 15



AH 14



AH 18

IFV-COMPUGRAPH

Alle Abbildungen der Katalogbilder sind gesetzlich geschützt. Alle Rechte, auch teilweise als Vorlage, des auch auszugsweisen Nachdruckes, der fotomechanischen Wiedergabe, von Fotokopien, der Übersetzung und der Übertragung in Bildstreifen vorbehalten!



© 1998 30 mm

Zeichnung: R. Klement
Gravur: P. E. Kovar

Tiroler Freiheitskämpfe

Die Überreichung der goldenen Ehrenkette an Andreas Hofer in der Hofburg zu Innsbruck im September 1809

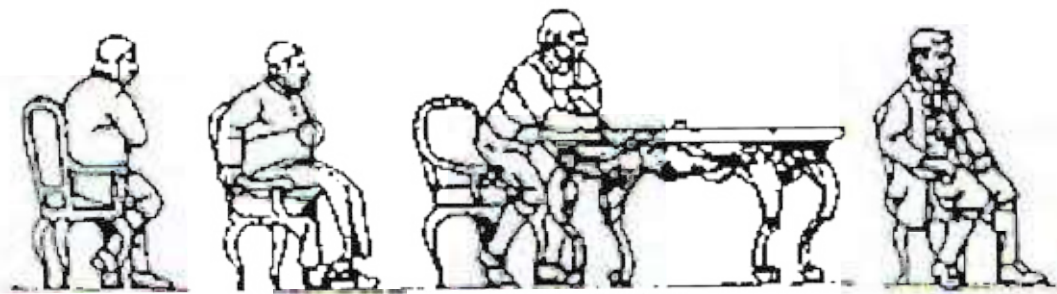

AH 27 AH 25 AH 26 AH 28

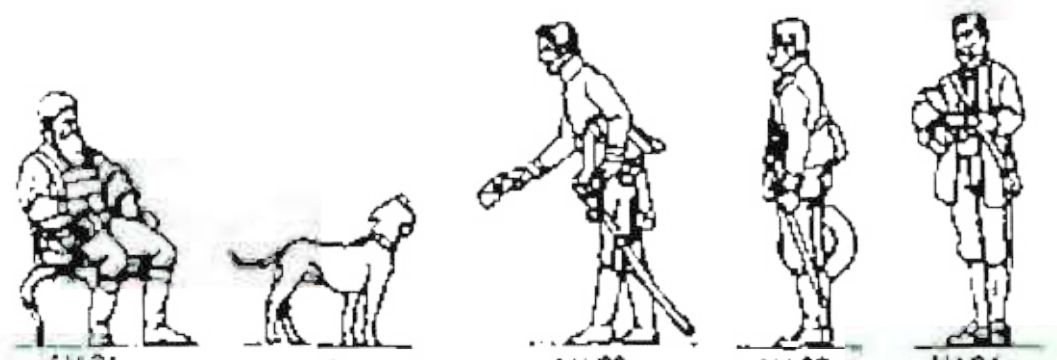

AH 21 AH 34 AH 22 AH 23 AH 24

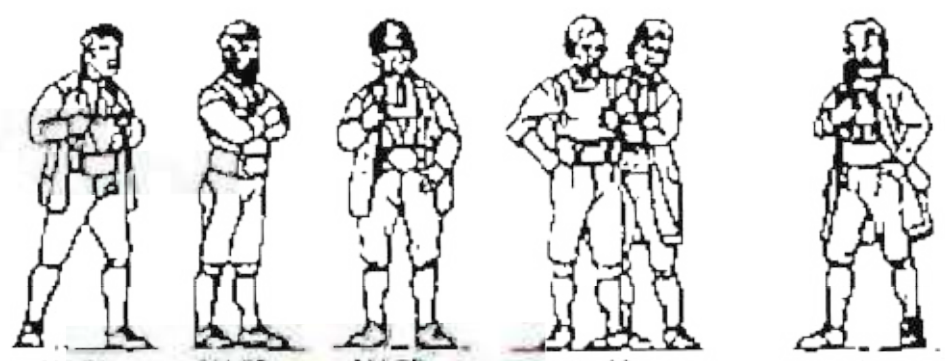

AH 31 AH 29 AH 30 AH 32 AH 33

Nach einem Gemälde von Defregger

Abbildungen sind nicht in Originalgröße dargestellt

IFV-COMPUGRAPH

Alle Abbildungen der Katalogblätter sind gesetzlich geschützt. Alle Rechte, auch teilweise als Vorlage, des auch auszugsweisen Nachdruckes, der fotomechanischen Wiedergabe, von Fotokopien, der Übersetzung und der Übertragung in Bildstreifen vorbehalten!

© 1997 30 mm

Zeichnung: F. Kurnert
Gravur: H. G. Lecke

Schützenkompanie Wilten - Innsbruck



WS 1a



WS 5



WS 4



WS 2



WS 1b



WS 3



WS 6

Für die Aufstellung einer Schützenkompanie benötigt man:

- 1 Hauptmann
- 1 Oberleutnant, Kommandant des 1. Zuges
- 2 Leutnante Zgkdt. des 2. Zuges und Fahnebegleiter
- 1 Fähnrich (Offiziersabzeichen in grün)
- 1 Oberjäger
- 2 Marketenderinnen
- 3 Pioniere
- 60 Schützen

Diese Figurentypen ermöglichen eine Aufstellung sowohl präsentierend als auch in Ruhestellung.
Komplette Serie mit Farbfoto und Aufstellungsschema



WS 7



WM 1



WM 1b



WM 2



WM 3



WS 5



WM 4



WM 5



WM 6



WM 7



WM 8



WM 9



WM 10



WM 12



WM 13



WM 11



WM 14



WM 15

Die komplette Serie besteht aus 59 Einheiten.
Marschaufstellung und Farbfoto liegen der
Garnitur bei.

Die Musiker trugen im Unterschied zu den
Offizieren eine weiße Achselschnur.



Entwurf: Klaus Breyer
Gravur: Peter Ewald Kovar

Schlüsselübergabe der Stadt Wien durch Bürgermeister Wohlleben an Napoleon I. am 13. XI.1805

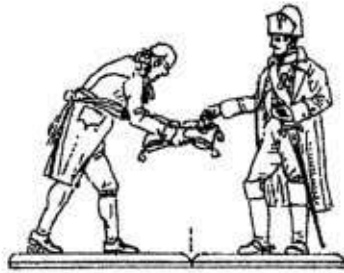

N 30 Wohlleben Napoleon I.

nach einem Gemälde von Anne-Louis Girodet-Trioson (Schloß Versailles)



N 31 Murat



N 32 Bessier



N 33 Mortier



N 34



N 35



N 37



N 38



N 39



N 36



N 40



N 41 Roustan mit Napoleons Pferd



Entwurf: Klaus Breyer
Gravur: Peter Ewald Kovar

2011



N 42



N 43



N 44



N 45

- N 42 Chasseur de cheval Offizier
- N 43 Chasseur de cheval Trompeter
- N 44 Chasseur de cheval Mannschaft
- N 45 Chasseur de cheval Mannschaft

Schlüsselübergabe der Stadt Wien durch Bürgermeister Wohlleben an Napoleon I. am 13. XI.1805

nach einem Gemälde von Anne-Louis Girodet-Trioson (Schloß Versailles)



N 47



N 48



N 49



N 50



N 51



N 52



N 53



N 54



N 55



N 56



N 57



Schlüsselübergabe der Stadt Wien durch Bürgermeister Wohleben an Napoleon I. am 13. XI.1805

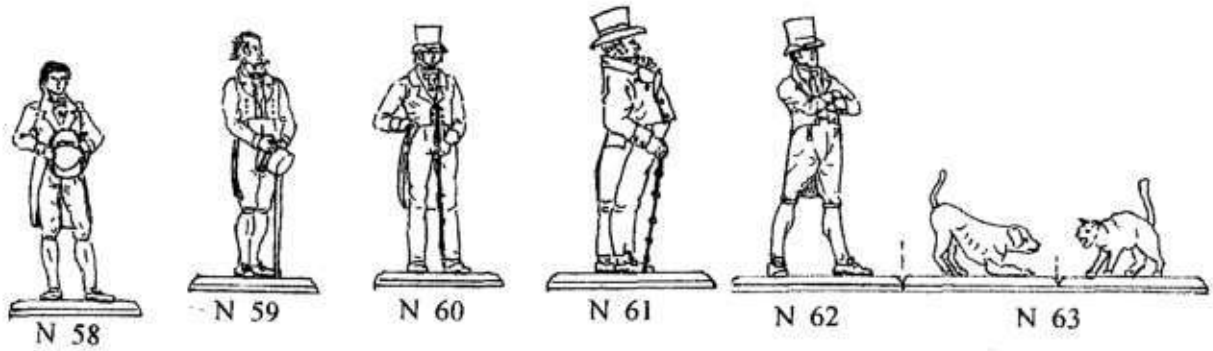

nach einem Gemälde von Anne-Louis Girodet-Trioson (Schloß Versailles)

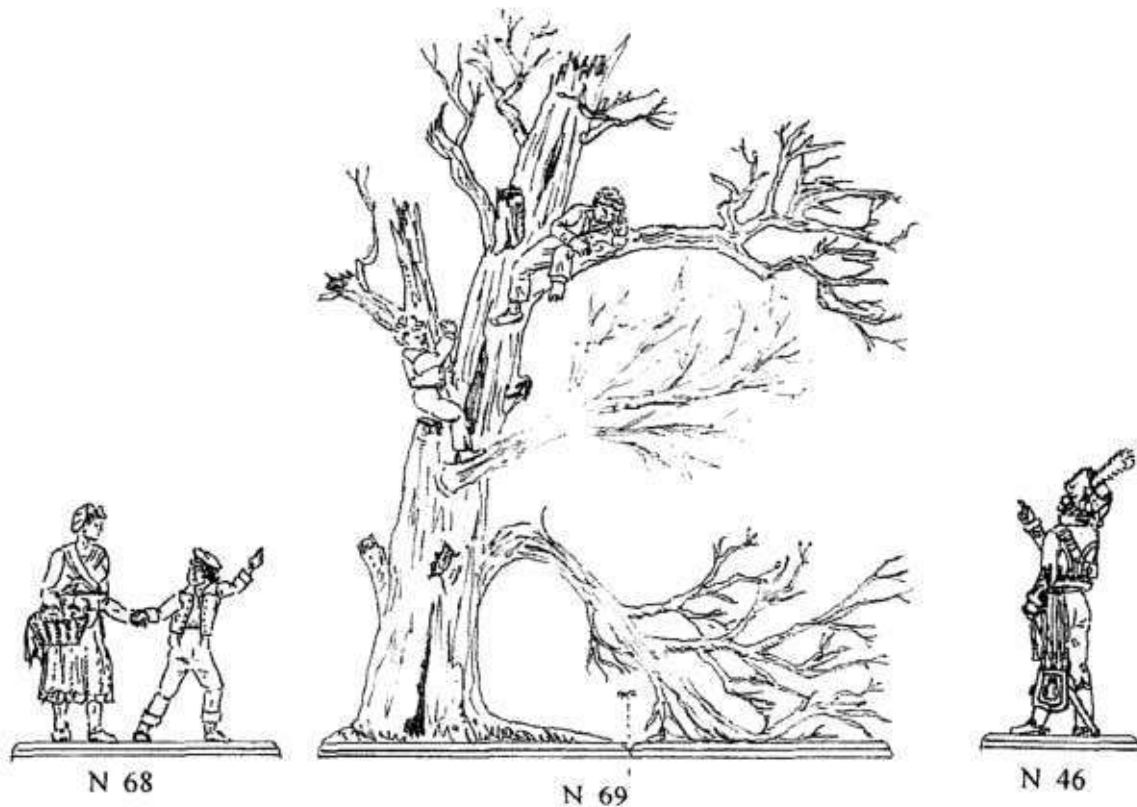

Generalstab Franz I. (II.)

- F.I. 1 Kaiser Franz I. (bis 1806 Franz II.)
1804 "Kaiser Franz I. von Österreich"
1806 Niederlegung der Kaiserkrone des römisch-deutschen Reiches
- F.I. 2 Johann Ritter von Kutschera, FML
Generaladjutant von Kaiser Franz I.
- F.I. 3 Josef Wenzel Graf Radetzky von Radetz FML
Chef des Quartiermeisterstabes
- F.I. 4 Ferdinand Fürst zu Trauttmansdorff-Weinsberg und Neustadt am Koher
Erster Obersthofmeister, Oberster sämtlicher Leibgarden etc...
- F.I. 5 Karl Freiherr von Scharffenstein-Pfeil
Rittmeister der Radetzky Husaren, Adjutant von FML Radetzky
- F.I. 6 Fürst zu Schwarzenberg, FM
- F.I. 7 Ignaz Graf Gyulay, FZM, Banus von Kroatien
- F.I. 8 Werner von Trapp, GMajor, Generalquartiermeisterstab
- F.I. 9 Moritz Fürst von Liechtenstein, FM
- F.I. 10 Adjutant
- F.I. 11 Franz Ernst Reichsgraf von Harrach zu Rohrau
Obererblandstallmeister
- F.I. 12 Stabsoffizier
- F.I. 13 Husar, Meldung erstattend
- F.I. 14 Offizier der Stabsdragoner
- F.I. 15 Stabsdragoner
- F.I. 16 Ulanenoffizier, der Deckungskavallerie
- F.I. 17 Ulan
- F.I. 18 Graf Hieronymus Colloredo-Mannsfeld, FZM
- F.I. 19 General der Kavallerie (ungarische Uniform =ident mit früherem Husarenoberst
- F.I. 20 Anton Freiherr von Reissner, FML, Feldartilleriedirektor
- F.I. 21 Josef Wenzel Graf Radetzky von Radetz FM 1848
- F.I. 22 Jägeroffizier im Generalstab
- F.I. 23 Stefan Graf Szechenyi, Rittmeister der Merveldt Ulanen
Suite des Fürsten Schwarzenberg
- F.I. 24 Stabsoffizier mit Karte
- F.I. 25 Friedrich Freiherr von Bianchi, FML
- F.I. 26 Infanterieoffizier im Generalstab mit Meldung
- F.I. 27 Infanterieoffizier, Adjutant
- F.I. 28 Oberstfeldarzt
- F.I. 29 Erzherzog Karl von Österreich, FM, Reichsgeneralfeldmarschall (RGFM)
- F.I. 30 Stabsoffizier, mit Meldung im Trab
- F.I. 31 General
- F.I. 32 General in Campagne-Uniform
- F.I. 33 kaiserlich königliche Erste Arcierenleibgarde
- F.I. 34 königlich ungarische Leibgarde
- F.I. 35 Husar auf steigendem Pferde
- F.I. 36 Stabsoffizier im Galopp mit Meldung



Zeichner : Karl Heinrichs
Graveur : Peter Ewald Kovar

Generalstab Kaiser Franz I. (II.)



F I. 1



F I. 2



F I. 3

Formen aus der ehemaligen Offizin Fohler/Wien



F I. 4



F I. 5



F I. 6



F I. 7



F I. 8



F I. 9



F I. 10



F I. 11



F I. 12

Alle Abbildungen der Katalogblätter sind gesetzlich geschützt. Alle Rechte, auch teilweise als Vorlage, des auch auszugsweisen Nachdruckes, der fotomechanischen Wiedergabe, von Fotokopien, der Übersetzung und der Übertragung in Bildstreifen vorbehalten!

Zeichner : Karl Heinrichs
Graveur: Peter Ewald Kovar

Generalstab Kaiser Franz I. (II.)



F I. 13



F I. 15



F I. 14



F I. 17



F I. 16



F I. 18



F.I. 19 = 999



F I. 20



F I. 21

Formen aus der ehemaligen Offizin Fohler/Wien



F I. 22



F I. 23



F I. 24

Zeichner : Karl Heinrichs
Graveur : Peter Ewald Kovar

Generalstab Kaiser Franz I. (II.)



F I. 25



F I. 26



F I. 27



F I. 28



F I. 29



F I. 30



F I. 31



F I. 32



F I. 33



F I. 34



F I. 35



F.I. 36

Formen aus der ehemaligen Offizin Fohler/Wien

© 2007

30mm

Entwurf: Rudolf Klement
 Gravur: Peter Ewald Kovar

Füsilierung von Joachim Murat am 13.X.1815
 In der Citadelle in Pizzo durch
 Gardegranadiere beider Sizilien



N 21



N 23



N 22



N 24



N 25



N 20



© 1999 30 mm

Zeichnung: P. Dangschat
Gravur: P. E. Kovar

Koda I:

Goethe - Venetianische Epigramme schreibend

*Keine nicht, lieblichen Kind,
die Reichen kommt es den Armen,
Jupiter nicht dich, der Schall,
und Jupiter mit dem Kopf*



K II/1

Koda III/A: *Die Qual der Wahl* - vorher

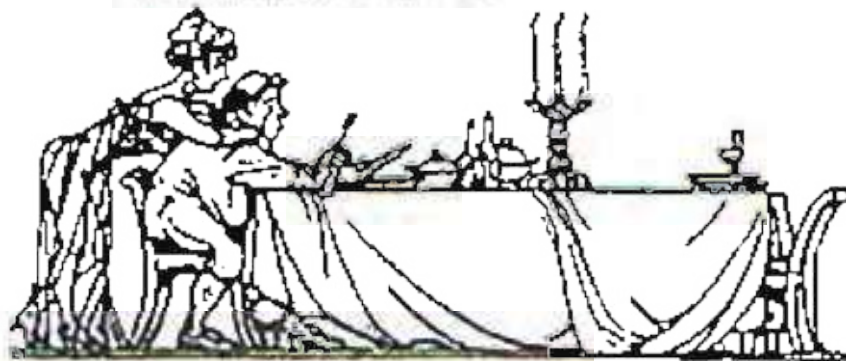

K III/1



K III/2



K III/3

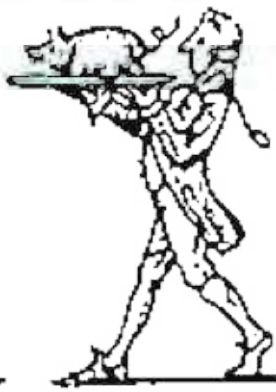

K III/4



K III/5



K III/6



K III/7



K III/8



K III/9



K III/10



K III/11

IFU-COMPIGRAPH

Alle Abbildungen der Katalogblätter sind gesetzlich geschützt. Alle Rechte, auch teilweise als Vorlage, des auch auszugsweisen Nachdruckes, der fotomechanischen Wiedergabe, von Fotokopien, der Übersetzung und der Übertragung in Bildstreifen vorbehalten!



© 1999 30 mm

KODA

Zeichnung: P. Dangschat
Gravur: P. E. Kovar

Koda II/B: *Die Qual der Wahl - nachher*

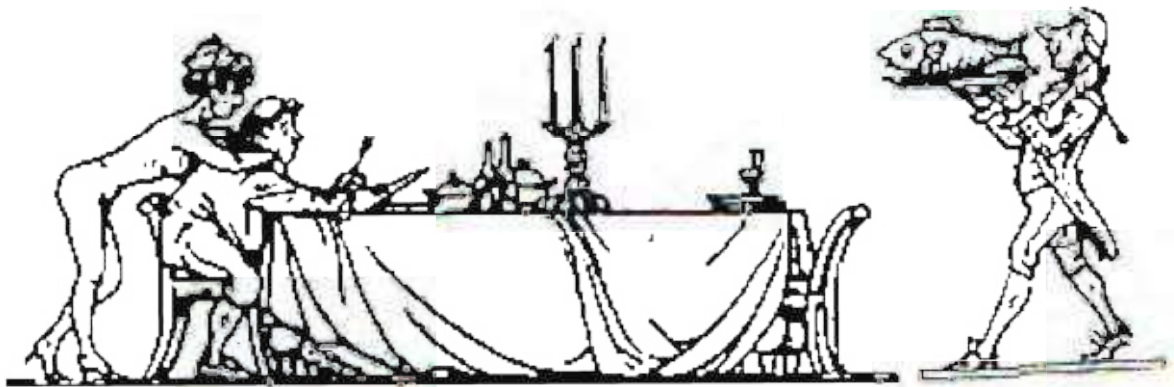

K II/12

K II/2

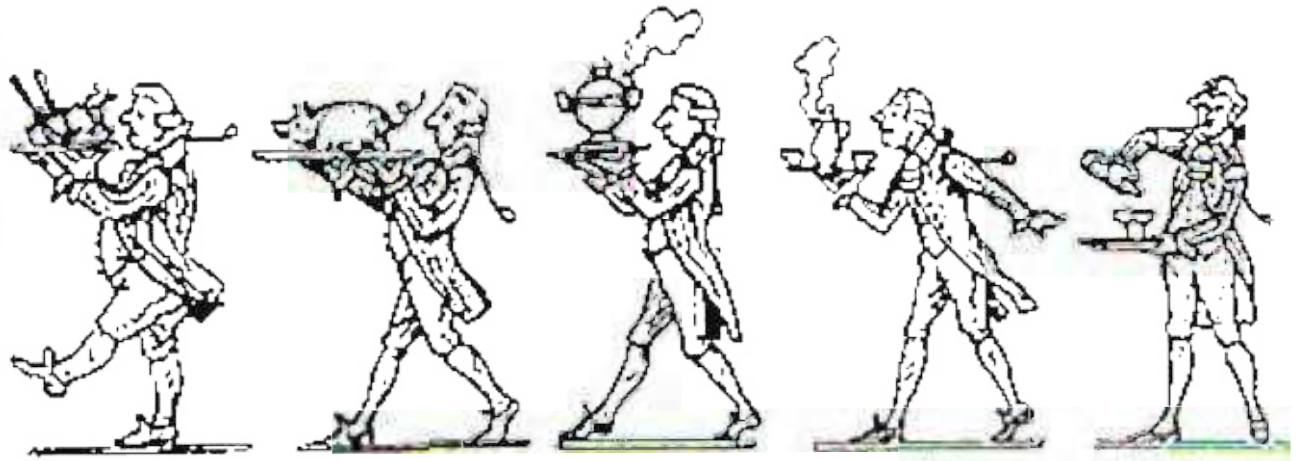

K II/3

K II/4

K II/5

K II/6

K II/7



K II/8

K II/9

K II/10

K II/11

IFY-COMPUGRAPH

Alle Abbildungen der Katalogblätter sind gesetzlich geschützt. Alle Rechte, auch teilweise als Vorlage, des auch auszugsweisen Nachdruckes, der fotomechanischen Wiedergabe, von Fotokopien, der Übertragung und der Übertragung in Bildstreifen vorbehalten!

Zeichnung : P. Dangschat
Gravur : P. E. Kovar

Koda III "Bellerive - Ein Abend an einem westindischen Fluß"

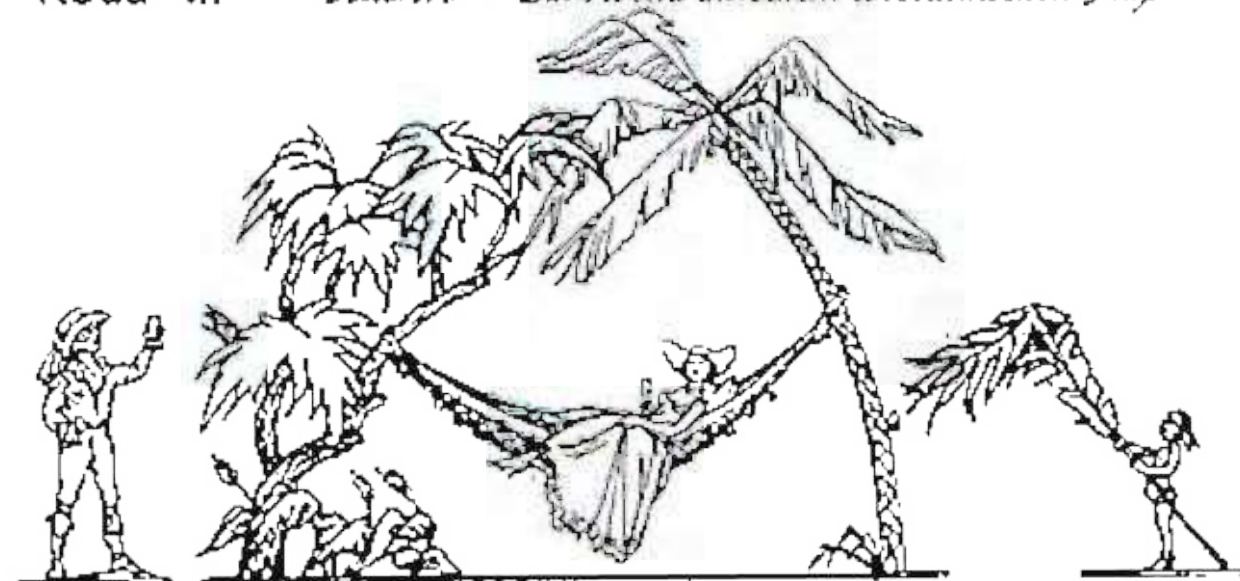

K III / 3

K III / 1

K III / 7



K III / 19



K III / 20



K III / 18



K III / 22



K III / 23



K III / 21



K III / 12



K III / 4



K III / 5



K III / 10



K III / 11



K III / 13

Alle Abbildungen der Katalogblätter sind gesetzlich geschützt. Alle Rechte, auch teilweise als Vorlage, des auch auszugsweisen Nachdruckes, der fotomechanischen Wiedergabe, von Fotokopien, der Übersetzung und der Übertragung in Bildstreifen vorbehalten!

Abbildungen sind nicht in Originalgröße dargestellt



© 2001

30 mm

19 Jhdt.
Indien

Zeichnung : P. Dangschat
Gravur : P.E. Kovar



K III / 26

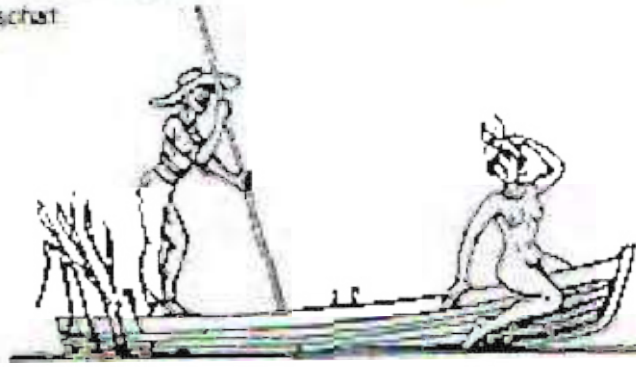

K III / 17



K III / 9



K III / 14



K III / 15



K III / 6



K III / 8

Koda III "Bellerive - Ein Abend an einem westindischen Fluß"



K III / 25

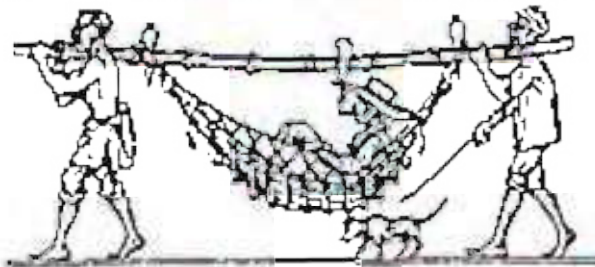

K III / 2



K III / 16



K III / 24



K III / 27



Zeichnung: F. Kruert / P. E. Kovar
Gravur: P. E. Kovar

Biedermeierserien

Wagen des Kaiserpaares, 18. Juli 1832

Abbildungen sind nicht in Originalgröße dargestellt

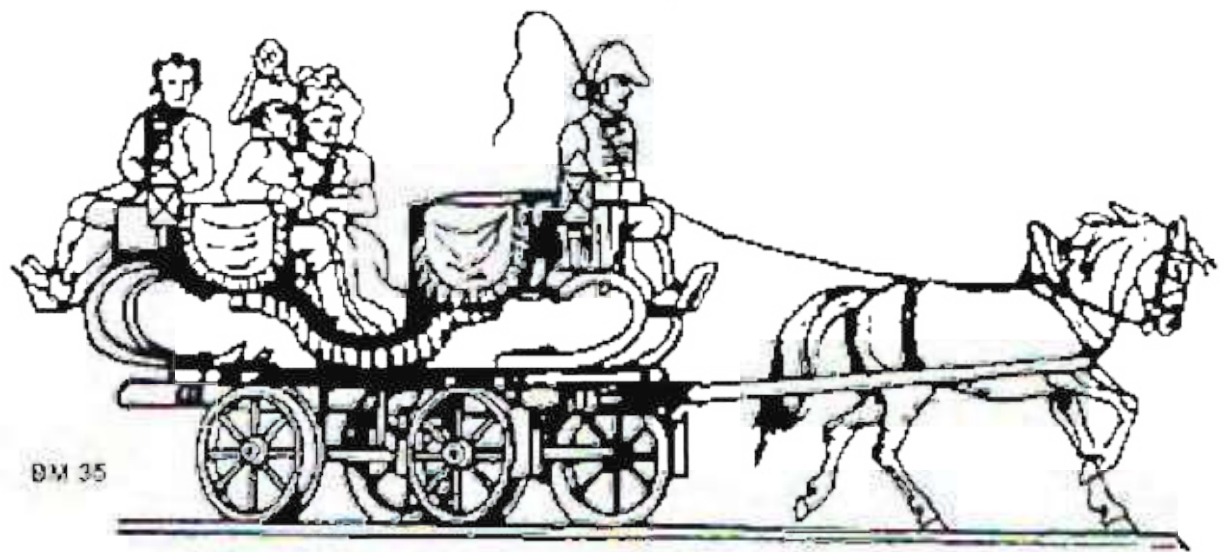

BM 35

Ankunft Kaiser Franz I. und seiner Gemahlin anlässlich einer Besichtigungsfahrt am 21. Juli 1832 in der Station St. Magdalena (heute Stadtteil von Linz/ Donau). Hinter dem Kaiserpaar sitzt Matthias Ritter von Schönerer, der den Bau von 1828- 1832 leitete und den Majestäten gewünschte Aufklärungen gibt.

Alt Wien um 1880



AW 4



AW 1



AW 2



AW 3



AW 5

IFY-COMPUGRAPH

Alle Abbildungen der Katalogblätter sind gesetzlich geschützt. Alle Rechte, auch teilweise als Vorlage, des auch auszugsweisen Nachdruckes, der fotomechanischen Wiedergabe, von Fotokopien, der Übersetzung und der Übertragung in Bildstreifen vorbehalten!



© 1996 30 Jahre

Zeichnung: K. Heinrichs / F. Krunen
Gravur: P. E. Kovar

Biedermeierserien

"Gedanken sind goldfrei"



Hauszeichen

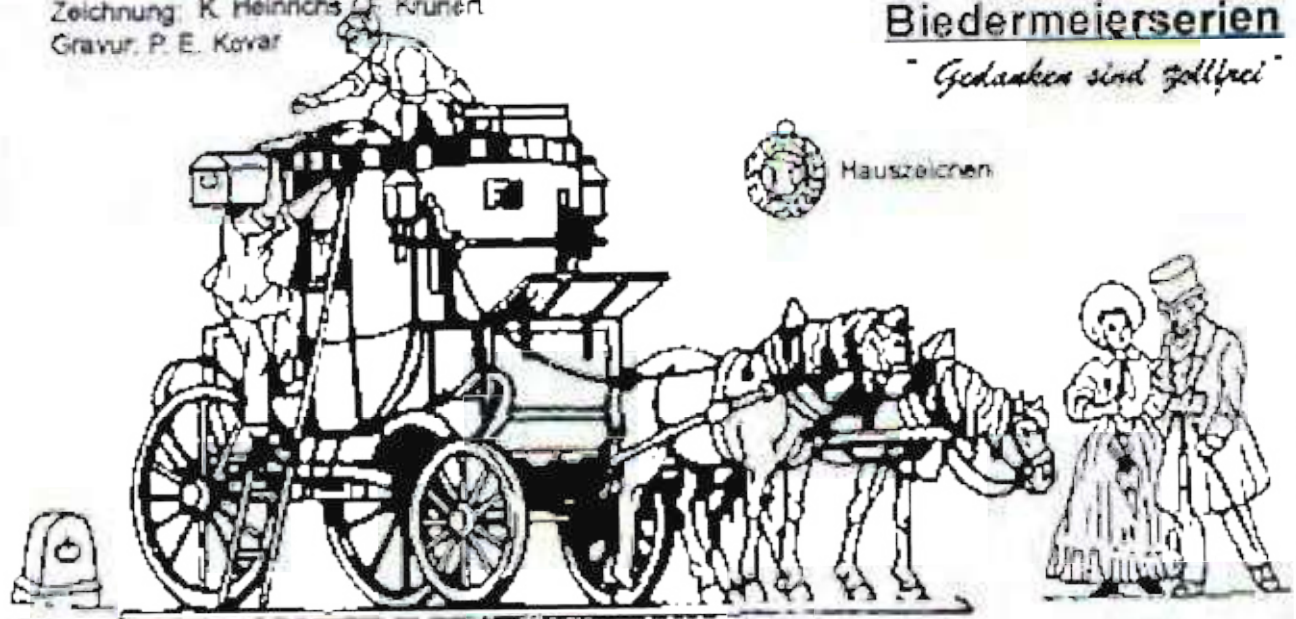

BM 6

BM 27

BM 4



Franz Schubert

BM 1



BM 5



BM 3



BM 29/a

BM 29



BM 23



BM 28/a



BM 2

Die Serien bestehen aus:
A) BM 1 - 6, + WT 39
B) BM 7 - 10
C) BM 35 als Ergänzung zu B

Pferdeisenbahn Linz - Budweis

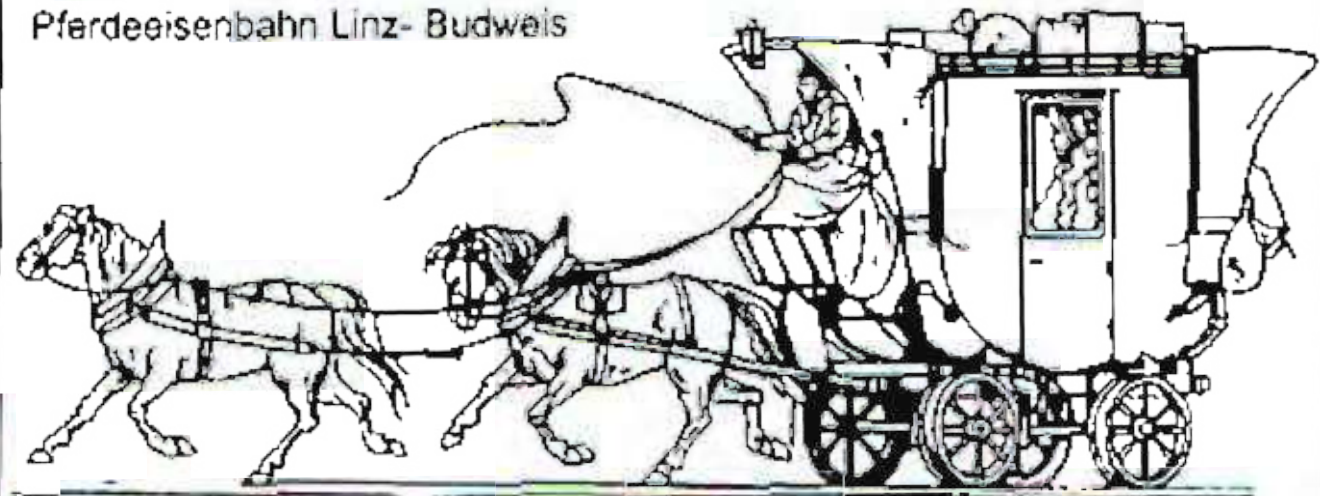

BM 10

Abbildungen sind nicht in Originalgröße dargestellt

IFV-COMPUGRAPH

Alle Abbildungen der Katalogblätter sind gesetzlich geschützt. Alle Rechte, auch teilweise als Vorlage, des auch auszugsweisen Nachdruckes, der fotomechanischen Wiedergabe, von Fotokopien, der Übersetzung und der Übertragung in Bildstreifen vorbehalten!



© 1996 30 mm

Zeichnung: Dr. Hagemüller
Gravur: P. E. Kovar

Biedermeierserien

"Gedanken sind goldfrei"



BM 12 BM 14 BM 11 BM 9 BM 13 BM 7 BM 8

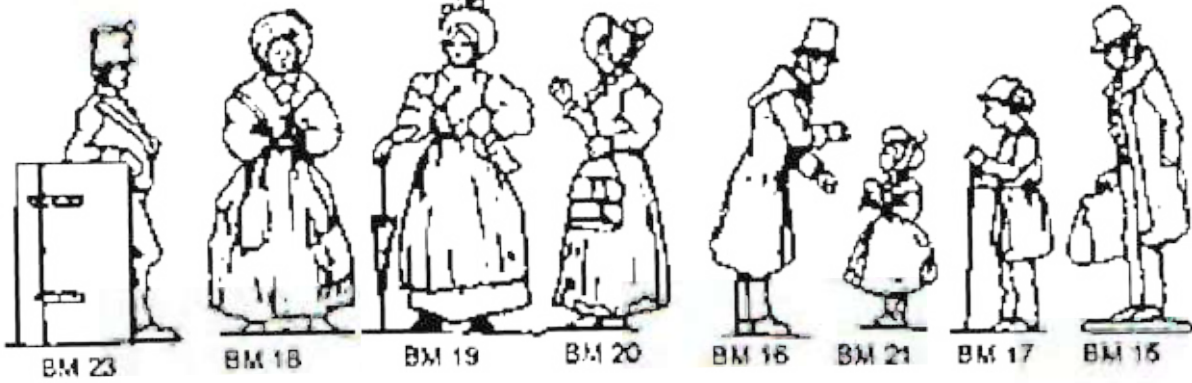

BM 23 BM 18 BM 19 BM 20 BM 16 BM 21 BM 17 BM 15

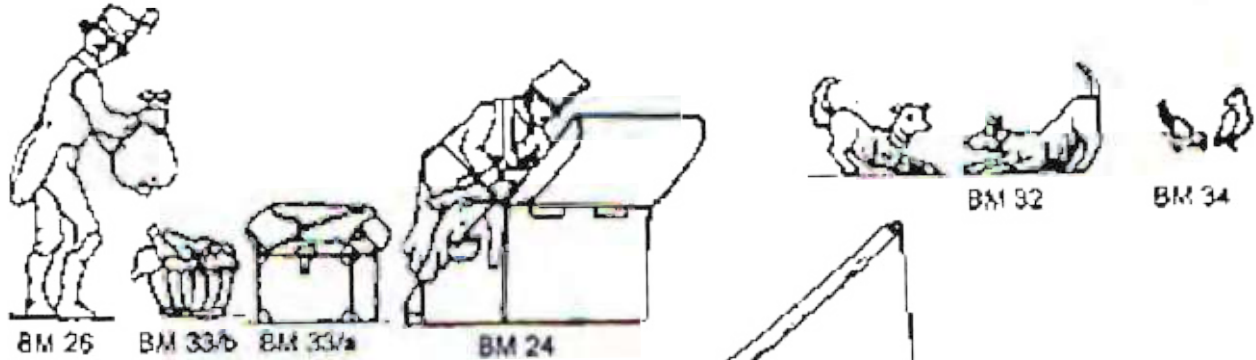

BM 26 BM 33/b BM 33/a BM 24 BM 32 BM 34

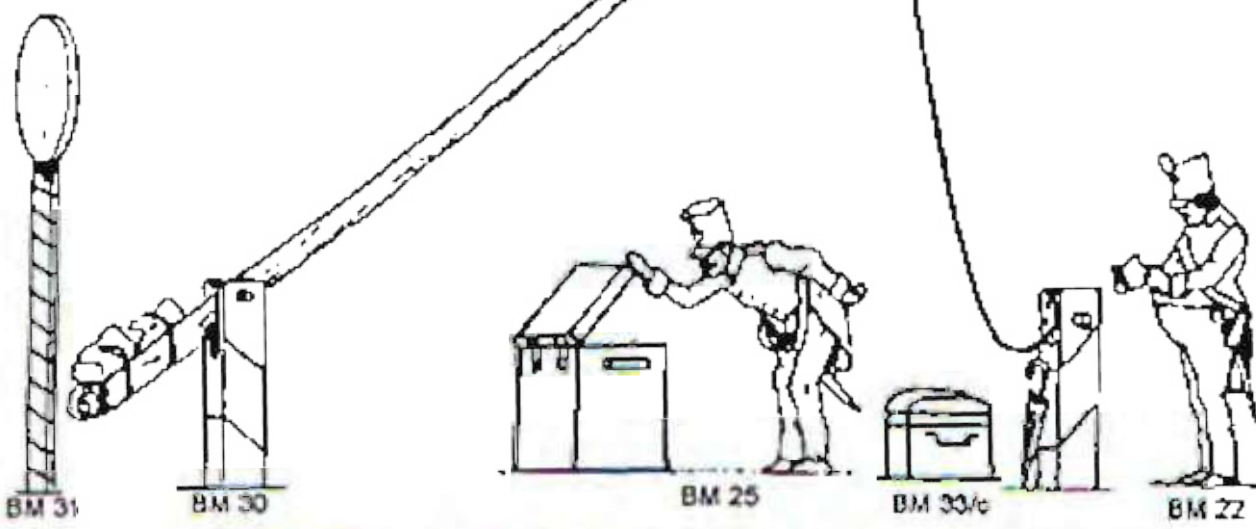

BM 31 BM 30 BM 25 BM 33/c BM 22

Abbildungen sind nicht in Originalgröße dargestellt!

IFV-COMPUGRAPH

Alle Abbildungen der Katalogblätter sind gesetzlich geschützt. Alle Rechte, auch teilweise als Vorlage, des auch auszugsweisen Nachdruckes, der fotomechanischen Wiedergabe, von Fotokopien, der Übertragung in Bildstreifen vorbehalten!

Abbildungen sind nicht in Originalgröße dargestellt



© 1996 30 mm

Zeichnung: Dr. Hagemüller
Gravur: P. E. Kovar

Biedermeierserien Wirtshausrauferei

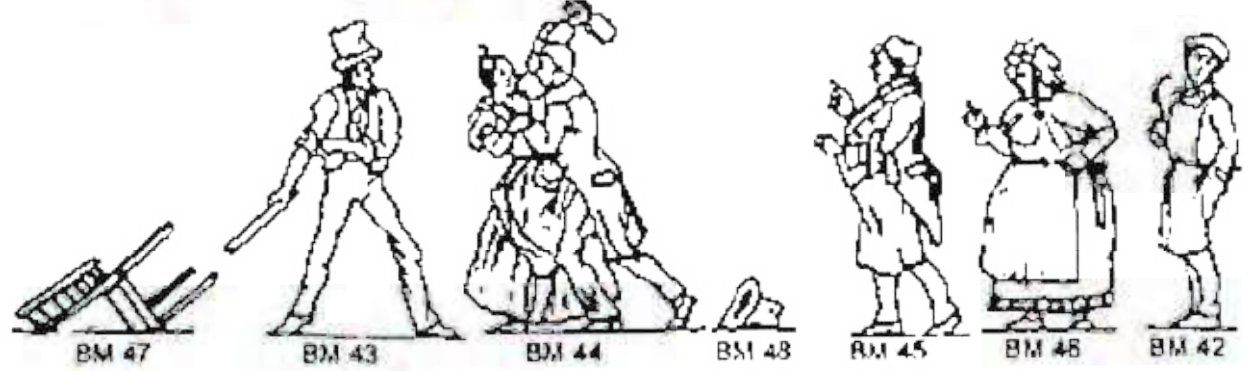
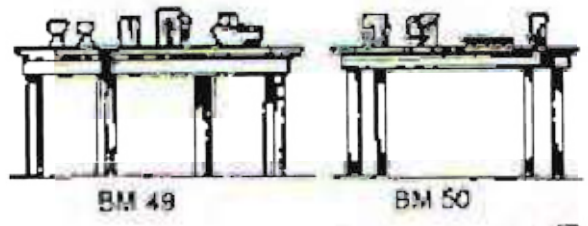
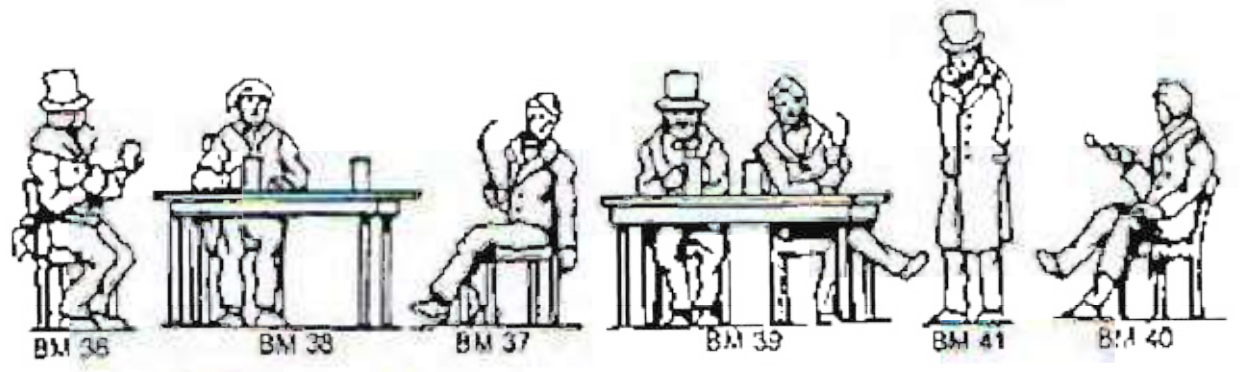

Kegelpartie

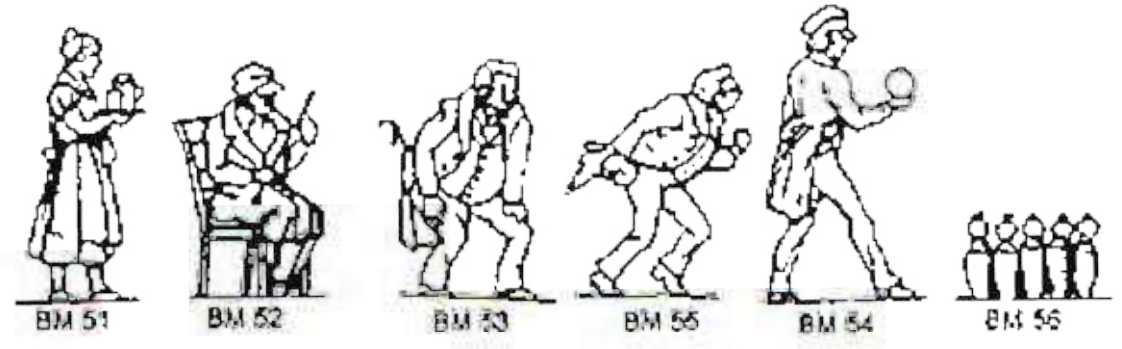

IFV-COMPUGRAPH

Alle Abbildungen der Katalogblätter sind gesetzlich geschützt. Alle Rechte, auch teilweise als Vorlage, die auch auszugsweisen Nachdruckes, der fotomechanischen Wiedergabe, von Fotokopien, der Übersetzung und der Übertragung in Bildstreifen vorbehalten!

© 1997 30 mm

Zeichnung: Dr. Hagemüler
Gravur: P. E. Kovar

Biedermeierserien

Der Wilderer

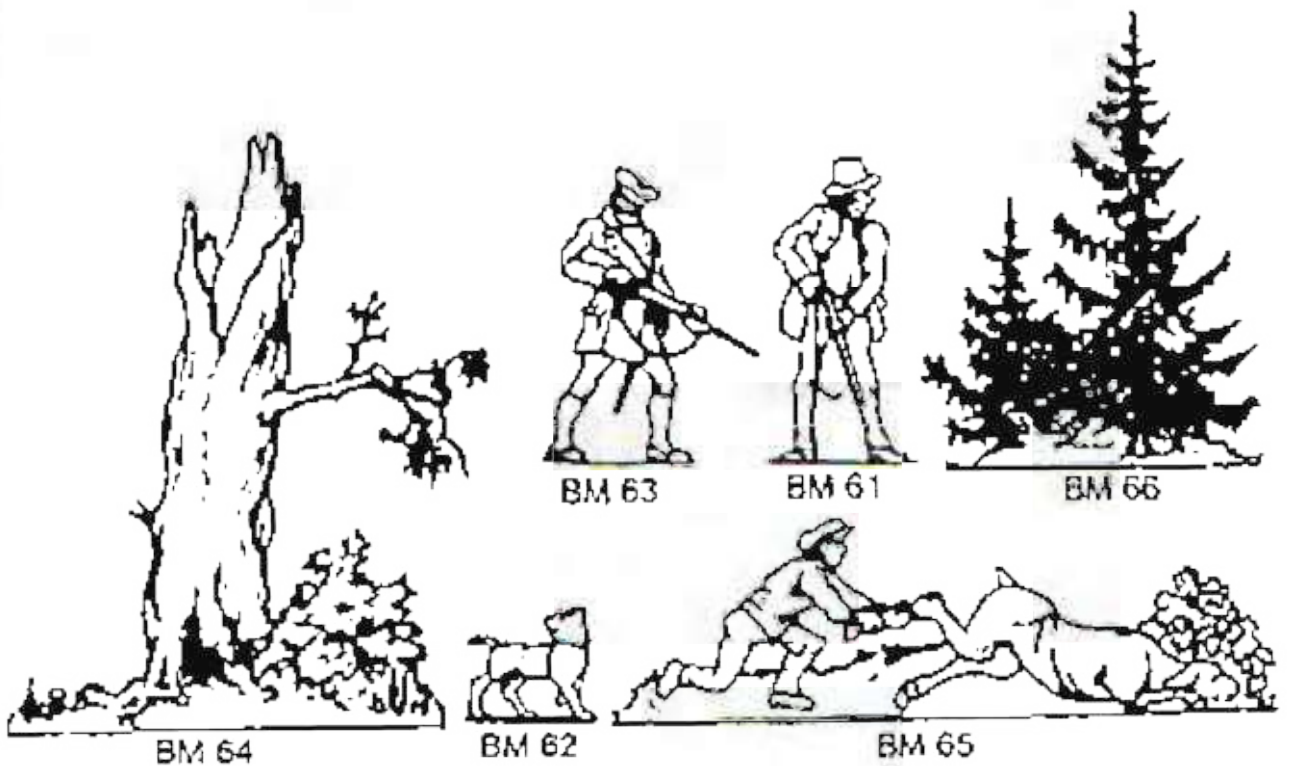

Heimkehr von der Jagd

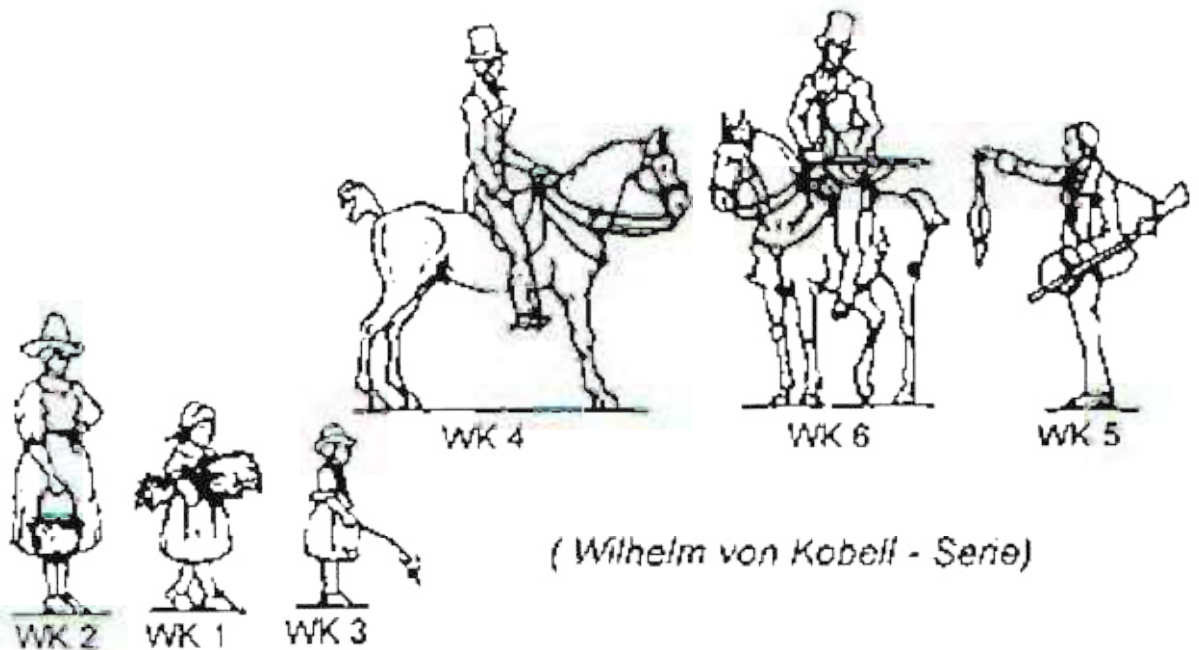

(Wilhelm von Kobell - Serie)



Abbildungen sind nicht in Originalgröße dargestellt

IFV-COMPUGRAPH

Alle Abbildungen der Katalogblätter sind gesetzlich geschützt. Alle Rechte, auch teilweise als Vorlage, des auch auszugsweisen Nachdruckes, der fotomechanischen Wiedergabe, von Fotokopien, der Übersetzung und der Übertragung in Bildstreifen vorbehalten!



Zeichnung: Dr. Hagemüller
Gravur: P. E. Kovar

Biedermeierserien

"Auf der Alm"



WK 12



WK 15



WK 13



WK 14

(Nach Wilhelms von Kobell)

Abbildungen sind nicht in Originalgröße dargestellt!

IFY-COMPUGRAPH

Alle Abbildungen der Katalogblätter sind gesetzlich geschützt. Alle Rechte, auch teilweise als Vorlage, des auch auszugsweisen Nachdruckes, der fotomechanischen Wiedergabe, von Fotokopien, der Übersetzung und der Übertragung in Bildstreifen vorbehalten!



© 1996 30 mm

Zeichnung: K. Heinrichs
Gravur: P. E. Kovar

Biedermeierserien

Heimkehr der k.k. Eilpost am Weihnachtsabend 1852

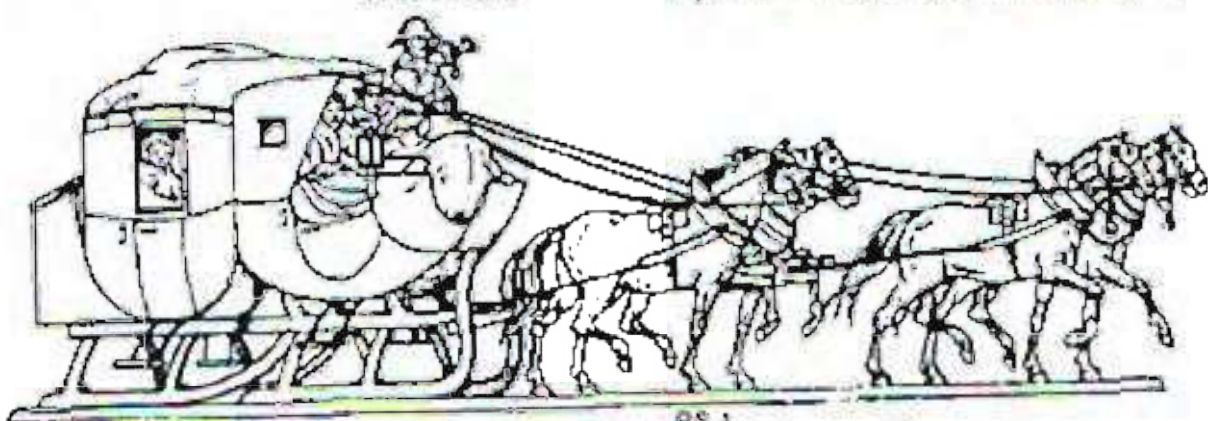

PS 1



PS 2



PS 3



PS 5



PS 10



PS 4



PS 6

Postschlitten um 1840

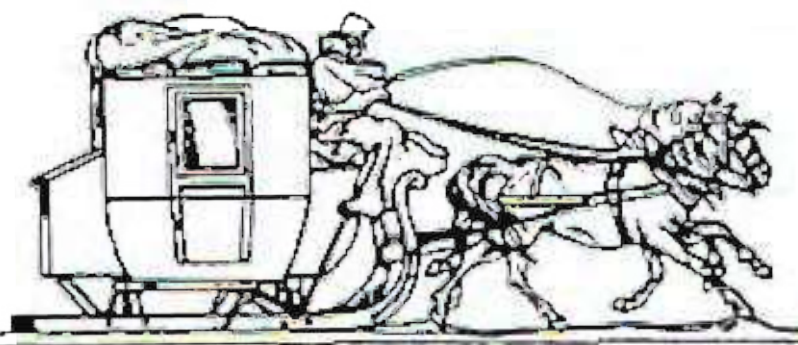

PS 7



PS 8



PS 10

Als Ergänzung und Kompletierung eignen sich die Typen aus den anderen Biedermeierserien.



PS 9



Abbildungen sind nicht in Originalgröße dargestellt

IFV-COMPIGRAPH

Alle Abbildungen der Katalogblätter sind gesetzlich geschützt. Alle Rechte, auch teilweise als Vorlage, des auch auszugsweisen Nachdruckes, der fotomechanischen Wiedergabe, von Fotokopien, der Übersetzung und der Übertragung in Bildstreifen vorbehalten!



©

2006

30min

WEINLESE um 1840/45

Zeichnung : Peter Ewald Kovar

Gravur : Peter Ewald Kovar



Wein 2 x_{1/2}

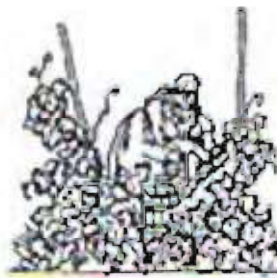

Wein 3



Wein 4



Wein 6 x_{1/2}



Wein 5 x_{1/2}



Wein 7 x_{1/2}



Wein 8a/b



Wein 8 x_{1/2}



Wein 9



Wein 10



Wein 11 x_{1/2}

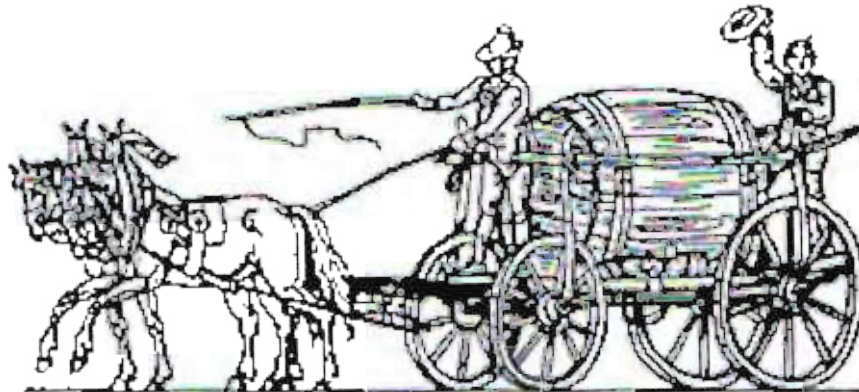

Wein 13

Wein 12 x_{1/2}



Wein 1/a - e x_{1/2}

nach Ausschneidebogen (Manderlbogen) des Wiener Verlages Trentsensky

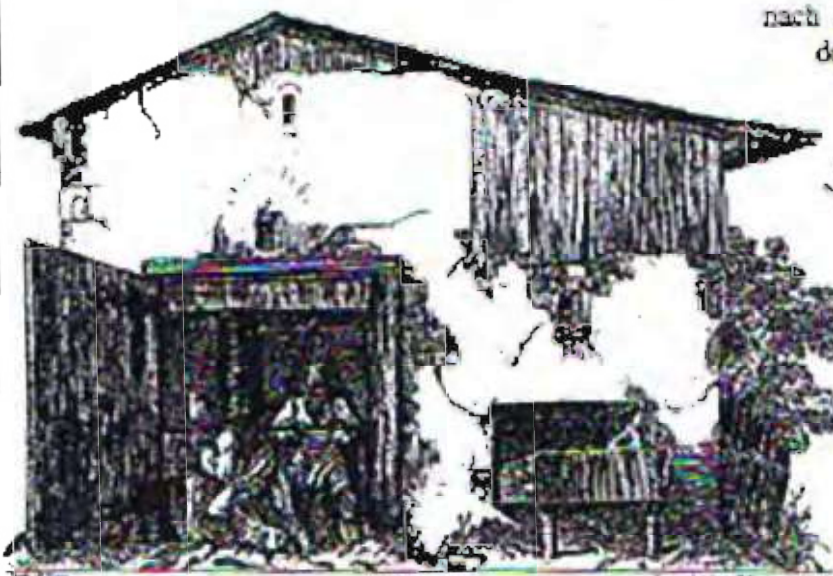

Wein 14

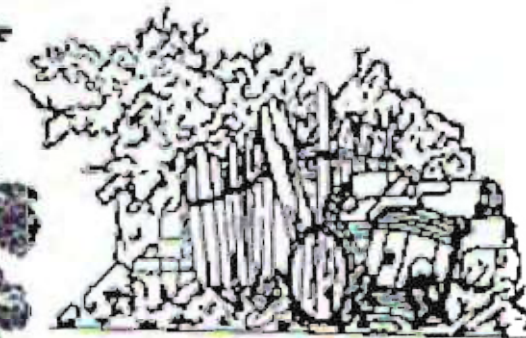

Wein 15 x_{1/2}

Ergänzung zur Weinlese (Wein 1-15) Weinlesefest Wein 16-28

Alle Abbildungen der Katalogblätter sind gesetzlich geschützt. Alle Rechte, auch teilweise als Vorlage, des auch auszugsweisen Nachdruckes, der fotomechanischen Wiedergabe, von Fernkopien, der Übersetzung und der Übertragung in Bildstreifen vorbehalten!



© 2006

30mm

WEINLESEFEST um 1840/45

Zeichnung : Peter Ewald Kovar
Gravur : Peter Ewald Kovar

nach Ausschneidebogen (Manderlbogen)
des Wiener Verlages Trentsensky



Wein 16



Wein 17



Wein 19



Wein 20



Wein 21



Wein 23



Wein 22



Wein 25



Wein 24



Wein 27



Wein 26



Wein 28

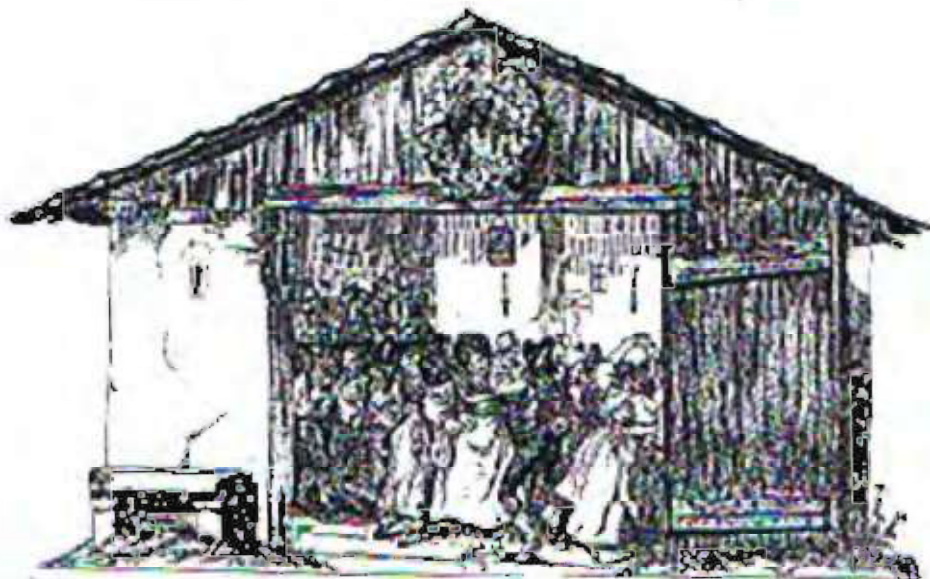

Wein 18

Ergänzung zum Weinlesefest (Wein 16- 28) Weinlese Wein 1 - 15

Alle Abbildungen der Katalogblätter sind gesetzlich geschützt. Alle Rechte, auch teilweise als Vorlage, des auch auszugsweisen Nachdruckes, der fotomechanischen Wiedergabe, von Fotokopien, der Übersetzung und der Übertragung in Bildstreifen vorbehalten!



© 1997 30 mm

Zeichnung: Dr. Hagemüller/ P. E. Kovar
Gravur: P. E. Kovar

Abbildungen sind nicht in Originalgröße dargestellt!

"Der Kaktusliebhaber"

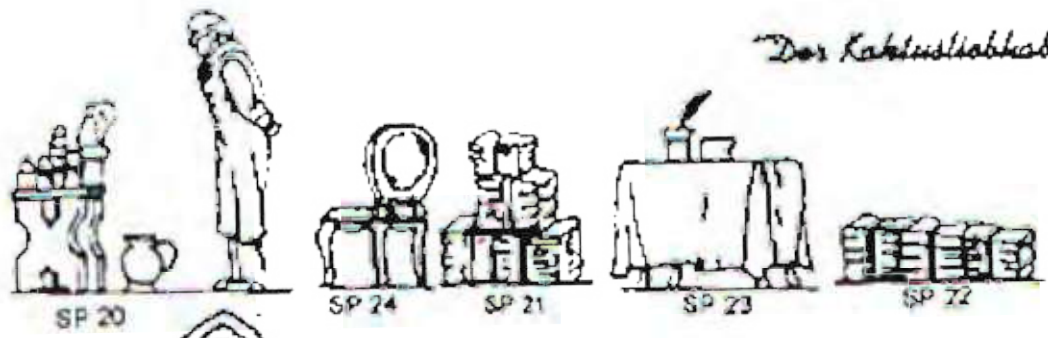

"Kunst und Wissenschaft"

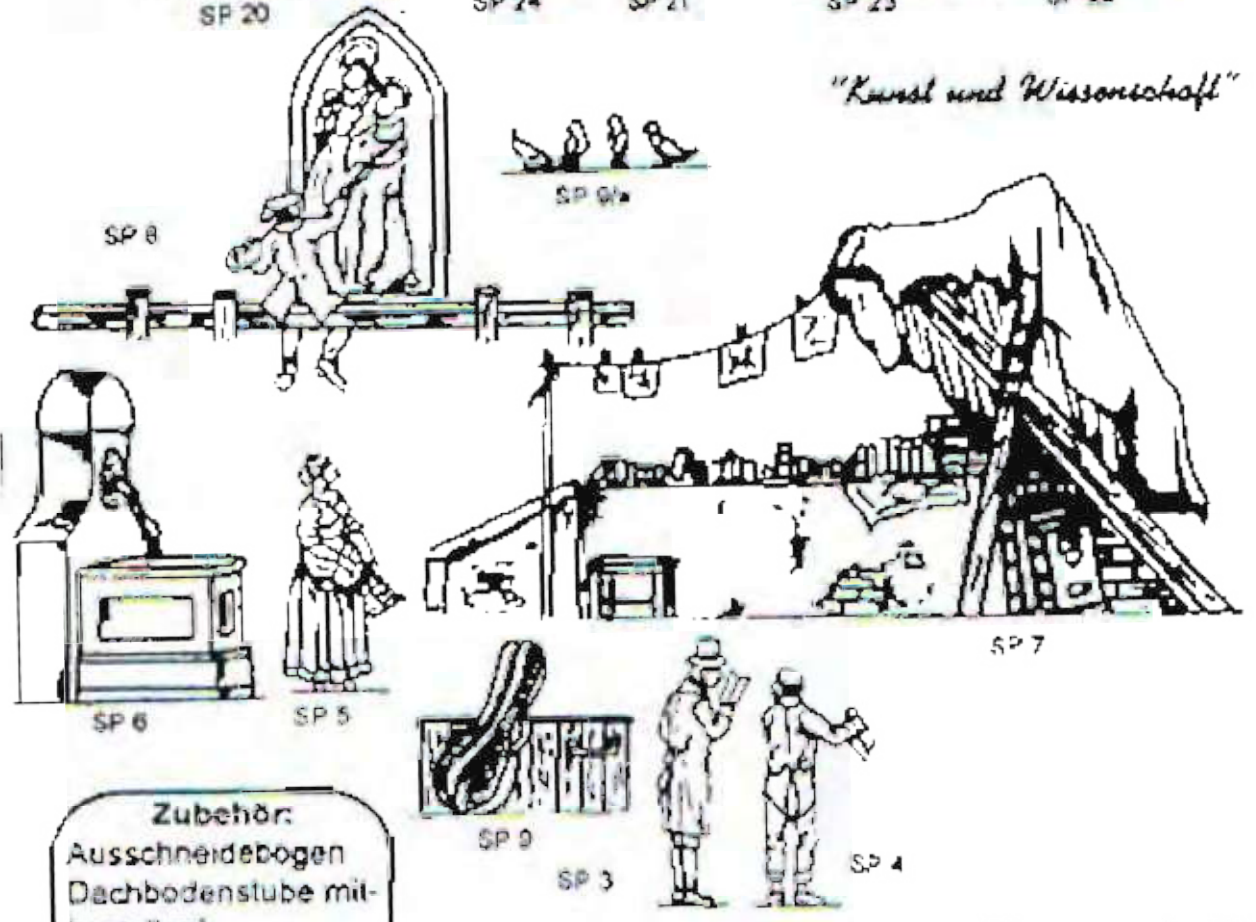

Zubehör:
Ausschneidebogen
Dachbodenstube mit-
bestellen!

AB 7

"Der arme Paul"

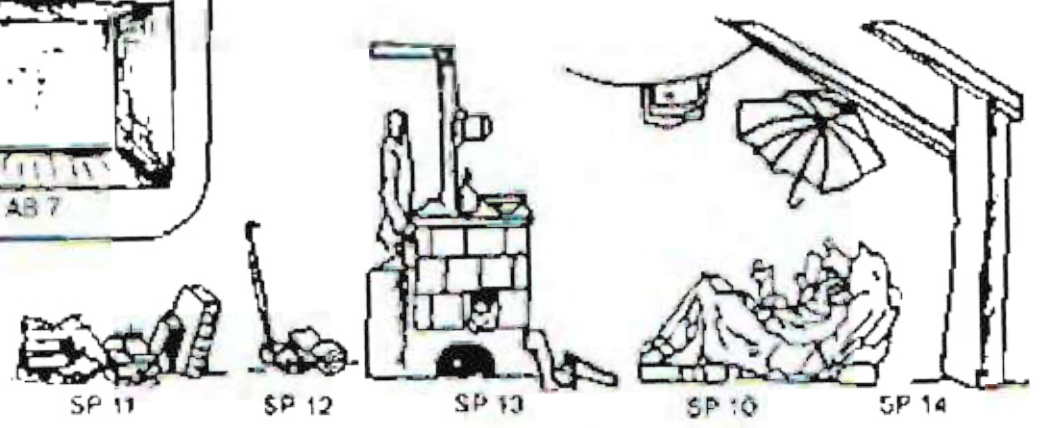

Diese Serien werden nur komplett abgegeben!

IFV-COMPUGRAPH

Alle Abbildungen der Katalogblätter sind gesetzlich geschützt. Alle Rechte, auch teilweise als Vorlage, des auch auszugsweisen Nachdruckes, der fotomechanischen Wiedergabe, von Fotokopien, der Übersetzung und der Übertragung in Bildstreifen vorbehalten!



Spitzwegserien

"Der Gratulant"

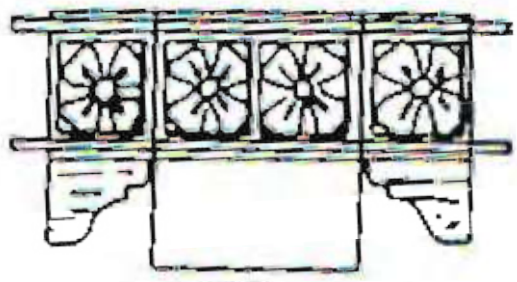

SP 51

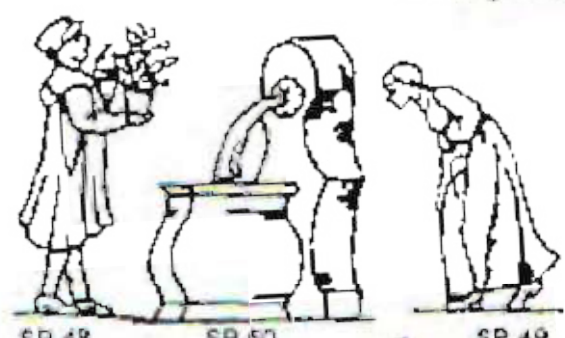

SP 48

SP 50

SP 49

"Der vorläufige Proutier"

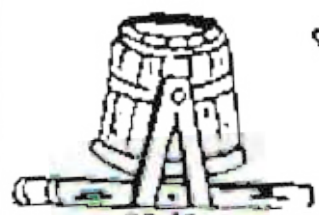

SP 55



SP 54



SP 52



SP 53

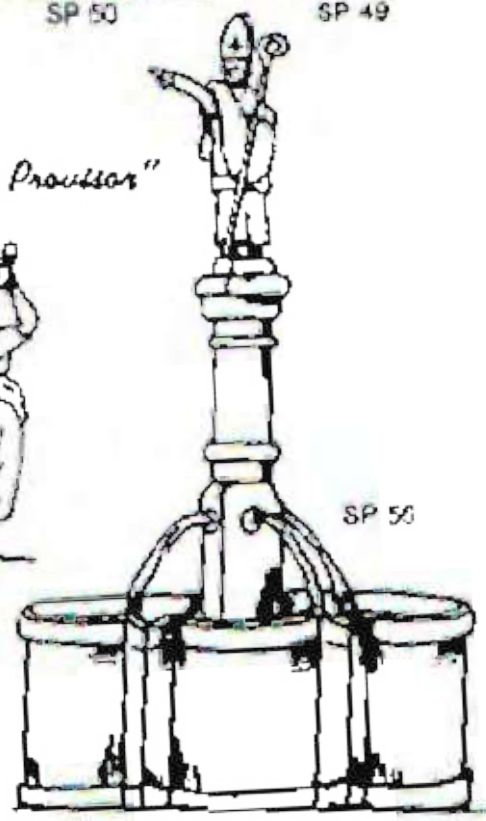

SP 56

"Der Bücherwurm"

Diese Serie liegt der Ausschneidebogen - Bibliothek - zum Selbstkollieren bei

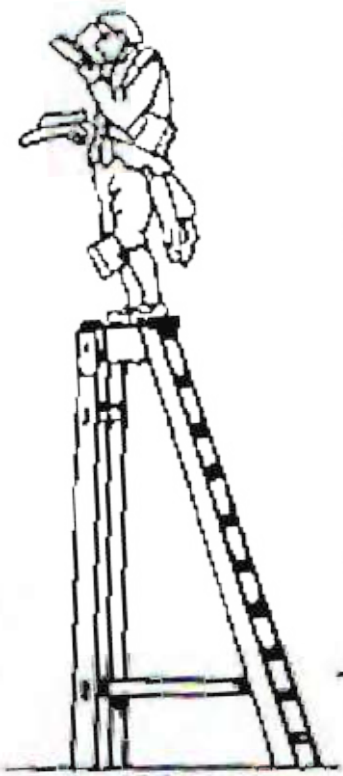

SP 34

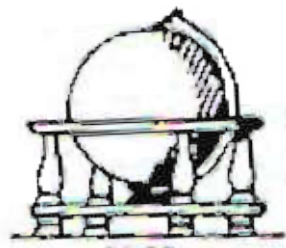

SP 35

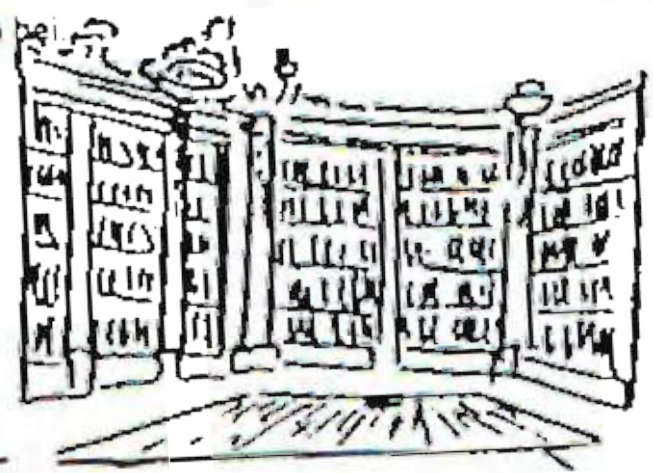

Diese Serien werden nur komplett abgegeben !

Abbildungen sind nicht in Originalgröße dargestellt

IFV-COMPIUGRAPH

Alle Abbildungen der Katalogblätter sind gesetzlich geschützt. Alle Rechte, auch teilweise als Vorlage, des auch auszugsweisen Nachdruckes, der fotomechanischen Wiedergabe, von Fotokopien, der Übersetzung und der Übertragung in Bildstreifen vorbehalten!

Abbildungen sind nicht in Originalgröße dargestellt

© 1996 30 mm

P. E. Kovar 19 Jhdt. EK

Zeichnung: Kunert / Dr. Hagemüller / P. E. Kovar
Gravur: P. E. Kovar

Spitzwegserien

"Er kommt" (erste Fassung)



"Er kommt" (zweite Fassung)



"Die nächtliche Runde"

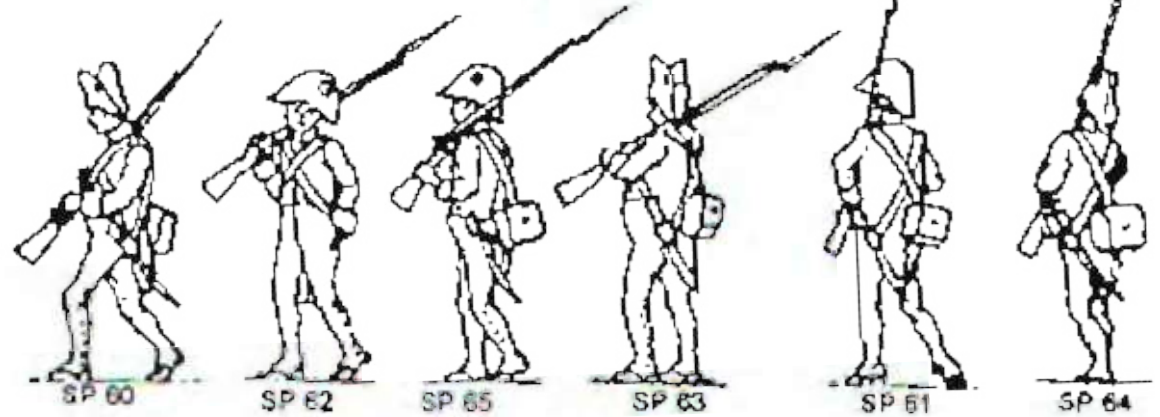
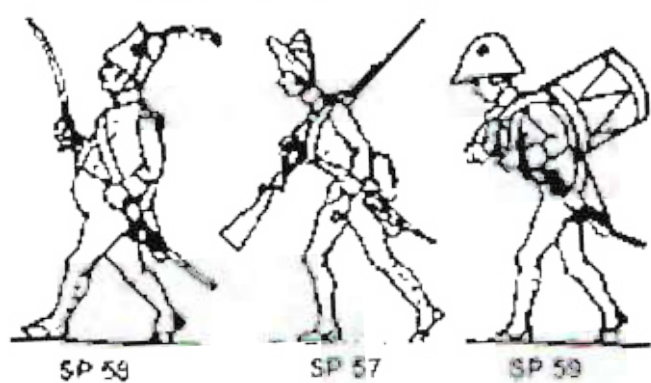

Diese Serien werden nur komplett abgegeben !

IFV-COMPUGRAPH

Alle Abbildungen der Katalogblätter sind gesetzlich geschützt. Alle Rechte, auch teilweise als Vorlage, des auch auszugsweisen Nachdruckes, der fotomechanischen Wiedergabe, von Fotokopien, der Übersetzung und der Übertragung in Bildstreifen vorbehalten!

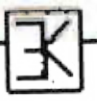

© 1998 30 mm

Zeichnung: Dr. Hagemöller P. E. Kovar
Gravur: P. E. Kovar

Spitzwegserien

"Die Plauderstunde"

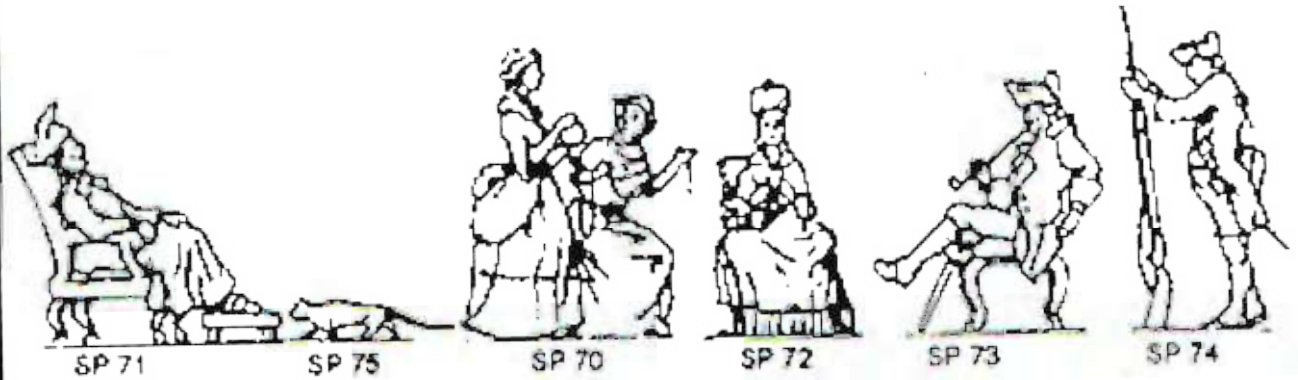

"Jäger und Mädchen"

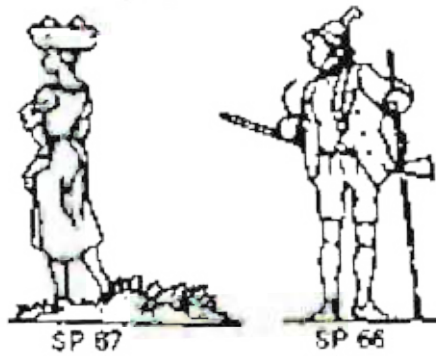

"Der Schreiber"



"Das Ständchen"

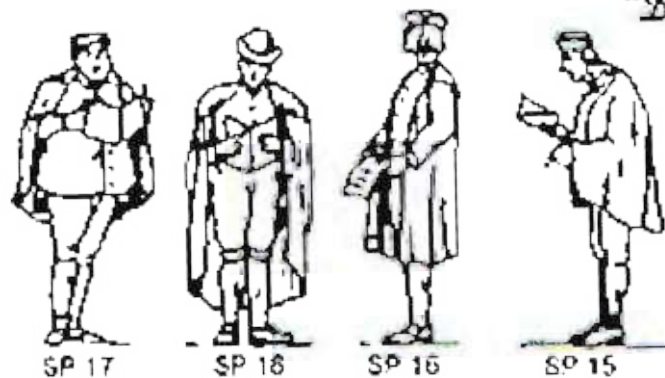

"Das Quartett"

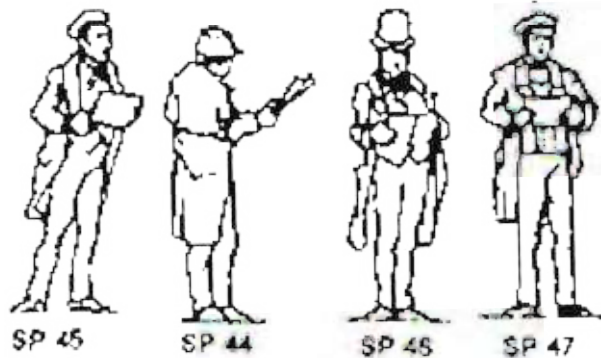

Diese Serien werden nur komplett abgegeben !

Abbildungen sind nicht in Originalgröße da die 190-50-72

IFV-COMPUGRAPH

Alle Abbildungen der Katalogblätter sind gesetzlich geschützt. Alle Rechte, auch teilweise als Vorlage, des auch auszugsweisen Nachdruckes, der fotomechanischen Wiedergabe, von Fotokopie, der Übersetzung und der Übertragung in Bildstreifen vorbehalten!



© 1996 30 mm

Zeichnung: Dr. Hagemöller
Gravur: P. E. Kovar

Spitzwegserien

"Institutsspaziergang"

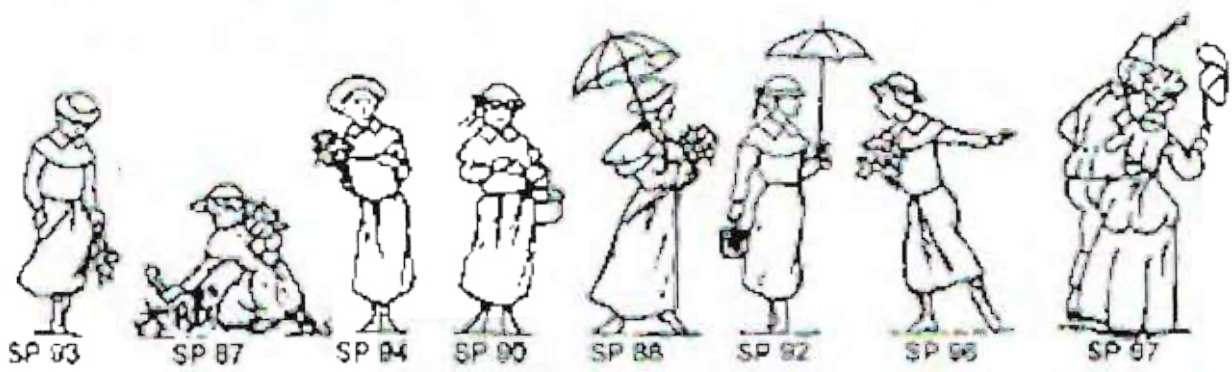
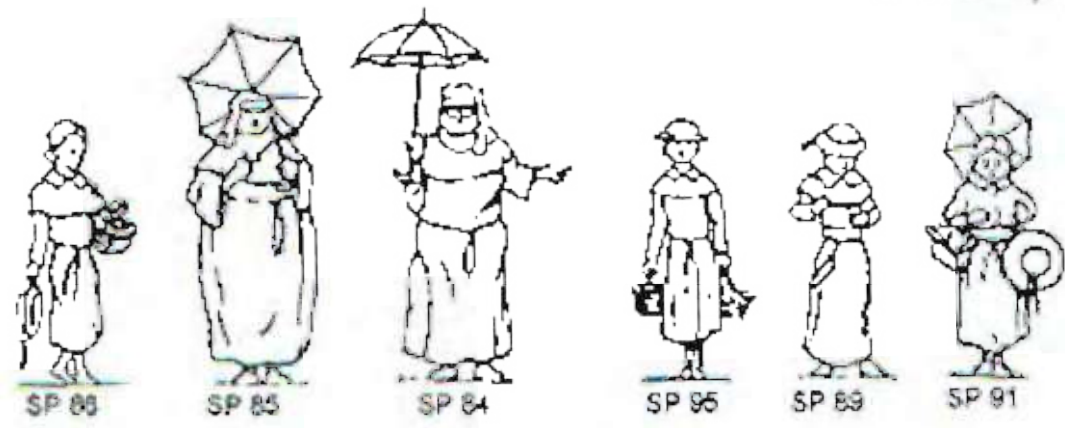

"Engländer, Ruinen betrachtend"

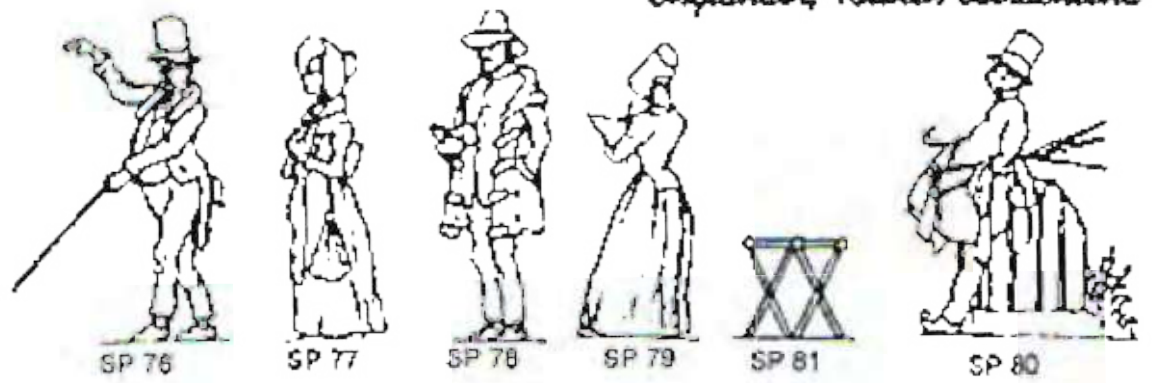

"Zwei Mönche"

"Der Veraher"

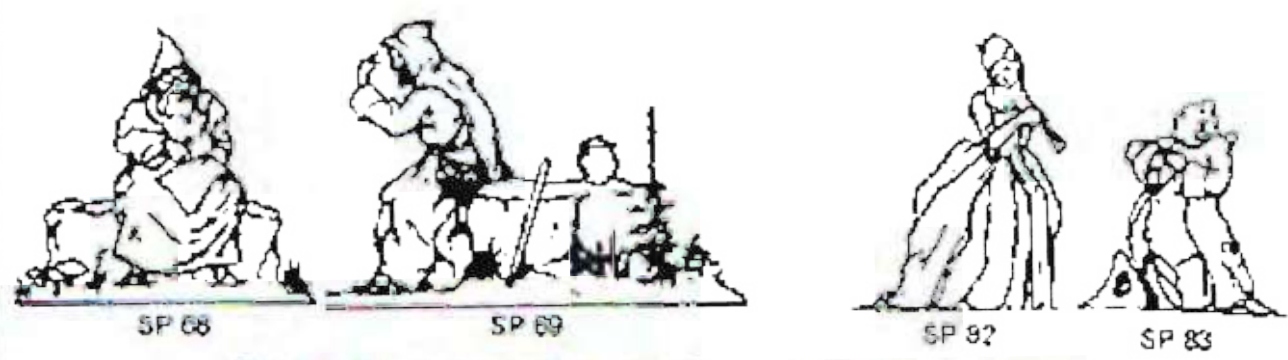

Diese Serien werden nur komplett abgegeben !

Abbildungen sind nicht in Originalgröße dargestellt!

IFV-COMPUGRAPH

Alle Abbildungen der Katalogblätter sind gesetzlich geschützt. Alle Rechte, auch teilweise als Vorlage, des auch auszugsweisen Nachdruckes, der fotomechanischen Wiedergabe, von Fotokopien, der Übersetzung und der Übertragung in Bildstreifen vorbehalten!



© 1996 **SOLO**

Zeichnung: Dr. Hagemüller/ P. E. Kovar
Gravur: P. E. Kovar

Spitzwegserlen

"Im Putzmachersalon"

Abbildungen sind nicht in Originalgröße dargestellt

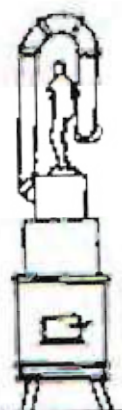

SP 128



SP 121



SP 122



SP 123



SP 131



SP 127



SP 134



SP 124

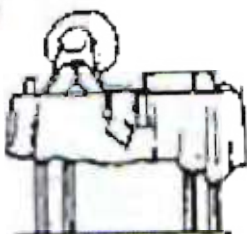

SP 132



SP 125



SP 129



SP 130



SP 133



SP 126

"Der Sonntagspastorgang"



SP 28



SP 29



SP 30



SP 31



SP 32

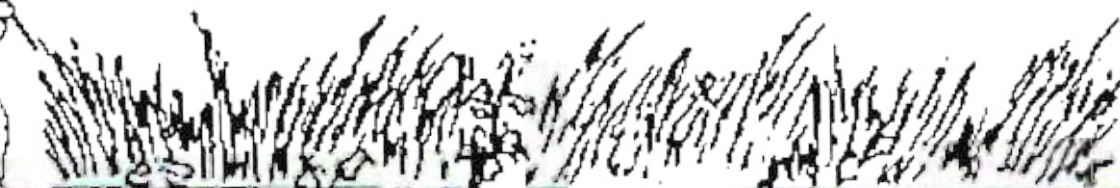

SP 33

IFV-COMPUGRAPH

Diese Serien werden nur komplett abgegeben!

Alle Abbildungen der Katalogblätter sind gesetzlich geschützt. Alle Rechte, auch teilweise als Vorlage, des auch auszugsweisen Nachdruckes, der fotomechanischen Wiedergabe, von Formkopien, der Übersetzung und der Übertragung in Bildstreifen vorbehalten!



Spitzwegserien

"Der Husar"

© 1996 30 min

Zeichnung: Dr. Hagemüller
Gravur: P. E. Kovar

Abbildungen sind nicht in Originalgröße dargestellt



SP 98



SP 99



SP 101



SP 100



SP 104



SP 102



SP 105



SP 103

"Zwei Jugendfreunde"



SP 106



SP 107

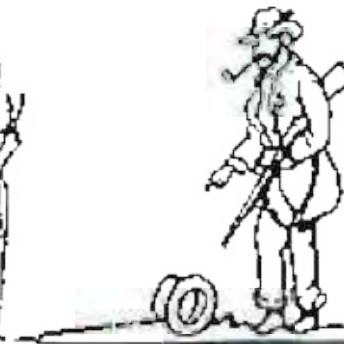

SP 108



SP 109



SP 110

"Politisches Vorher"

"Der Fritzen"



SP 111

"Jäger und Dirndl"



SP 112

Diese Serien werden nur komplett abgegeben !

Alle Abbildungen der Katalogblätter sind gesetzlich geschützt. Alle Rechte, auch teilweise als Vorlage, des auch auszugsweisen Nachdruckes, der fotomechanischen Wiedergabe, von Fotokopien, der Weiterverbreitung und der Übersetzung in Bildstreifen vorbehalten!



© 1996 30 mm

Zeichnung: Dr. Hagemüller
Gravur: P. E. Kovar

Spitzwegserien

"Das Auge des Geselzes"

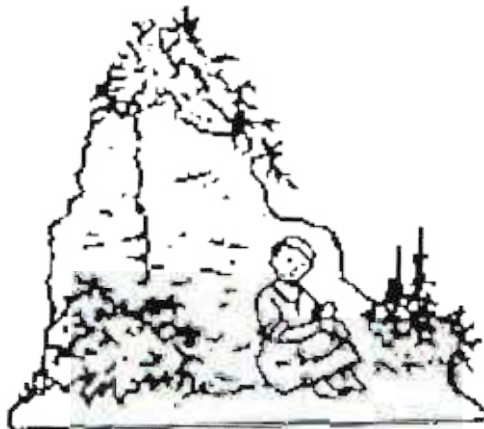

SP 135



SP 136

SP 137



SP 138

"Wachtposten"

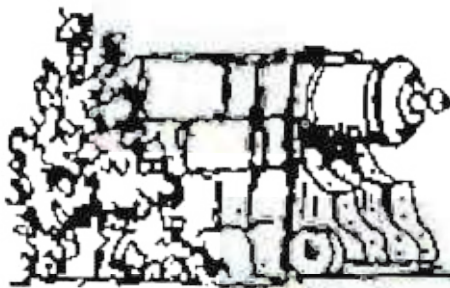

SP 113



SP 114

"Die Schildwache"

"Führende Schildwache"

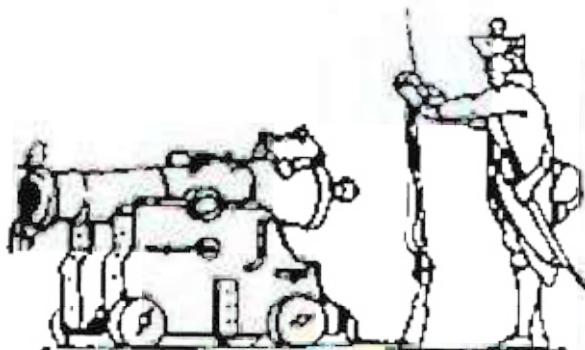

SP 115

SP 116



SP 118

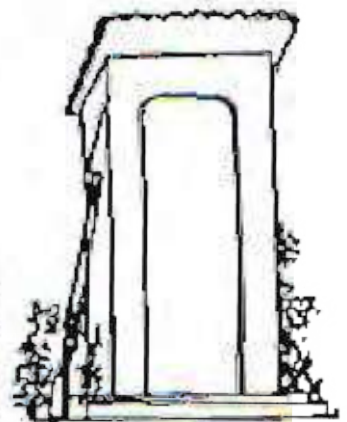

SP 117

"Ariade im Land"



SP 119

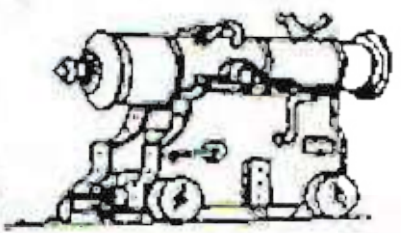

SP 120

Diese Serien werden nur komplett abgegeben!

Abbildungen sind nicht in Originalgröße dargestellt!

IFV-COMPUGRAPH

Alle Abbildungen der Katalogblätter sind gesetzlich geschützt. Alle Rechte, auch teilweise als Vorlage, des auch auszugsweisen Nachdruckes, der fotomechanischen Wiedergabe, von Fotokopie, von Fotostreifen vorbehalten!



© 1999 30 mm

Zeichnung: P. E. Kovar
Gravur: P. E. Kovar

Spitzwegserien

'Der Hexenmeister'



SP 142



SP 140

SP 139



SP 141

IFV-COMPLUGRAPH

Alle Abbildungen der Katalogblätter sind gesetzlich geschützt. Alle Rechte, auch teilweise als Vorlage, des auch zuzugewiesenen Nachdruckes, der fotomechanischen Wiedergabe, von Fotokopien, der Übersetzung und der Übertragung in Bildstreifen vorbehalten!



© 1996 30 Jahre

Zeichnung: H. Nesselberger
Gravur: P. E. Kovar

Österreich

Occupationsfeldzug anno 1878

Abbildungen sind nicht in Originalgröße dargestellt



1878/5



1878/4



1878/3



1878/1



1878/2



1878/7



1878/6

- 1878/1 K.u.K. Inf. Offizier
- 1878/2 Unteroffizier
- 1878/3 Trompeter
- 1878/4-7 Infanteristen
- 1878/20-29 Insurgenten



1878/25



1878/21



1878/22



1878/23



1878/20



1878/24



1878/26

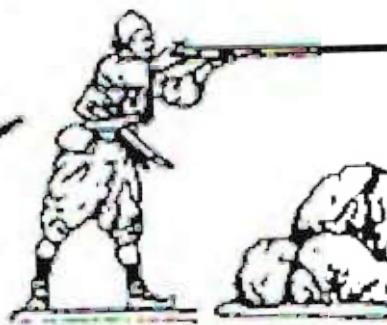

1878/27



1878/28



1878/29

IFV-COMPUGRAPH

Alle Abbildungen der Katalogblätter sind gesetzlich geschützt. Alle Rechte, auch teilweise als Vorlage, das auch auszugsweisen Nachdruckes, der fotomechanischen Wiedergabe, von Fotokopien, der Übersetzung und der Übertragung in Bildstreifen vorbehalten!

Zeichner : Hans Nesselberger
Graveur: Karl-Werner Rieger



1878/30

türk. Off. auf Seiten der Bosnier



1878/31

Seressaner 1835 – 1881

(kroatische Grenztruppe)

beteiligt an:

Niederschlagung der Revolution 1948

Okkupationsfeldzug Bosnien/Herzegowina 1878



1878/32



1878/33



1878/34



1878/35



1878/36



1878/37

Formen aus der ehemaligen Offizin Fohler/Wien

Alle Abbildungen der Katalogblätter sind gesetzlich geschützt. Alle Rechte, auch teilweise als Vorlage, des auch auszugsweisen Nachdruckes, der fotomechanischen Wiedergabe, von Fotokopien, der Übersetzung und der Übertragung in Bildstreifen vorbehalten!

Zeichner : Hans Nesselberger
Graveur: Karl-Werner Rieger

Seressaner 1835 – 1881

(kroatische Grenztruppe)

beteiligt an:

Niederschlagung der Revolution 1948

Okkupationsfeldzug Bosnien/Herzegowina 1878



1878/38



1878/39



1878/40



1878/41



1878/43



1878/42



1878/44



1878/45

Formen aus der ehemaligen Offizin Fuhrer/Wien

Alle Abbildungen der Katalogblätter sind gesetzlich geschützt. Alle Rechte, auch teilweise als Vorlage, des auch auszugsweisen Nachdruckes, der fotomechanischen Wiedergabe, von Fotokopien, der Übersetzung und der Übertragung in Bildstreifen vorbehalten!

© 1997 30 mm

Zeichnung:
Gravur: 1-7 Krunert / 8 Kovar

Indianerüberfall auf Siedler

Die Figuren IÜ 1-7 wurden 1930 von Herm Erhard herausgegeben, wurden dann von Prof. Pohl übernommen und konnten von ihm erworben werden.

Die Serie besteht aus 26 Figuren, davon:

- 1 Stück Nr. IÜ 1
- 1 Stück Nr. IÜ 2
- 1 Stück Nr. IÜ 3
- 1 Stück Nr. IÜ 5
- 3 Stück Nr. IÜ 6
- 3 Stück Nr. IÜ 7
- 1 Stück Nr. IÜ 8
- 1 Stück Nr. IÜ 9
- 1 Stück Nr. IÜ 10
- 1 Stück Nr. IÜ 11
- 1 Stück Nr. IÜ 12
- 1 Stück Nr. IÜ 13
- 1 Stück Nr. IÜ 14
- 1 Stück Nr. IÜ 15
- 1 Stück Nr. IÜ 18
- 1 Stück Nr. IÜ 17
- 1 Stück Nr. IÜ 18
- 1 Stück Nr. IÜ 19
- 1 Stück Nr. IÜ 20
- 1 Stück Nr. IÜ 21
- 1 Stück Nr. IÜ 22



IÜ 2

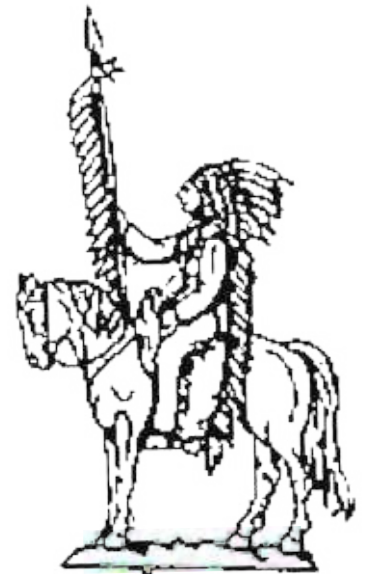

IÜ 1



IÜ 3



IÜ 4



IÜ 5



IÜ 6

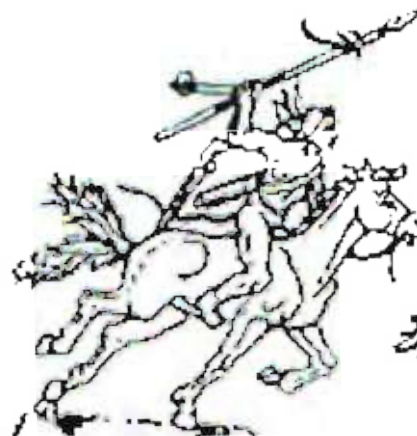

IÜ 7

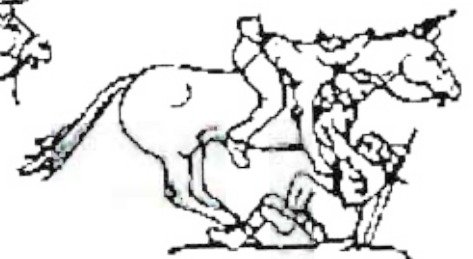

IÜ 8

Abbildungen sind nicht in Originalgröße dargestellt!

FV-COMPUGRAPH

Alle Abbildungen der Katalogblätter sind gesetzlich geschützt. Alle Rechte, auch teilweise als Vorlage, des auch auszugsweisen Nachdruckes, der fotomechanischen Wiedergabe, von Fotokopien, der Übersetzung und der Übertragung in Bildstreifen vorbehalten!



© 1996 30 min

Zeichnung: R. Klement
Gravur: P. E. Kovar

Indianerüberfall auf Siedler

Abbildungen sind nicht in Originalgröße dargestellt

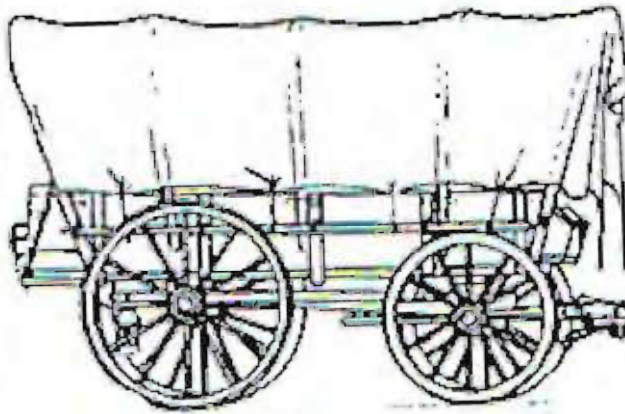

IÜ 21

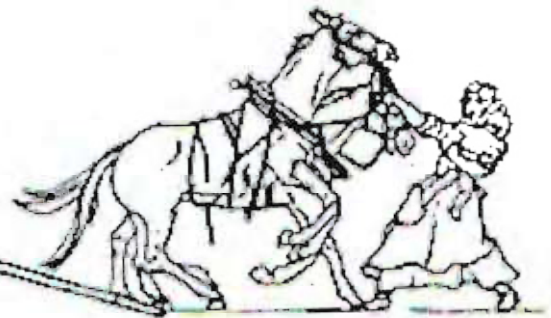

IÜ 20



IÜ 9

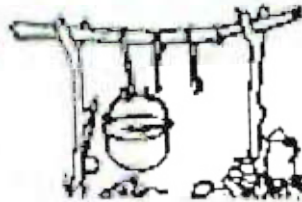

IÜ 17



IÜ 11



IÜ 12



IÜ 13



IÜ 14



IÜ 10

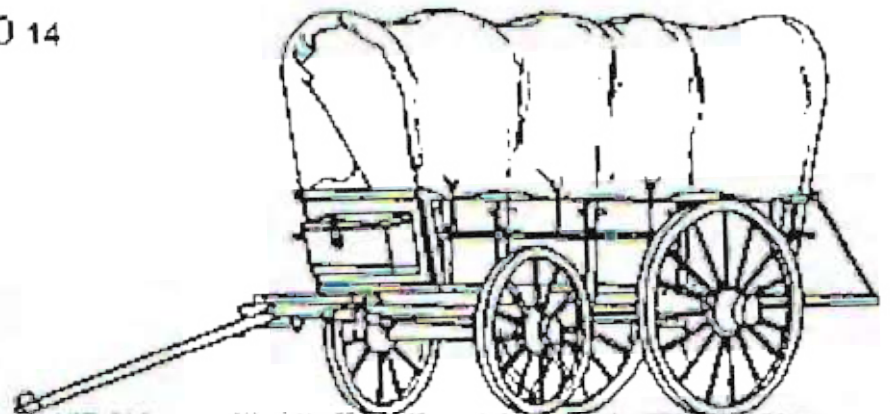

IÜ 22



IÜ 15



IÜ 16

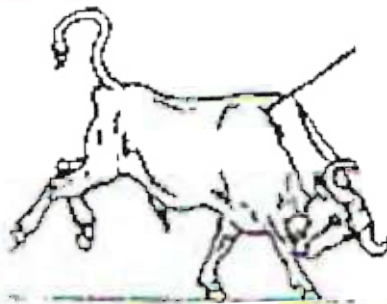

IÜ 18

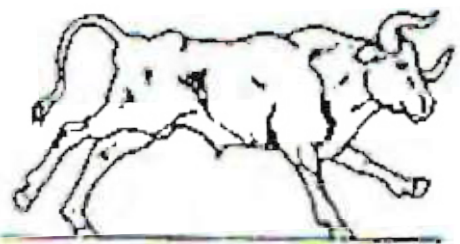

IÜ 19

IFV-COMPUGRAPH

Alle Abbildungen der Katalogblätter sind gesetzlich geschützt. Alle Rechte, auch teilweise als Vorlage, des auch auszugsweisen Nachdruckes, der fotomechanischen Wiedergabe, von Fotokopien, der Übertragung in die elektronische Übertragung in Bildstreifen vorbehalten!



© 2007

30mm

Entwurf: Peter Ewald Kovar
Gravur: Peter Ewald Kovar

Serie I Park 1 - 24

Im Stadtpark
nach Ausschneidebögen des Wiener Verlages Trentsentsky
um 1880/1900

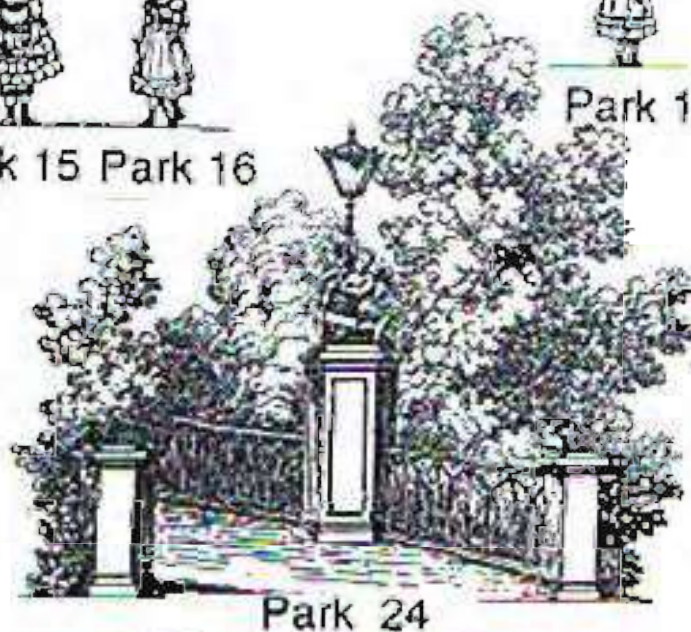
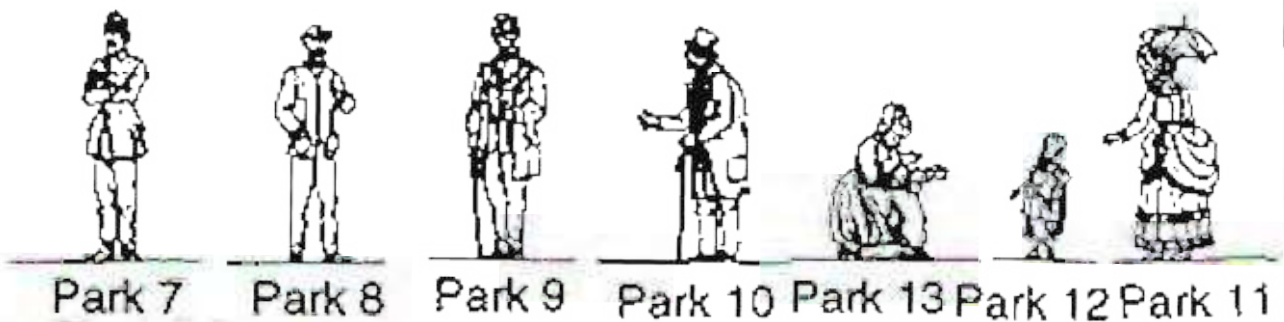
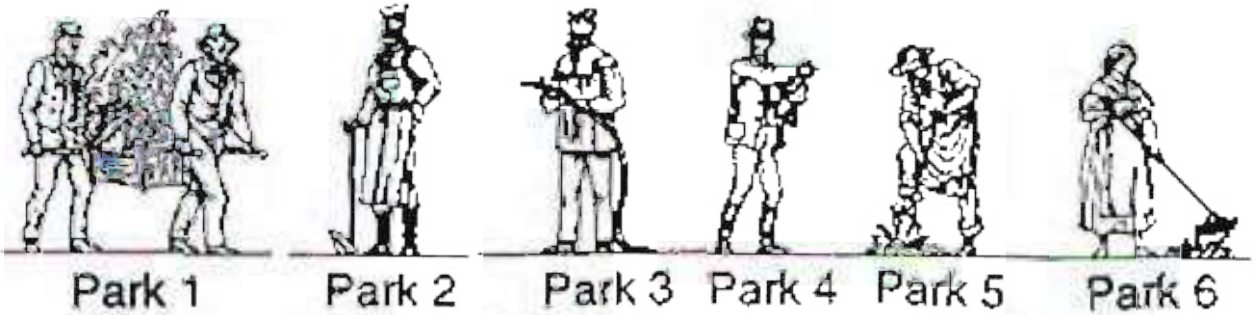

FV-COMPUGRAPH

Alle Abbildungen der Katalogblätter sind gesetzlich geschützt. Alle Rechte, auch teilweise als Vorlage, des auch auszugsweise Nachdruckers, der fotomechanischen Wiedergabe, von Fotokopierern, die in Bildbetrieben vorbeziehen!



© 2007

30mm

Entwurf: Peter Ewald Kovar
Gravur: Peter Ewald Kovar

Serie II Park 25 - 47

Im Stadtpark

nach Ausschneidebögen des Wiener Verlages Trentsentsky
um 1880 /1900

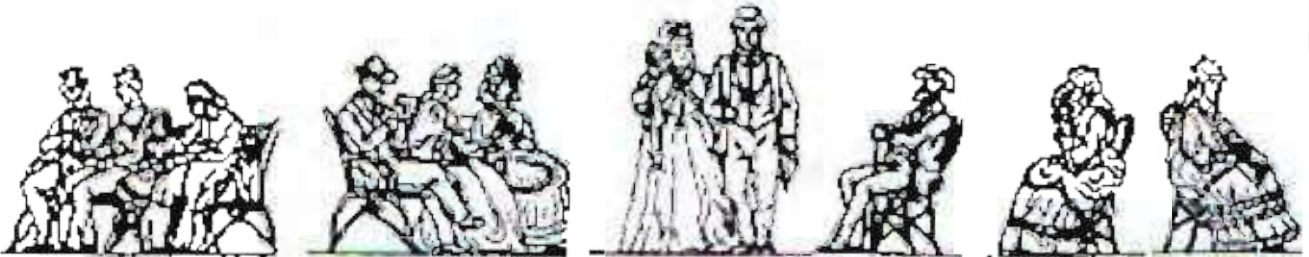

Park 25

Park 26

Park 27

Park 28

Park 29

30



Park 31

Park 32

Park 33

Park 34

Park 35

36

Park 37



Park 38

Park 39

Park 40

Park 41

42

Park 43



Park 45

Park 44

Park 47

Park 46

IFV-COMPUGRAPH



um 1900

© 1997 30 mm

Zeichnung: F. Kurnert
Gravur: P. E. Kovar

Österreich

Wiener Volkstypen/ Damenkapelle

Abbildungen sind nicht in Originalgröße dargestellt!



DK 2
Geigerin



DK 8a



DK 2a
Geigerin



DK 1
Stehgeigerin



DK 8



DK 3
Flötistin



DK 9 DK 9a



DK 7



DK 4
Cellistin



DK 5
Technellenföhr



DK 6
Kontrabassistin

Serie besteht aus 19 Einheiten,
davon 6 Notenpulte, 3 Sesseln
und 2 Kastanienbäume.
Serie wird nur komplett abge-
geben!

Bemalungstip:
weiße Kleider,
hellblaue Schärpe



Pavillon (Zubehör)
Ausschneidebogen,
bitte gleich mitbestellen!



AB 6

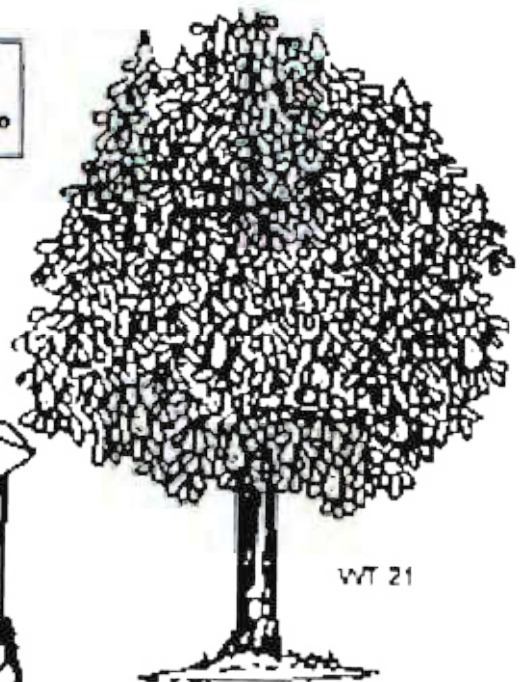

WT 21

IFV-COMPIUGRAPH

Alle Abbildungen der Katalogblätter sind gesetzlich geschützt. Alle Rechte, auch teilweise als Vorlage, des auch auszugsweisen Nachdruckes, der fotomechanischen Wiedergabe, von Zimmfingereffizien.info an Dritte weiterzugeben, sind vorbehalten. In Bildredaktionen vorbehalten!



um 1900

Österreich
Wiener Volkstypen

© 1997 30 mm

Zeichnung: F. Kunert
Gravur: P. E. Kovar

Abbildungen sind nicht in Originalgröße dargestellt

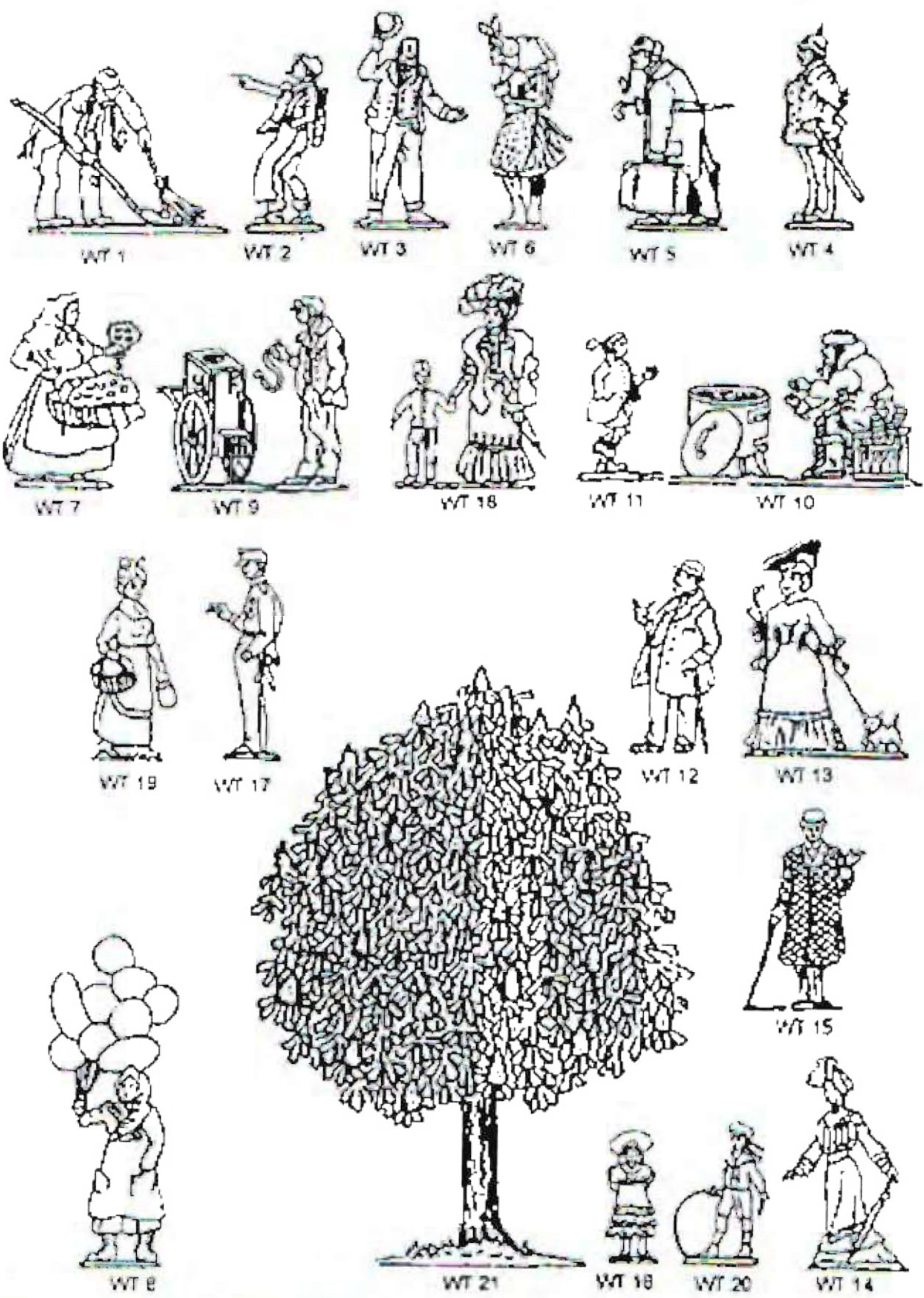

IFV-COMPUGRAPH

Alle Abbildungen der Katalogblätter sind gesetzlich geschützt. Alle Rechte, auch teilweise als Vorlage, des auch auszugsweisen Nachdruckes, der fotomechanischen Wiedergabe, von Fotokopien, der Übersetzung und der Übertragung in Bildstreifen vorbehalten!



um 1900

© 1997 30 mm

Zeichnung: F. Krunert
Gravur: P. E. Kovar

Österreich
Wiener Volkstypen

Abbildungen sind nicht in Originalgröße dargestellt!!!

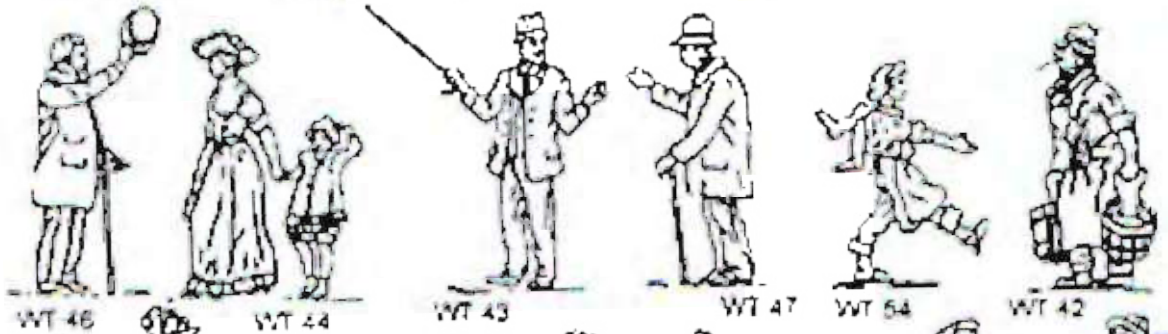
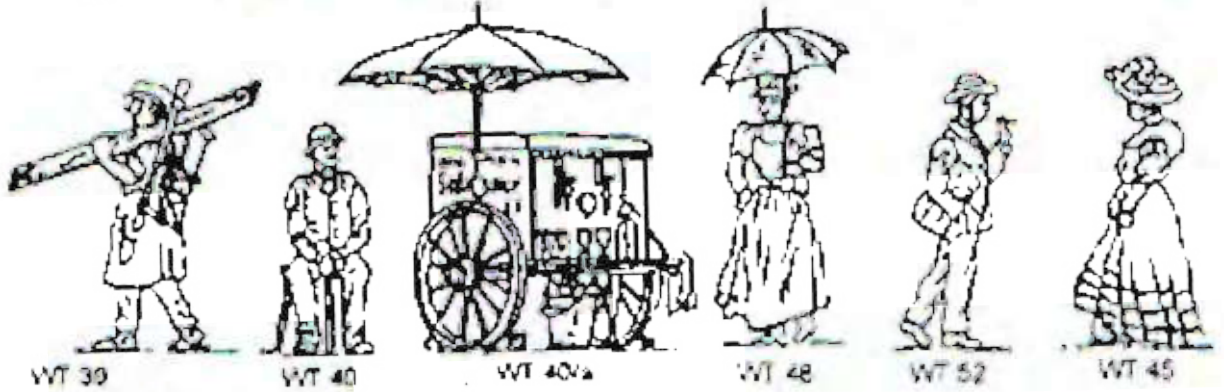
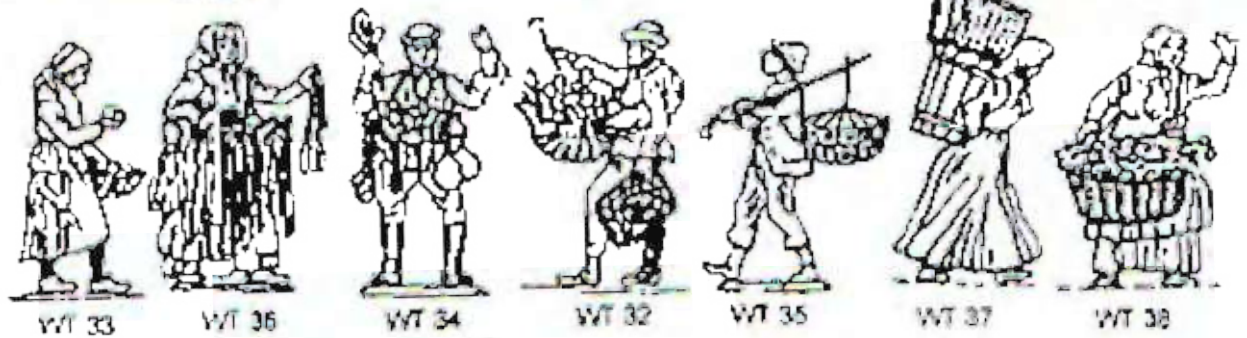

IFV-COMPUGRAPH

Alle Abbildungen der Katalogblätter sind gesetzlich geschützt. Alle Rechte, auch teilweise als Vorlage, des auch auszugsweisen Nachdruckes, der fotomechanischen Wiedergabe, von Fotokopien, der Übersetzung und der Übertragung in Bildstreifen vorbehalten!



um 1900

© 1997 30 mm

Zeichnung: F. Krunert
Gravur: P. E. Kovar

Österreich Wiener Volkstypen

Abbildungen sind nicht in Originalgröße dargestellt!



WT 55



WT 66



WT 64



WT 62



WT 57



WT 58



WT 59



WT 63



WT 71



WT 60



WT 61



WT 66



WT 65



WT 69



WT 70



WT 68



WT 67



WT 72



WT 73



WT 75



WT 76



WT 77



WT 78



WT 79



WT 80



WT 74



WT 81

FV-COMPUGRAPH

Alle Abbildungen der Katalogblätter sind gesetzlich geschützt. Alle Rechte, auch teilweise als Vorlage, des auch auszugsweisen Nachdruckes, der fotomechanischen Wiedergabe, von Fotokopien, der Übersetzung und der Übertragung in Bildstreifen vorbehalten!



um 1900

© 1997 30 mm

Zeichnung: F. Kuhnert
Gravur: P. E. Kovar

Österreich
Wiener Volkstypen

Abbildungen sind nicht in Originalgröße dargestellt!



WT 82



WT 83



WT 84



WT 85



WT 99



WT 96



WT 86



WT 87



WT 88



WT 89



WT 94



WT 80



WT 91



WT 92



WT 93



WT 95



WT 97



WT 98



WT 28



WT 25



WT 26

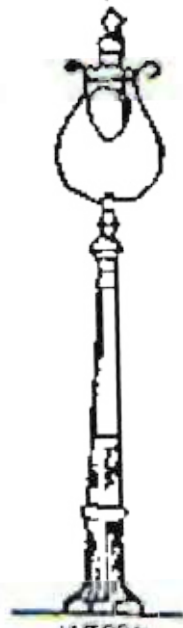

WT 26/a



WT 24



WT 23



WT 22



WT 29



WT 27/a



WT 27/b



WT 27/c

IFV-COMPUGRAPH

Alle Abbildungen der Katalogblätter sind gesetzlich geschützt. Alle Rechte, auch teilweise als Vorlage, des auch auszugsweisen Nachdruckes, der fotomechanischen Wiedergabe, von Fotokopien, der Übersetzung und der Übertragung in Bildstreifen vorbehalten!



um 1900

© 1897 30 mm

Zeichnung: Rudolf Klement
Gravur: P. E. Kovar

Österreich
Wiener Volkstypen

Abbildungen sind nicht in Originalgröße dargestellt

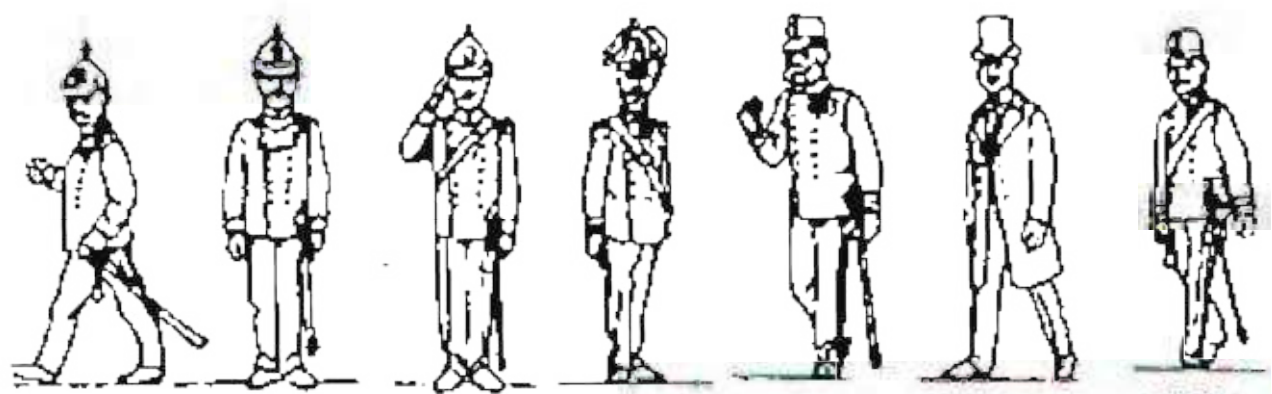

WT 111 WT 109 WT 108 WT 102 WT 100 WT 103 WT 101

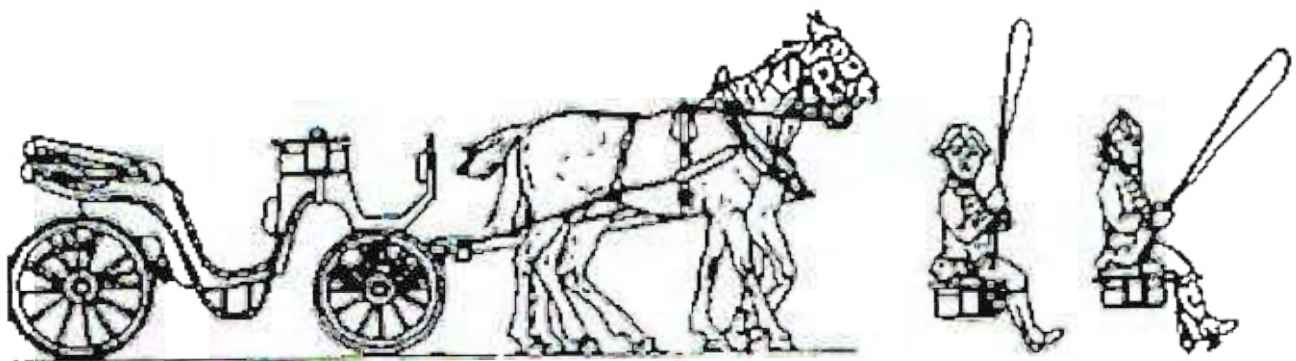

WT 104

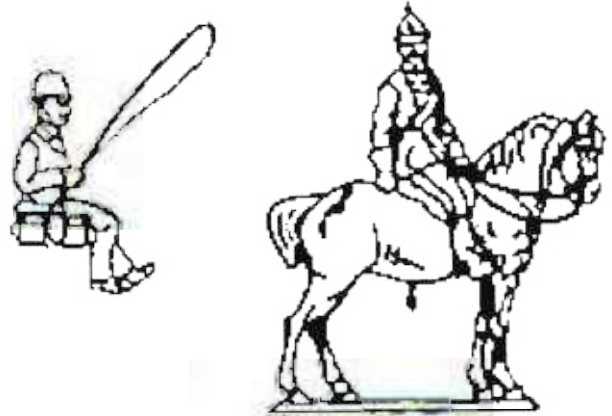

WT 110



WT 105

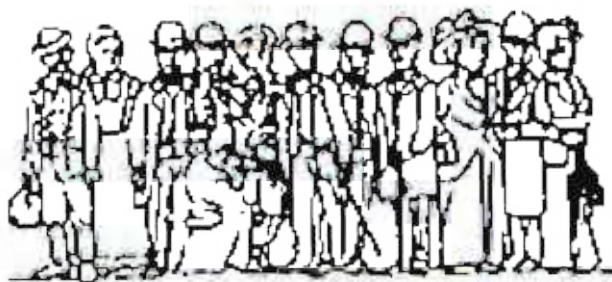

WT 107

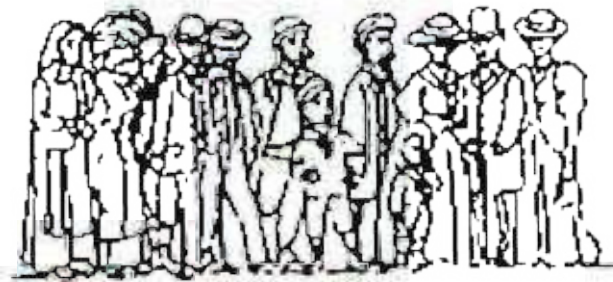

WT 106

IFV-COMPUGRAPH

Alle Abbildungen der Katalogblätter sind gesetzlich geschützt. Alle Rechte, auch teilweise als Vorlage, des auch auszugsweisen Nachdruckes, der fotomechanischen Wiedergabe, von Fotokopien, der Übersetzung und der Übertragung in Bildstreifen vorbehalten!



um 1900

© 1997 30 mm

Zeichnung: F. Kurnert
Gravur: P. E. Kovar

Österreich

Wiener Fiaker

Bausatz A - fahrend

Bausatz B - stehend

Abbildungen sind nicht in Originalgröße dargestellt

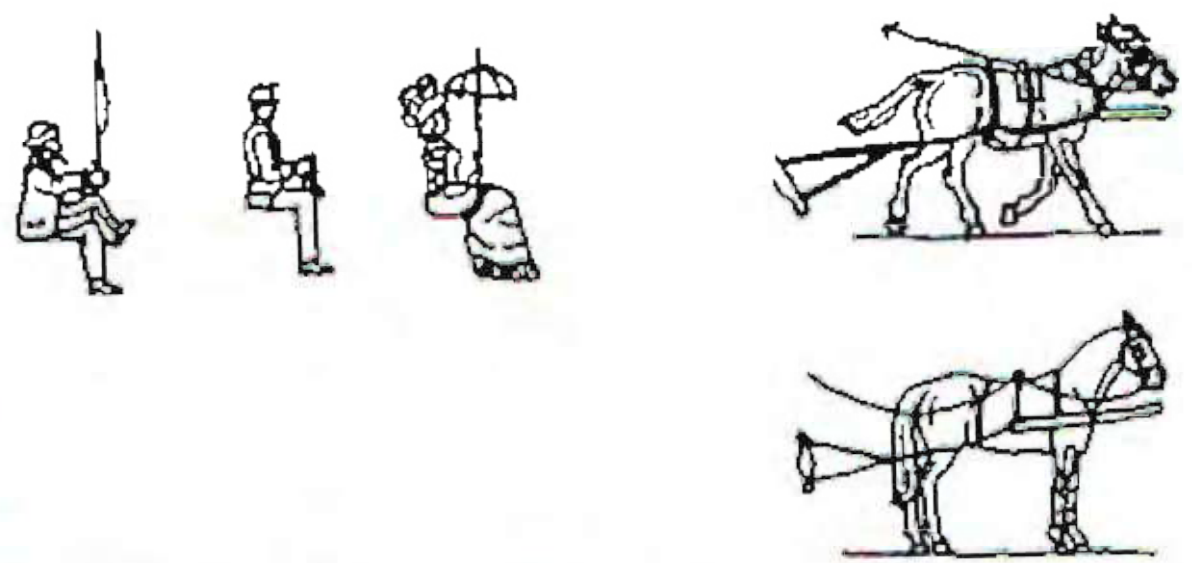
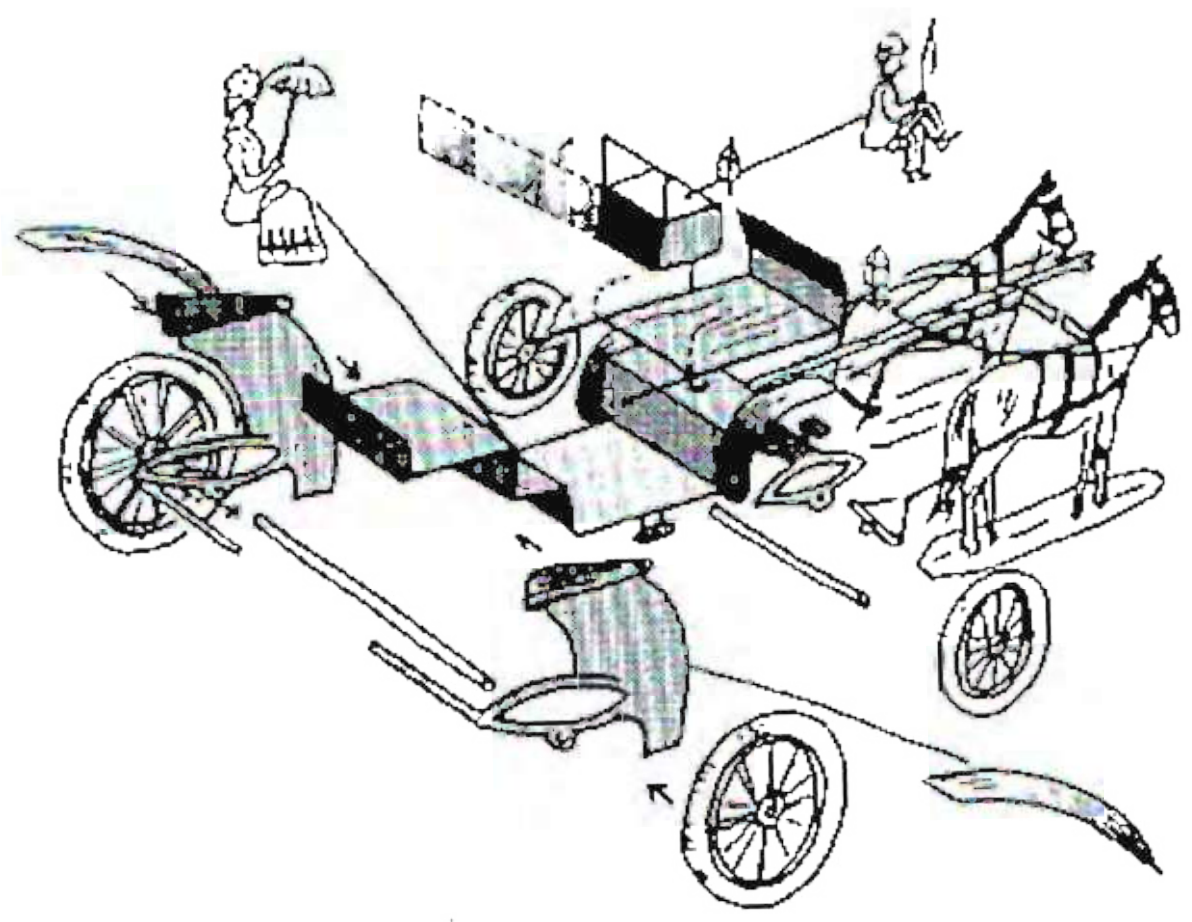

IFV-COMPUGRAPH

Alle Abbildungen der Katalogblätter sind gesetzlich geschützt. Alle Rechte, auch teilweise als Vortage, des auch auszugsweisen Nachdruckes, der fotomechanischen Wiedergabe, von Fotokopien, der Übersetzung und der Übertragung in Bildstreifen vorbehalten!



© 1997 30 mm

um 1900

Zeichnung: Karl Heinrichs
Gravur: P. E. Kovar

Österreich
Aus der Wagenburg Schönbrunn

Abbildungen sind nicht in Originalgröße dargestellt

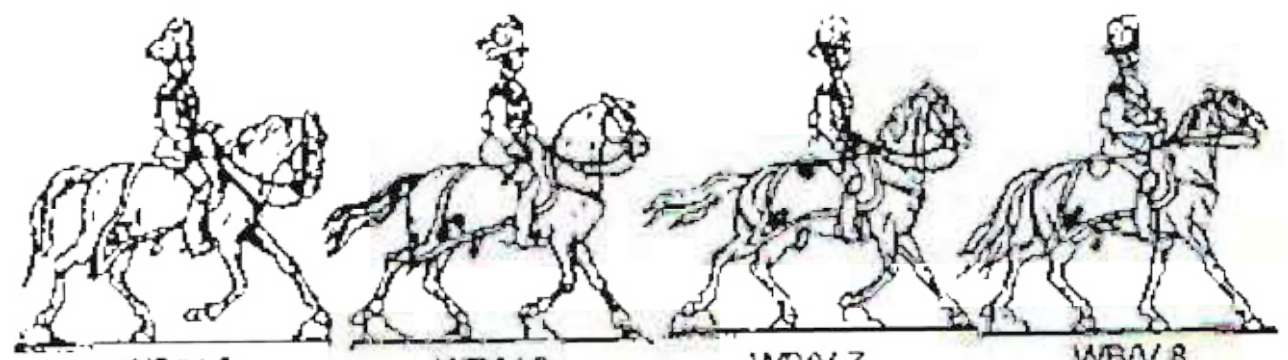

WB/V 5 WB/V 6 WB/V 7 WB/V 8
Mannschaft Offizier
Leibgarde Escadron Trompeter

Die komplette Serie besteht aus
18 Einheiten,
davon die Nr. WB/V 5 und 6
jeweils 4 mal

Die Serie beinhaltet weiters ent-
sprechende Farbfotos.

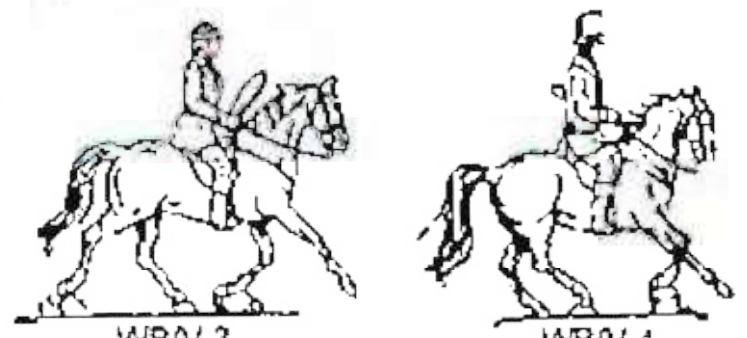

WB/V 3 WB/V 4
Vorreiter

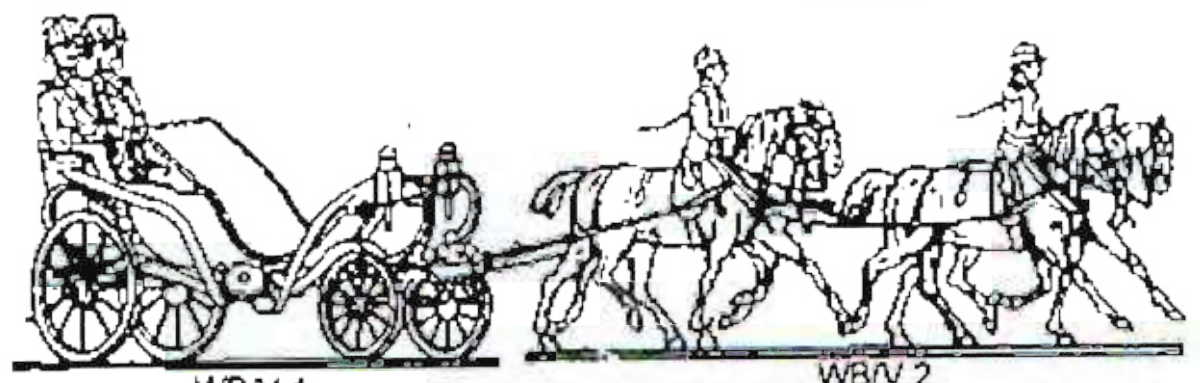

WB/V 1 WB/V 2
Victoria a la Daumont *Vierergespann*



Zar Nicolaus II
Kaiser Franz Josef



König Eduard VII
Kaiser Franz Josef

Klebefiguren



Kaiser Wilhelm II
Kaiser Franz Josef



Kaiser Franz Josef
General der Infanterie
(Marian v. Varesanin)

IFV-COMPUGRAPH

Alle Abbildungen der Katalogblätter sind gesetzlich geschützt. Alle Rechte, auch teilweise als Vorlage, des auch auszugsweisen Nachdruckes, der fotomechanischen Wiedergabe, von Fotokopien, der Übersetzung und der Übertragung in Bildstreifen vorbehalten!



© 1997 30 mm

Zeichnung: K. Heinrichs
Gravur: P. E. Kovar

Feuerwehr

Abbildungen sind nicht in Originalgröße dargestellt!

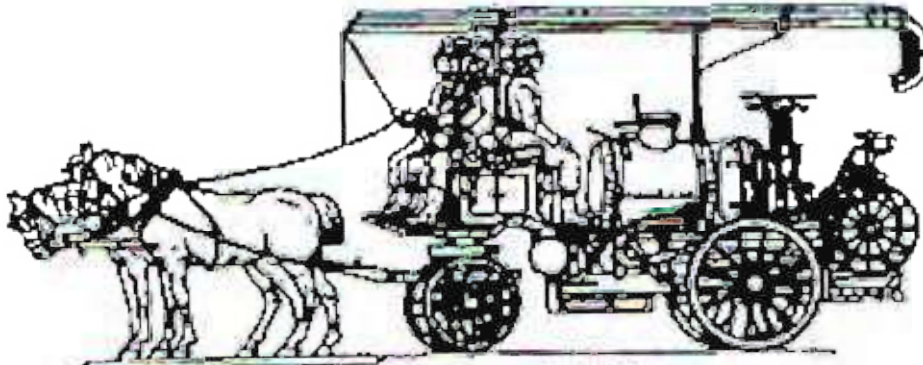

FW 15

FW 12

Durch Variationen von
FW 15 und FW 16,
sowie FW 14 durch
Abtrennen des
Geländers und
Aufsetzen von 14a,
ergibt sich für eine
Darstellung eine große
Bandbreite

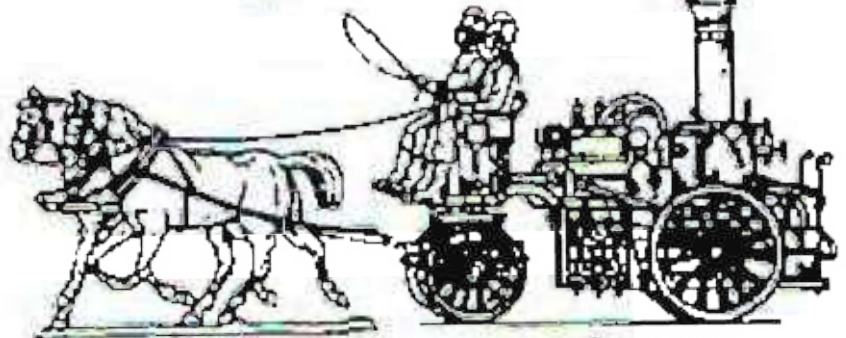

FW 16

FW 14/14a

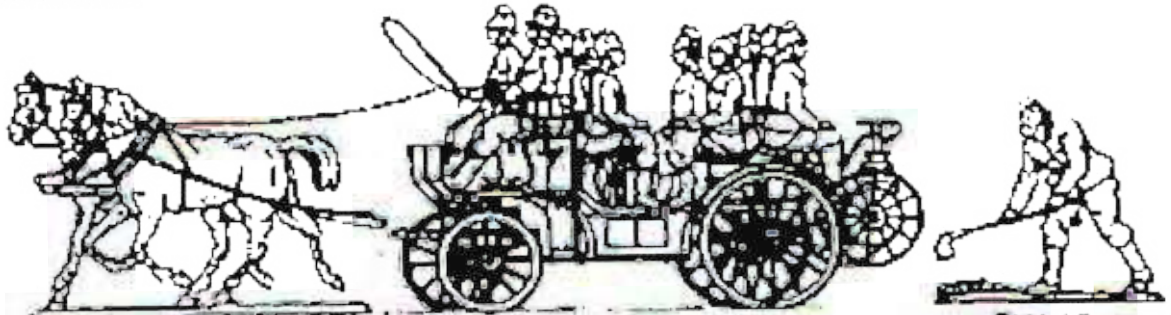

FW 16

FW 13

FW 19

FW 12 Universallöschwagen
FW 13 Mannschaftswagen
FW 14 Dampfspritze



FW 14/a

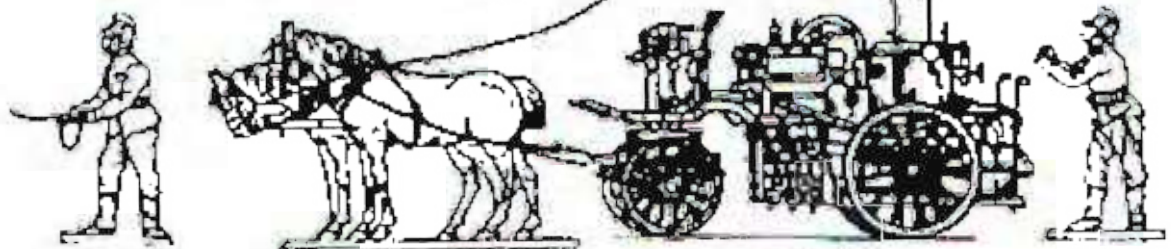

FW 17

FW 15

FW 14

FW 18

IFY-COMPUGRAPH

Alle Abbildungen der Katalogblätter sind gesetzlich geschützt. Alle Rechte, auch teilweise als Vorlage, des auch auszugsweisen Nachdruckes, der fotomechanischen Wiedergabe, von Fotokopien, der Übersetzung und der Übertragung in Bildstreifen vorbehalten!



© 1996 30 mm

Zeichnung: K. Heinrichs/ 9 -11 R. Klement
Gravur: P. E. Kovar

Feuerwehr

Abbildungen sind nicht in Originalgröße dargestellt

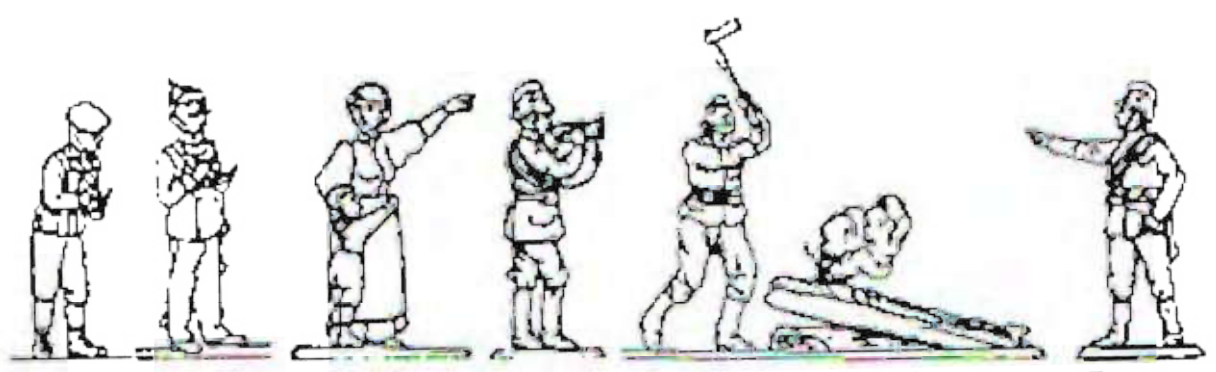

FW 11 FW 10 FW 9 FW 3 FW 7 FW 8 FW 1

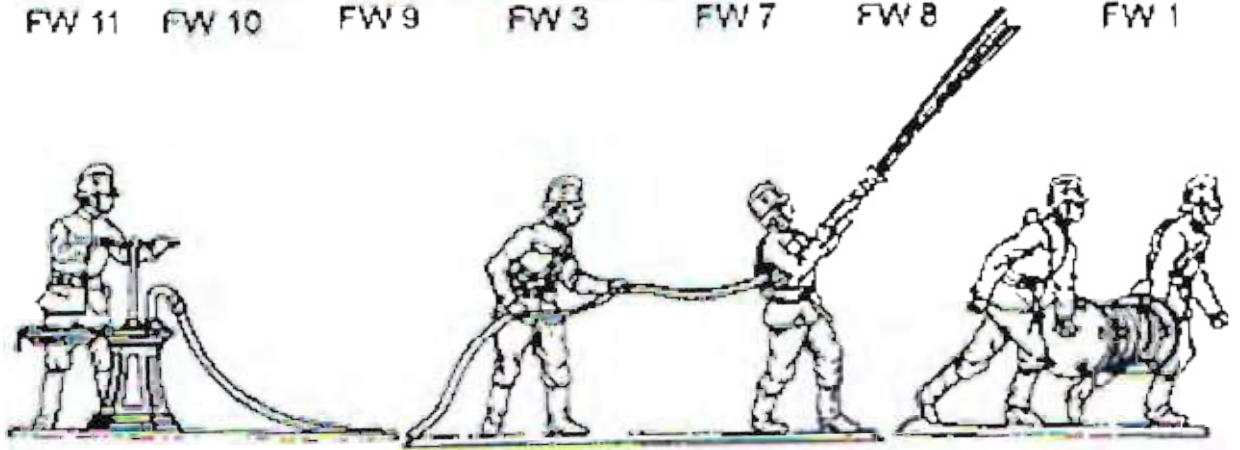

FW 4 FW 6 FW 2

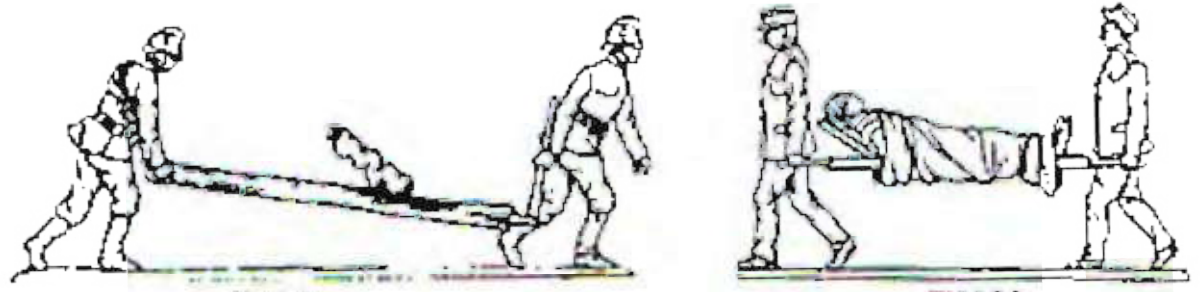

FW 5 FW 22

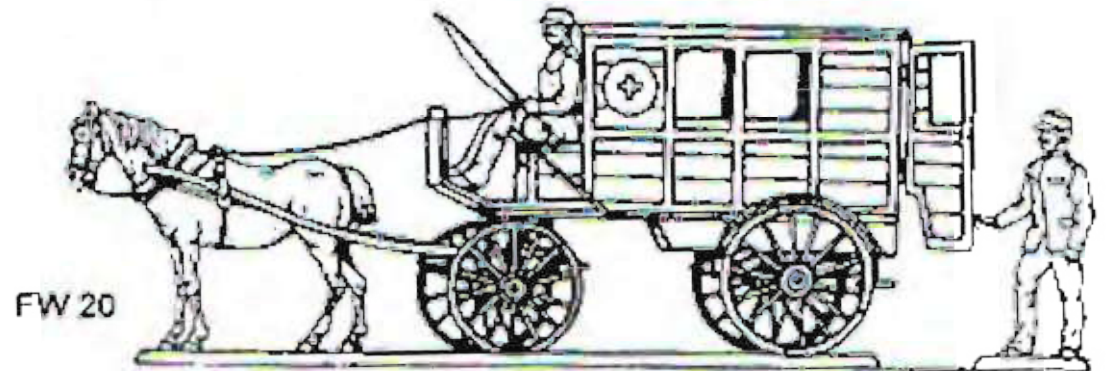

FW 20 FW 21

Der kompletten Serie- FW 1- FW 22, wird ein Auszug aus der Bekleidungs-vorschrift der Wiener Feuerwehr von 1907 beigelegt.

IFV-COMPUGRAPH

Alle Abbildungen der Katalogblätter sind gesetzlich geschützt. Alle Rechte, auch teilweise als Vorlage, des auch auszugsweisen Nachdruckes, der fotomechanischen Wiedergabe, von Entkopplung, der Übersetzung und der Übertragung in Bildstreifen vorbehalten!

Zeichner : Karl Heinrichs
Graveur: Peter Ewald Kovar



A 1
Kaiser Franz Josef I.



A 2
Kaiserin Elisabeth " Sisi "



A 3/b



A 3/a

Formen aus der ehemaligen Offizin Fohler/Wien

gemeinsamer Ausritt in jüngeren Jahren 1850/60iger Jahre
in Schönbrunn oder im Schlosspark Laxenburg



© 1997 30 mm

Zeichnung: R. Klement
Gravur: P. E. Kovar

Österreich

k.u.k. Militär/ in Paradeadjustierung
Regimentsmusik der Deutschen Infanterie

Die Serie umfasst eine komplette Aufstellung und besteht aus 51 Einheiten, wie nachstehend angeführt, wahlweise mit J 1 oder J 1a:

J 1	Tambourmajor	1 Stück
J 1a	Tambourmajor zu Infant.	1 Stück
J 2	Kapellmeister	1 Stück
J 3	Flöte	2 Stück
J 4	Klarinette	6 Stück
J 5	Trompete	7 Stück
J 6	Flügelhorn	7 Stück
J 8	Balltrompete	1 Stück
J 9	Waldhorn	4 Stück
J 10	Euphonium	4 Stück
J 11	Posaune	3 Stück
J 12	Helikon	3 Stück
J 13	Tschinelle	2 Stück
J 14	Kleine Trommel	2 Stück
J 15	Große Trommel	1 Stück

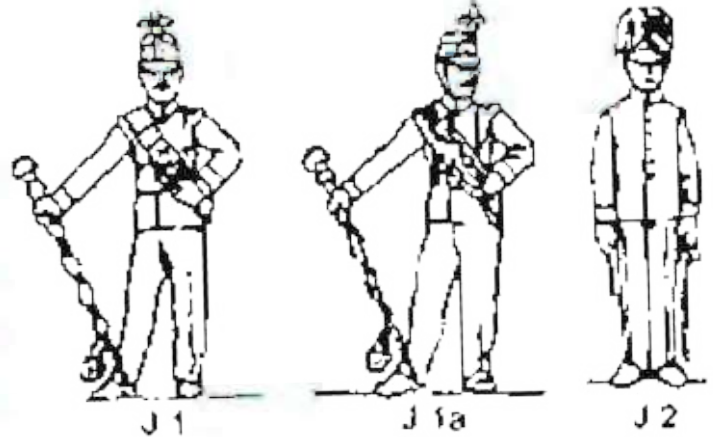

J 1

J 1a

J 2

Der Serie liegt ferner ein Aufstellungsplan bei!

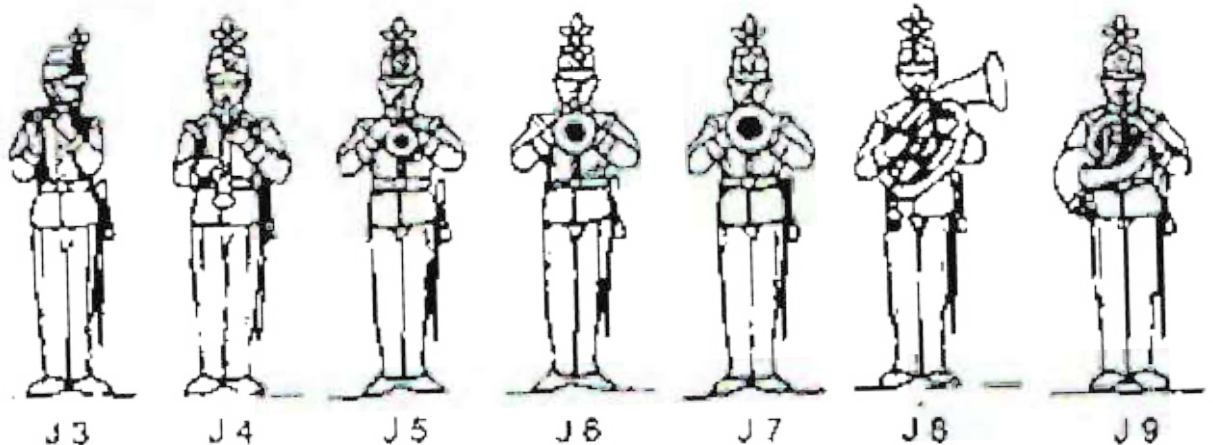

J 3

J 4

J 5

J 6

J 7

J 8

J 9

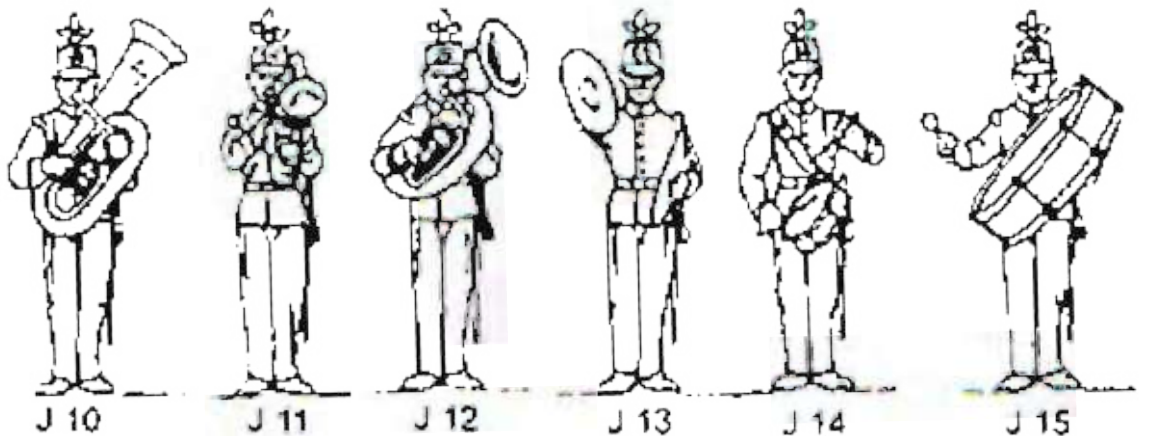

J 10

J 11

J 12

J 13

J 14

J 15

Alle Abbildungen der Katalogblätter sind gesetzlich geschützt. Alle Rechte, auch teilweise als Vorlage, des auch auszugsweisen Nachdruckes, der fotomechanischen Wiedergabe, von Fotokopien, der Übersetzung und der Übertragung in Bildstreifen vorbehalten!



um 1900

© 1997 30 mm

Zeichnung: R. Klement
Gravur: P. E. Kovar

Österreich

k.u.k. Militär/ in Paradeadjustierung

Deutsche Infanterie

- J 23 General
- J 24 Offizier des Generalstabes
- J 25 Artillerieoffizier
- J 26 Infanterieoffizier (Ordonanz)
- J 27 Offizier
- J 28 Offizier
- J 29 Fahnenträger
- J 30 Feldwebel
- J 31 Tambour
- J 32 Hornist
- J 33 Mannschaft
- J 34 Mannschaft
- J 35 Offizier

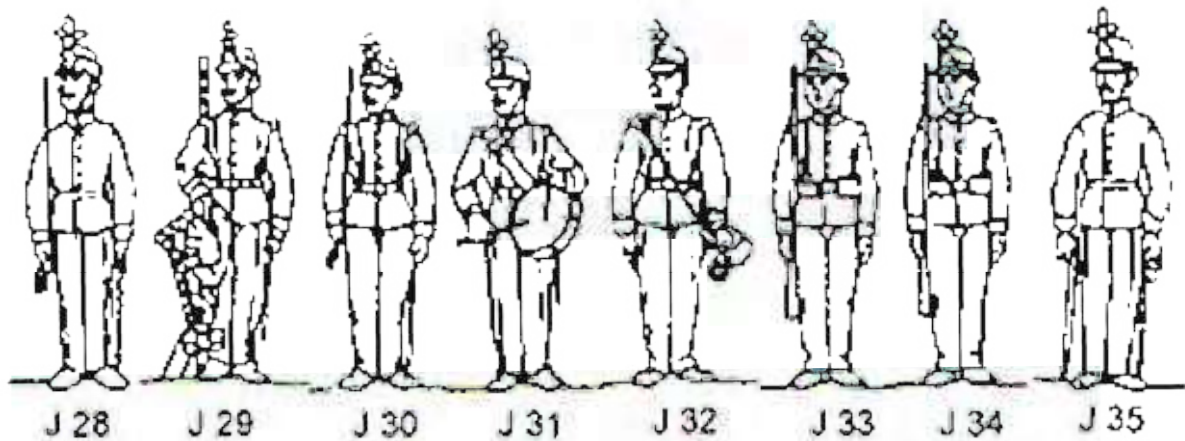
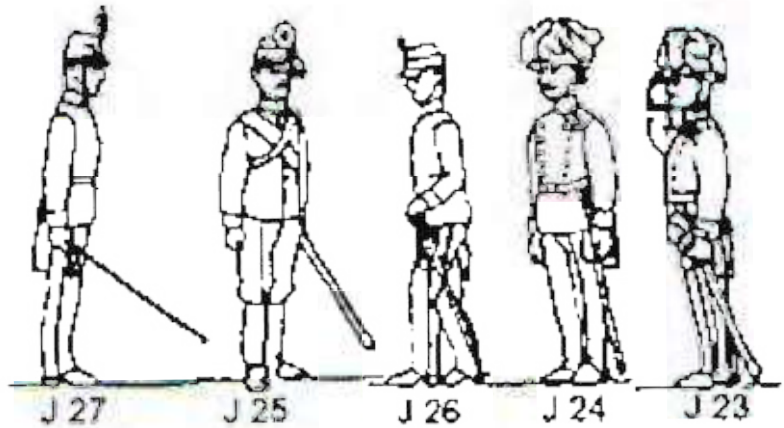

Aufstellungsschlüssel:

Eine Halbkompagnie besteht aus 44 Einheiten,
davon 2 x Nr. 28
1 x Nr. 29, 30, 31, 32, 23, 24, 25, 26, 27 und 36
18 x Nr. 33 und 34
Der Serie liegt ein Aufstellungsschema bei!



Deutsche Infanterie/ frontal

Aufstellungsschlüssel:

Eine Halbkompagnie besteht aus 39 Einheiten,
davon 3 x Nr. 16
1 x Nr. 17, 18, 19 und 20
18 x Nr. 21 und 22
Der Serie liegt ein Aufstellungsschema bei!

Alle Abbildungen der Katalogblätter sind gesetzlich geschützt. Alle Rechte, auch teilweise als Vorlage, des auch auszugsweisen Nachdruckes, der fotomechanischen Wiedergabe, von Fotokopien, der Übersetzung und der Übertragung in Bildstreifen vorbehalten!

Abbildungen sind recht in Originalgröße dargestellt!

IFV-COMPUTERGRAPH



um 1900



1897

30 mm

Zeichnung: R. Klement
Gravur: P. E. Kovar

Österreich

k.u.k. Militär/ in Marschadjustierung
Maschinengewehrkompanie

Abbildungen sind nicht in Originalgröße dargestellt

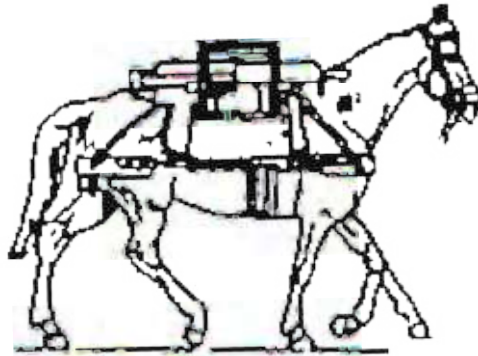

J 49



J 60



J 51

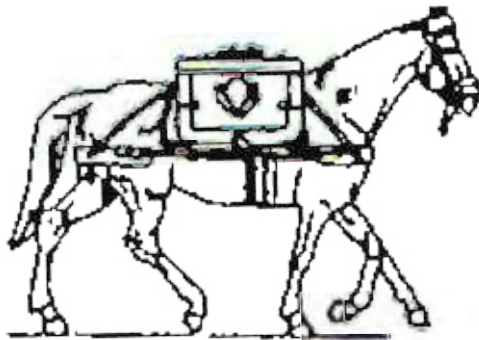

J 49

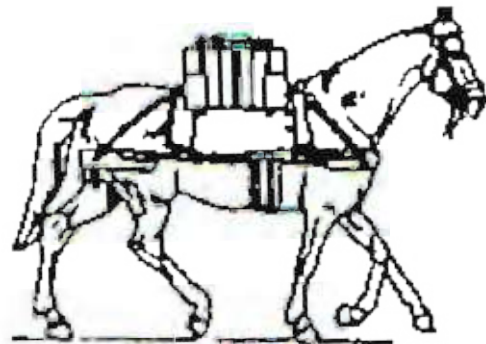

J 49

Tragtier und Lasten sind zu montieren!



Aufstellung einer Maschinengewehrkompanie

Die Serie besteht aus 14 Einheiten, davon:

- 3 Stück Nr. J 49 Tragtier mit Lasten
- 3 Stück Nr. J 50 Tragtierführer
- 8 Stück Nr. J 51 Mann

Der Serie liegt ein Aufstellungsschema bei.

IFV-COMPIUGRAPH

Alle Abbildungen der Katalogblätter sind gesetzlich geschützt. Alle Rechte, auch teilweise als Vorlage, des auch auszugsweisen Nachdruckes, der fotomechanischen Wiedergabe, von Fotokopien, der Übersetzung und der Übertragung in Bildmengen vorbehalten!



um 1900

© 1997 30 mm

Zeichnung: R. Klement
Gravur: P. E. Kovar

Österreich

k.u.k. Militär/ in Marschadjustierung
Deutsche Infanterie

Abbildungen sind nicht in Originalgröße dargestellt



J 36



J 39

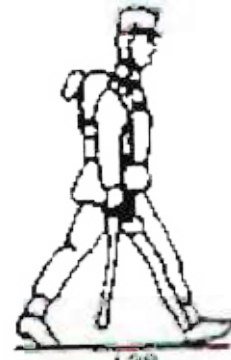

J 38



J 37



J 44

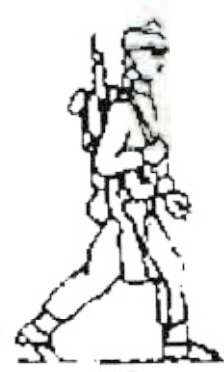

J 43



J 42



J 41



J 40

Ergänzungsfiguren

Aufstellung einer Halbkompagnie:

Die Serie besteht aus 38 Einheiten, davon:

- 1 Stück Nr. J 36 Offizier zu Pferd
- 1 Stück Nr. J 37 Offizier zu Fuß
- 1 Stück Nr. J 38 Kadettenoffiziersvertreter (Fähnrich)
- 1 Stück Nr. J 39 Feldwebel
- 1 Stück Nr. J 40 Tambour
- 1 Stück Nr. J 41 Hornist
- 32 Stück Nr. J 42-43-44 Mannschaft gemischt

Der Serie liegt ein Aufstellungsschema bei.

Die Figuren J 36 - J 44 können auch als Jäger und Landwehr verwendet werden.



J 45



J 46

Ergänzungsfiguren

- J 45 - Offizier in Aufmarschuniform
- J 46 - Sanitätsunteroffizier oder Rechn. U. Off.
- J 47 - Bleisüßentträger
- J 48 - Infanteriepionier



J 48



J 47

IFV-COMPIUGRAPH

Alle Abbildungen der Katalogblätter sind gesetzlich geschützt. Alle Rechte, auch teilweise als Vorlage, das auch auszugsweisen Nachdruckes, der fotomechanischen Wiedergabe, von Fotokopien, der Übersetzung und der Übertragung in Bildstreifen vorbehalten!



um 1900

© 1897 30 mm

Zeichnung: R. Klement
Gravur: P. E. Kovar

Österreich

k.u.k. Militär/ in Paradeadjustierung Ungarische Infanterie

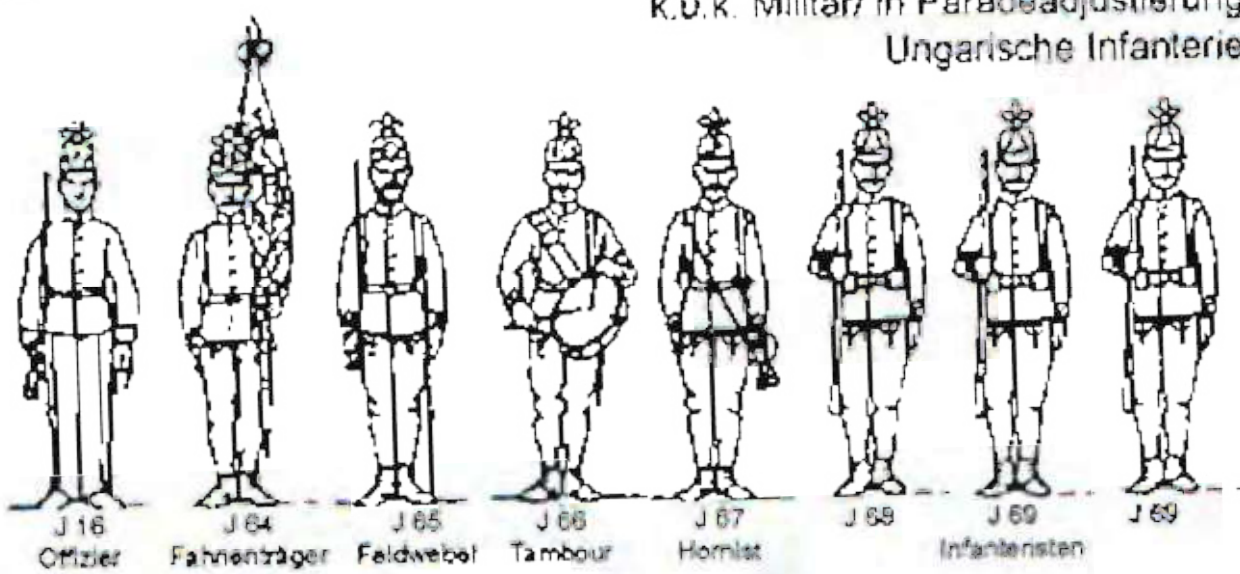

Bosnisch herzegowinische Infanterie

Aufstellung einer Halbkompagnie

Serie: Ungarische Infanterie, bestehend aus 39 Einheiten, davon:

- 3 Stück Nr. J 16
- 1 Stück Nr. J 64
- 1 Stück Nr. J 65
- 1 Stück Nr. J 66
- 1 Stück Nr. J 67
- 16 Stück Nr. J 68
- 16 Stück Nr. J 69

Serie: Bos. herz. Infanterie, bestehend aus 35 Einheiten, davon:

- 3 Stück Nr. J 16
- 1 Stück Nr. J 59
- 1 Stück Nr. J 60
- 1 Stück Nr. J 61
- 16 Stück Nr. J 62
- 16 Stück Nr. J 63

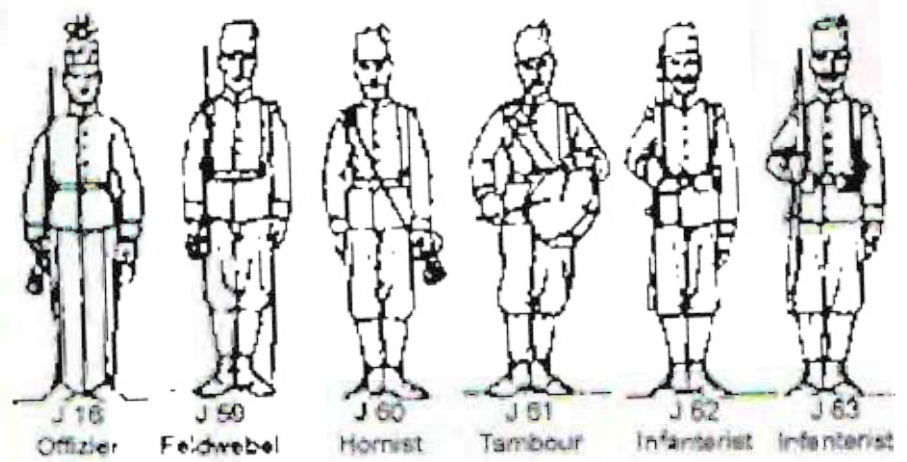

Serie: Kaiserjäger, bestehend aus 39 Einheiten, davon:

- 3 Stück Nr. J 16/a
- 1 Stück Nr. J 17/a
- 1 Stück Nr. J 18/a
- 2 Stück Nr. J 20/a
- 16 Stück Nr. J 57
- 16 Stück Nr. J 58

Den Serien liegt jeweils ein Aufstellungsschema bei!

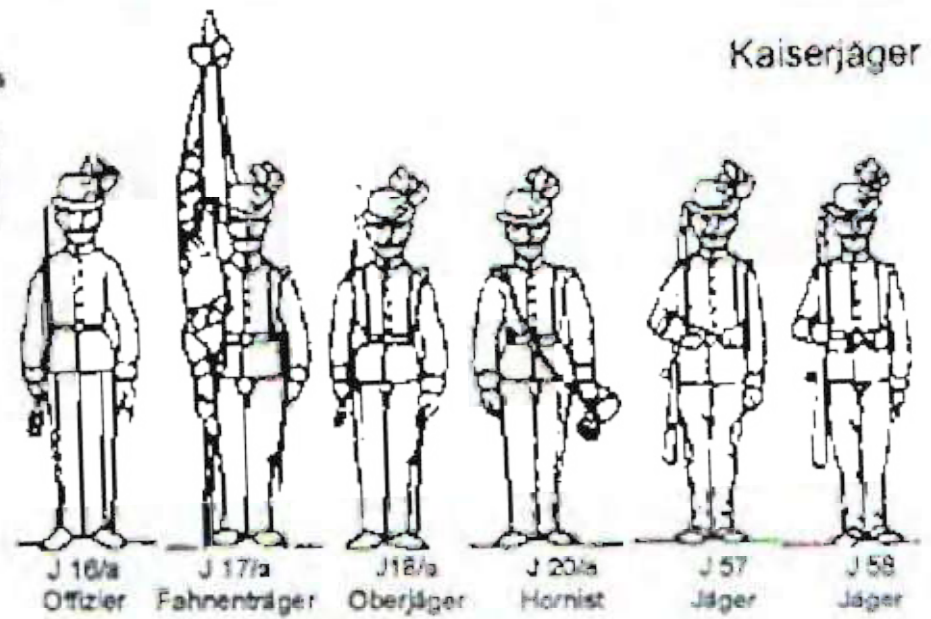

Kaiserjäger

Abbildungen sind nicht in Originalgröße dargestellt

IFV-COMPUGRAPH



um 1900

© 1997 30 mm

Zeichnung: R. Klement
Gravur: P. E. Kovar

Österreich

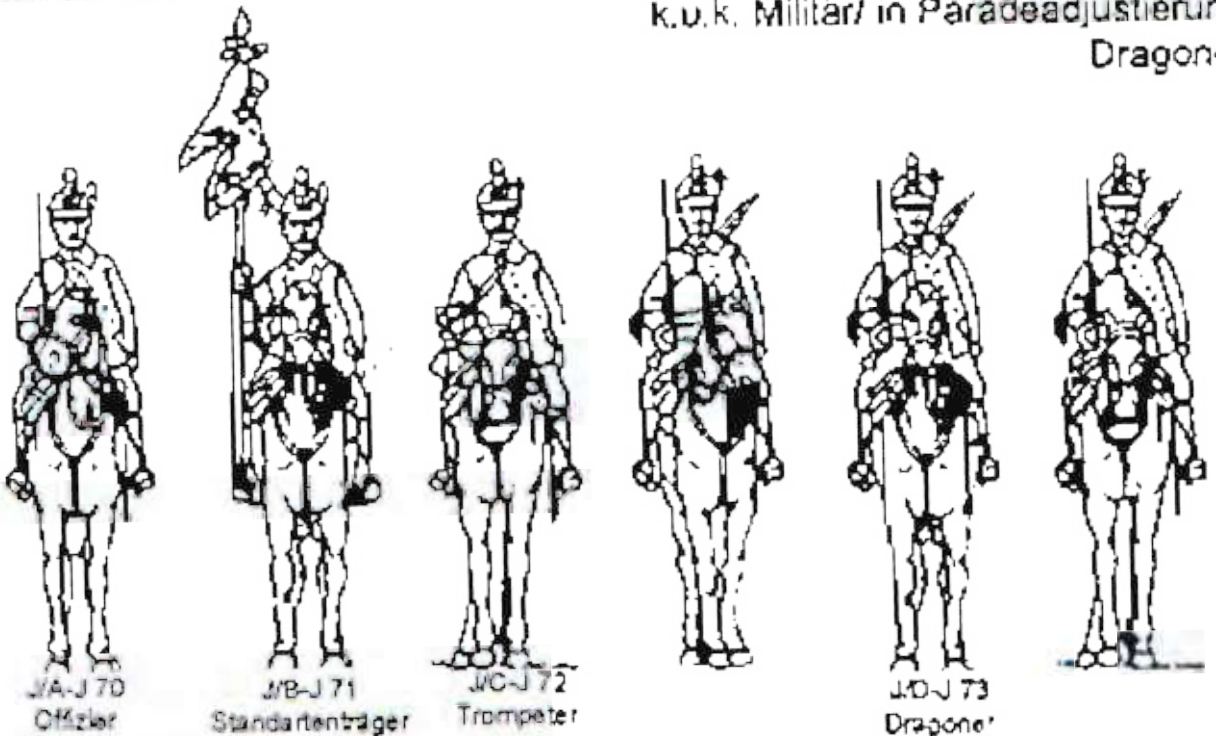
k.u.k. Militär/ in Paradeadjustierung
DragonerJA-J 70
OffizierJB-J 71
StandartenträgerJC-J 72
TrompeterJD-J 73
Dragoner

Aufstellung einer Halbkompagnie:

Die Serie besteht aus 15 Einheiten, davon:

je 1 Stück Nr. J 70, J 71 und J 73

12 Stück Nr. J 73

15 Stück Nr. JA-J/D, Pferde gemischt

Pferde und Aufsitzer sind Einzeltypen und können nach Belieben aufgeklebt werden.

Ulanen

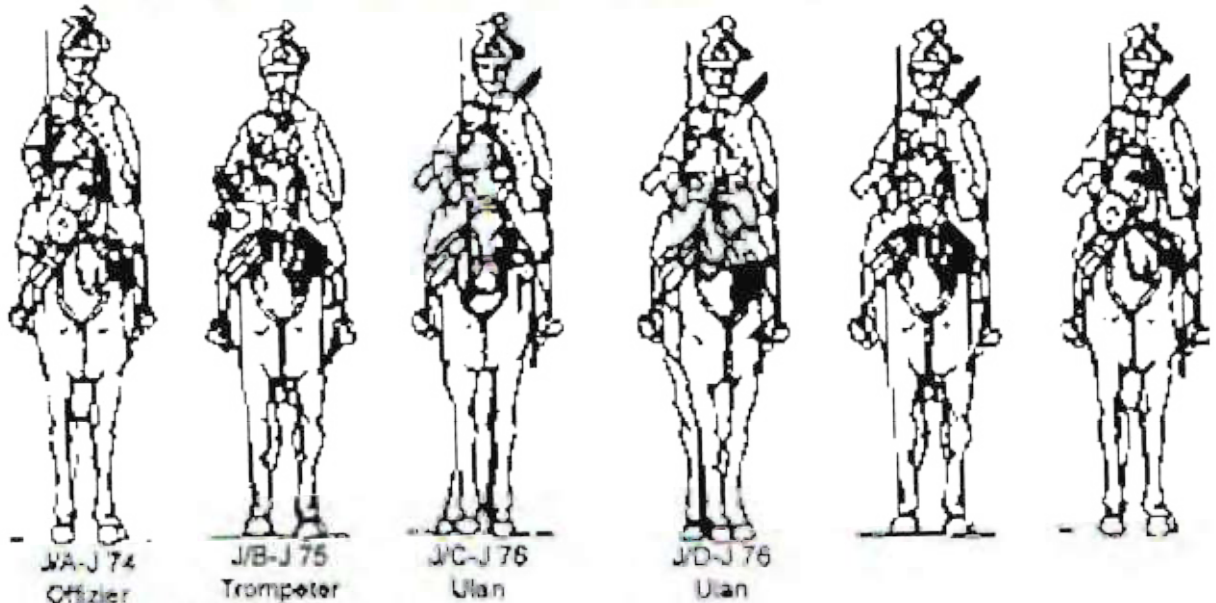
JA-J 74
OffizierJB-J 75
TrompeterJC-J 76
UlanJD-J 76
Ulan

Aufstellung einer Halbkompagnie:

Die Serie besteht aus 14 Einheiten, davon:

je 1 Stück Nr. J 74 und J 75

12 Stück Nr. J 76

14 Stück Nr. JA-J/D, Pferde gemischt

Pferde und Aufsitzer sind Einzeltypen und können nach Belieben aufgeklebt werden.

Den Serien liegt ein Aufstellungsdiagramm bei!

Abbildungen sind nicht in Originalgröße dargestellt!

IFV-COMPUGRAPH

Alle Abbildungen der Katalogblätter sind gesetzlich geschützt. Alle Rechte, auch teilweise als Vorlage, des auch auszugsweisen Nachdruckes, der fotomechanischen Wiedergabe, von Fotokopien, der Übersetzung und der Übertragung in Bildstreifen vorbehalten!

um 1900

© 1997 30 mm

Zeichnung: R. Klement
Gravur: P. E. Kovar

Österreich

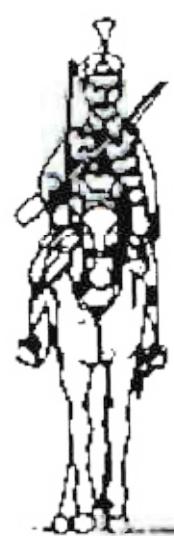
k.u.k. Militär/ in Paradeadjustierung
HusarenJ/A-J 77
OffizierJ/B-J 78
TrompeterJ/C-J 79
HusarJ/D-J 79
Husar**Aufstellung einer Halbkompagnie:**

Die Serie besteht aus 14 Einheiten, davon:

je 1 Stück Nr. J 77 und J 78

12 Stück Nr. J 79

14 Stück Nr. J/A-J/D, Pferde gemischt

Pferde und Aufsitzer sind Einzeltypen und können nach Belieben aufgeklebt werden.

Berittene Tiroler LandesschützenJ/A-J 80
OffizierJ/B-J 81
TrompeterJ/C-J 82
LandesschützeJ/D-J 82
Landesschütze**Aufstellung einer Halbkompagnie:**

Die Serie besteht aus 14 Einheiten, davon:

je 1 Stück Nr. J 80 und J 81

12 Stück Nr. J 82

14 Stück Nr. J/A-J/D, Pferde gemischt

Pferde und Aufsitzer sind Einzeltypen und können nach Belieben aufgeklebt werden.

Den Serien liegt ein Aufstellungsschema bei!

Abbildungen sind nicht in Originalgröße dargestellt!

IFV-COMPUGRAPH

Alle Abbildungen der Katalogblätter sind gesetzlich geschützt. Alle Rechte, auch teilweise als Vorlage, des auch auszugsweisen Nachdruckes, der fotomechanischen Wiedergabe, von Fotokopien, der Übersetzung und der Übertragung in Bildstreifen vorbehalten!

©zinnfigerenoftizin-kovar.info

2009

um 1900

© 1997 30 mm

Zeichnung: R. Klement
Gravur: P. E. Kovar

Österreich

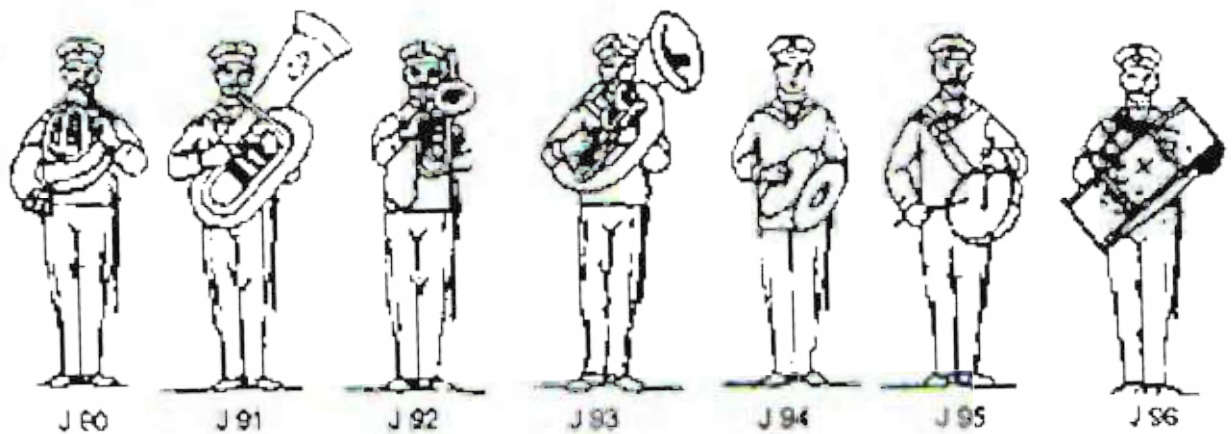
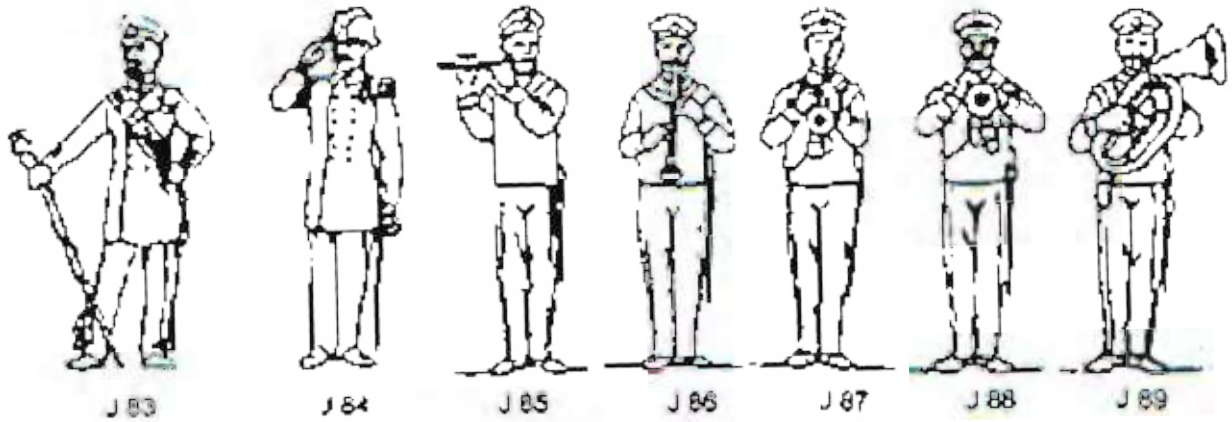
k.u.k. Militär/ in Paradeadjustierung
Marinemusik - frontal

Aufstellung einer Marinemusik

Die Serie besteht aus 50 Einheiten, davon:

- 1 Stück Nr. J 83 Musikführer
- 1 Stück Nr. J 84 Kapellmeister
- 2 Stück Nr. J 85 Flöte
- 8 Stück Nr. J 86 Klarinette
- 7 Stück Nr. J 87 Trompete
- 0 Stück Nr. J 88 Flügelhorn (inkl. eines als Bass-Trompete)
- 4 Stück Nr. J 89 Bassflügelhorn
- 4 Stück Nr. J 90 Waldhorn
- 4 Stück Nr. J 91 Euphonium
- 3 Stück Nr. J 92 Posaune
- 3 Stück Nr. J 93 Helikon
- 2 Stück Nr. J 94 Tschinette
- 2 Stück Nr. J 95 Kleine Trommel
- 1 Stück Nr. J 96 Große Trommel



Der Serie liegt ein Aufstellungsschema bei!

Abbildungen sind nicht in Originalgröße dargestellt!

FV-COMPUGRAPH

Alle Abbildungen der Katalogblätter sind gesetzlich geschützt. Alle Rechte, auch teilweise als Vorlage, des auch auszugsweisen Nachdruckes, der fotomechanischen Wiedergabe, von Fotokopien, der Übersetzung und der Übertragung in Bildstreifen vorbehalten!



um 1900

© 1997 30 mm

Zeichnung: R. Klement
Gravur: P. E. Kovar

Österreich

k.u.k. Militär/ in Paradeadjustierung
Landesschützen

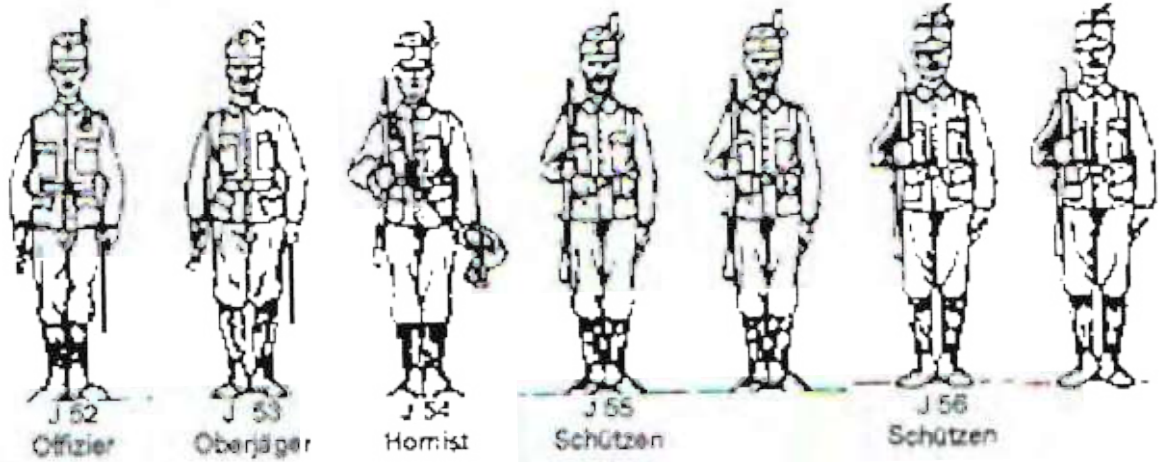

Aufstellung einer Halbkompagnie:
Sene Landesschützen, bestehend
aus 36 Einheiten, davon:

- 3 Stück Nr. J 52
- 1 Stück Nr. J 53
- 2 Stück Nr. J 54
- 16 Stück Nr. J 55
- 10 Stück Nr. J 56

Sene Marine, bestehend aus 43
Einheiten, davon:

- 1 Stück Nr. J 97
- 1 Stück Nr. J 98
- 1 Stück Nr. J 99
- 1 Stück Nr. J 100
- 1 Stück Nr. J 101
- 1 Stück Nr. J 102
- 1 Stück Nr. J 104
- 2 Stück Nr. J 103
- 2 Stück Nr. J 105
- 16 Stück Nr. J 106
- 16 Stück Nr. J 107

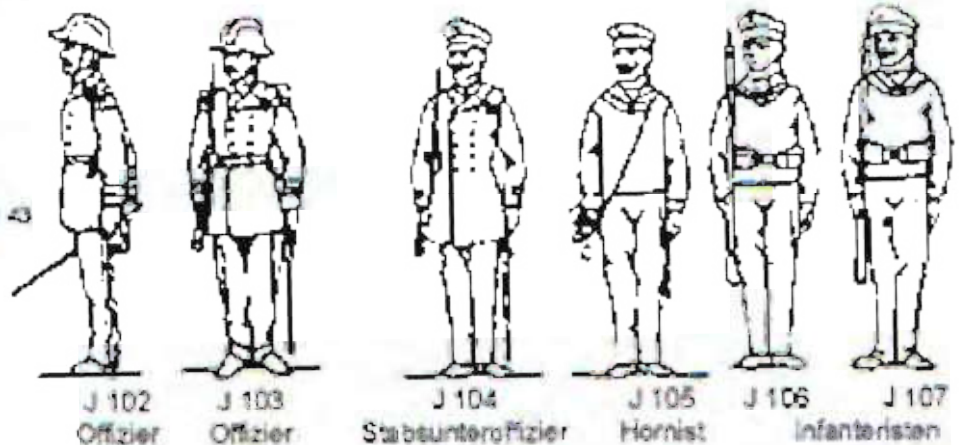

Marine

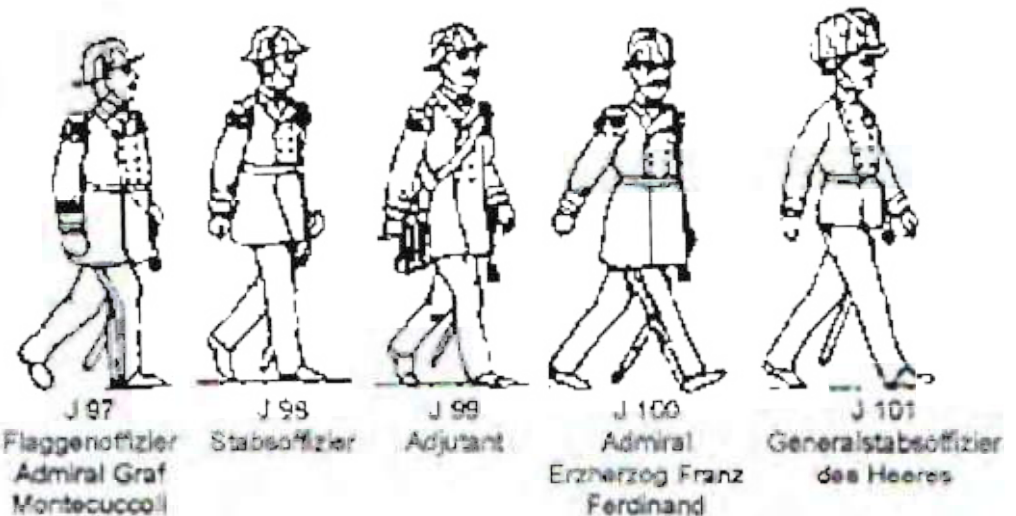

Den Serien liegt jeweils ein Aufstellungschema bei!

Abbildungen sind nicht in Originalgröße dargestellt!

IFV-COMPUTERGRAPH

Alle Abbildungen der Katalogblätter sind gesetzlich geschützt. Alle Rechte, auch teilweise als Vorlage, des auch auszugsweisen Nachdruckes, der fotomechanischen Wiedergabe, von Fotokopien, der Übersetzung und der Übertragung in Bildstreifen vorbehalten!

um 1900

© 1997 38 mm

Zeichnung: R. Klement
Gravur: P. E. Kovar

Österreich

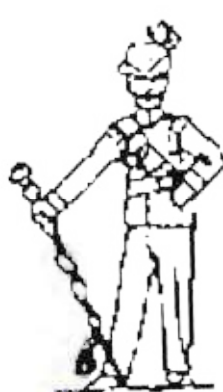
k.u.k. Militär/ in Paradeadjustierung
Musikkapelle der Kaiserjäger

J 108



J 2



J 109



J 110

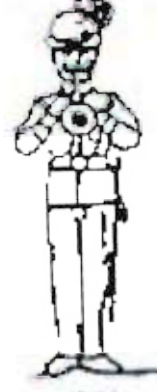

J 111



J 112



J 113



J 114



J 115



J 116



J 117



J 118

Aufstellung einer Musikkapelle der Kaiserjäger

Die Serie besteht aus 50 Einheiten, davon:

- 1 Stück Nr. J 108 Tambourmajor
- 1 Stück Nr. J 2 Kapellmeister
- 2 Stück Nr. J 109 Flöte
- 8 Stück Nr. J 110 Klarinette
- 7 Stück Nr. J 111 Trompete
- 7 Stück Nr. J 112 Flügelhorn
- 1 Stück Nr. J 113 Baßtrompete
- 4 Stück Nr. J 114 Baßflügelhorn
- 4 Stück Nr. J 115 Waldhorn
- 4 Stück Nr. J 116 Euphonium
- 3 Stück Nr. J 117 Posaune
- 3 Stück Nr. J 118 Helikon
- 2 Stück Nr. J 119 Tschinelle
- 3 Stück Nr. J 120 Kleine Trommel
- 1 Stück Nr. J 121 große Trommel



J 119



J 120



J 121

Der Serie liegt ein Aufstellungsschema bei !

Alle Abbildungen der Katalogblätter sind gesetzlich geschützt. Alle Rechte, auch teilweise als Vorlage, des auch auszugsweisen Nachdruckes, der fotomechanischen Wiedergabe von Fotokopien, der Übersetzung und der Übertragung in Bildstreifen vorbehalten!

um 1900

© 1997 30 mm

Zeichnung: R. Klement
Gravur: P. E. Kovar

Österreich

k.u.k. Militär/ in Marschadjustierung
Infanteriemusik

Abbildungen sind nicht in Originalgröße dargestellt!

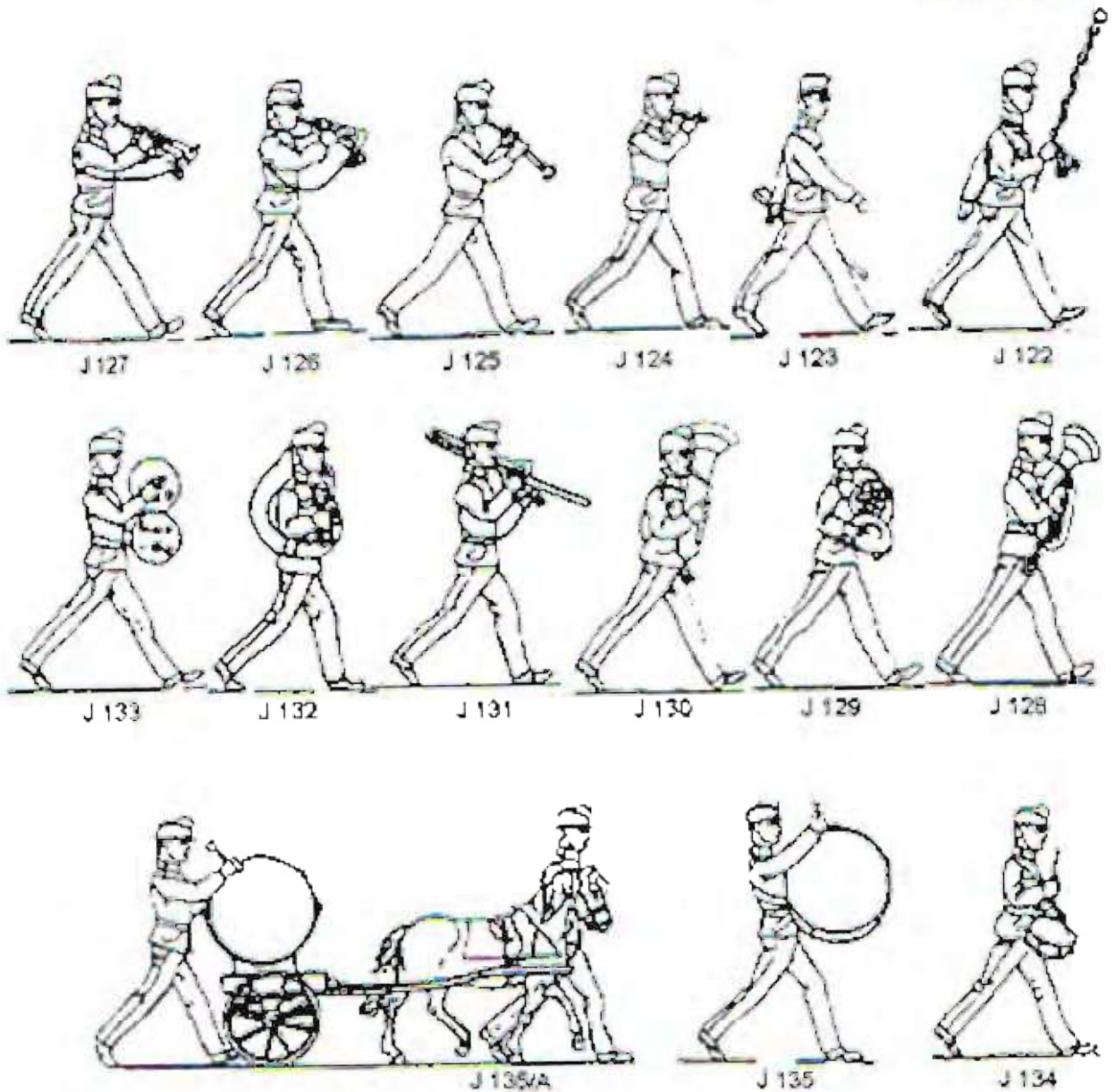
**Aufstellung einer Musikkapelle**

Die Serie besteht aus 51 Einheiten, davon:

- | | |
|---------------------------------|--|
| 1 Stück Nr. J 122 Tambourmajor | 3 Stück Nr. J 132 Helikon |
| 1 Stück Nr. J 123 Kapellmeister | 2 Stück Nr. J 133 Tschinelle |
| 2 Stück Nr. J 124 Flöte | 2 Stück Nr. J 134 Kleine Trommel |
| 8 Stück Nr. J 125 Klarinette | 1 Stück Nr. J 135 Große Trommel
oder |
| 7 Stück Nr. J 126 Trompete | 1 Stück Nr. J 135/A Ponnywagen mit Ponny |
| 8 Stück Nr. J 127 Flügelhorn | |
| 4 Stück Nr. J 128 Baßfügelhorn | |
| 4 Stück Nr. J 129 Waldhorn | |
| 4 Stück Nr. J 130 Euphonium | |
| 3 Stück Nr. J 131 Posaune | |

Der Serie liegt ein Aufstellungsschema bei!

IFV-COMPUGRAPH

Alle Abbildungen der Katalogblätter sind gesetzlich geschützt. Alle Rechte, auch teilweise als Vorlage, des auch auszugsweisen Nachdruckes, der fotomechanischen Wiedergabe, von Fotokopien, der Übersetzung und der Übertragung in Bildstreifen vorbehalten!

Zeichner : Friedrich Krunert
 Graveur: Karl-Werner Rieger
 Peter Ewald Kovar

k.u.k. Kavallerie abgesehen, profil 1914 – 1918

Dragoner

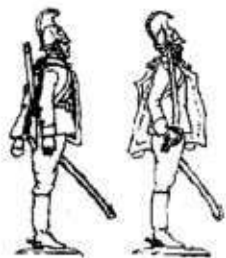

J 137 Dragoner
 J 136 Offizier

Husaren oder Honvedhusaren



J 138 Offizier
 J 139 Husar

Ulanen oder Landwehrlanen

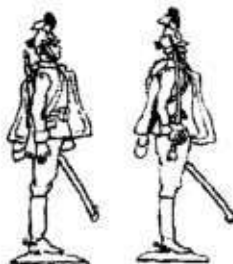

J 141 Ulan
 J 140 Offizier

Berittene Tiroler Landesschützen oder Dalmatiner Landesschützen



J 142 Offizier
 J 143 L.Schütze

Formen aus der ehemaligen Offizin Fohler/Wien

um 1900

© 1997 30 mm

Zeichnung: Karl Heinrichs - Nr. 1 u.2
 R. Klement - Nr. 3 - 21
 Gravur: Daniel Hohrath - Nr. 1 u.2
 P. E. Kovar - Nr. 3 - 21

Österreich

Die Leibgarden am Wiener Hof

Abbildungen sind nicht in Originalgröße dargestellt!



15



12

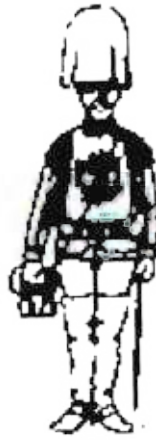

21

k.u.k. Erste Arcierenleibgarde (gegründet 1763)

Nr. 15 Garde-Oberoffizier
 Nr. 12 Garde
 Nr. 21 Garde Trompeter



18



13



17

kgl. ungarische Leibgarde (gegründet 1760)

Nr. 18 Garde-Oberoffizier
 Nr. 13 Garde
 Nr. 17 Garde Trompeter



1



2



10

k.u.k. Trabantenleibgarde (gegründet 1767)

Nr. 1 Offizier
 Nr. 2 Garde
 Nr. 10 Garde, marschierend

IFV-COMPUGRAPH

Alle Abbildungen der Katalogblätter sind gesetzlich geschützt. Alle Rechte, auch teilweise als Vorlage, das auch auszugsweisen Nachdruckes, der fotomechanischen Wiedergabe, von Fotokopien, der Übersetzung und der Übertragung in Bildstreifen vorbehalten!



© 1997

30 mm

Zeichnung: Karl Heinrichs - Nr. 1 u.2
R. Klement - Nr. 3 - 21
Gravur: Daniel Hohrath - Nr. 1 u.2
P. E. Kovar - Nr. 3 - 21

Österreich Die Leibgarden am Wiener Hof

Abbildungen sind nicht in Originalgröße dargestellt

kgl. ungarische Trabantenleibgarde (gegründet 1904)

Nr. 19 - Offizier
Nr. 14 - Garde

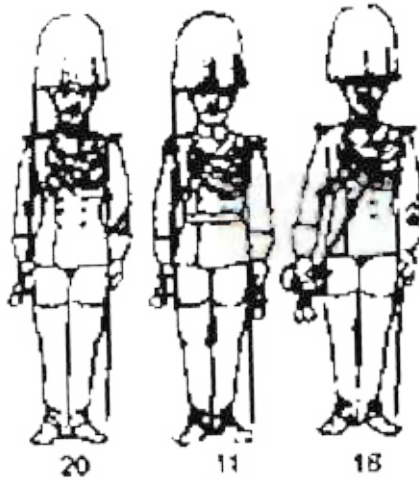
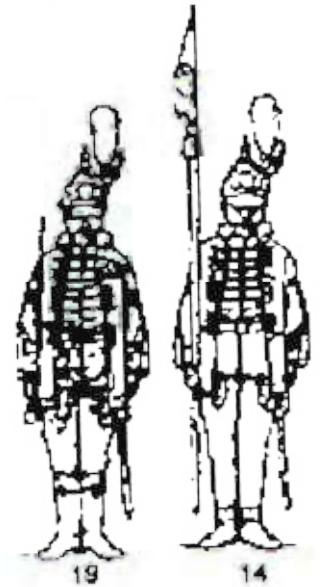

k.u.k. Leibgarde-Reitereskadron (gegründet 1868)

Nr. 20 - Offizier
Nr. 11 - Reiter
Nr. 16 - Trompeter

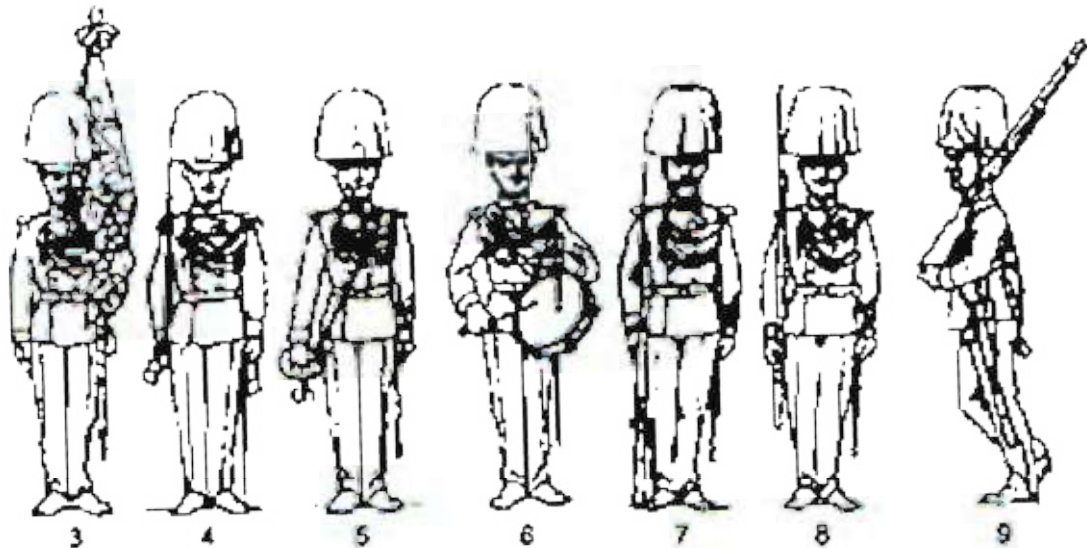

k.u.k. Leibgarde-Infanteriekompanie (gegründet 1884)

Nr. 3 - Fahnenträger	Nr. 7 - Infanterist/ Korporal, "Gewehr bei Fuß"
Nr. 4 - Offizier	Nr. 8 - Infanterist/ Korporal, "Gewehr im rechten Arm"
Nr. 5 - Hornist	Nr. 9 - Infanterist/ Korporal, marschierend "Gewehr geschultert"
Nr. 6 - Tambour	

IFV-COMPUGRAPH

Alle Abbildungen der Katalogblätter sind gesetzlich geschützt. Alle Rechte, auch teilweise als Vorlage, des auch auszugsweisen Nachdruckes, der fotomechanischen Wiedergabe von Fotokopien, der Übersetzung und der Übertragung in Bildstreifen vorbehalten!

Figurenzusammenstellung für die

Bedienung des 30,5 Skoda Mörser

1201	General
1202	Offizier mit Karte
1203	Offizier
1204	Offizier am Kartentisch
1205	Feuerwerker auf der Plattform
1206	Feuerwerker auf der Plattform
1207	Feuerwerker zum Bombenwagen
1208	Fahrer
1209	Adjutant (Batterieoffizier)
1210	Beobachter
1211	Bedienung für die Bombenwippe
1212	Bedienung für die Bombenwippe
1213	Bedienung für die Bombenwippe
1214	Bedienung für die Bombenwippe
1220	Beobachter
1221	Telephonist

Zu diesen Figuren wurden ein

vollplastisches Modell eines
österreichischen 30,5 Skoda Mörser *HWG* Nummer 91013

herausgebracht

Zeichner : Friedrich Krunert
Graveur : Peter Ewald Kovar

Bedienung des 30,5 Skoda Mörser



1201



1202



1203

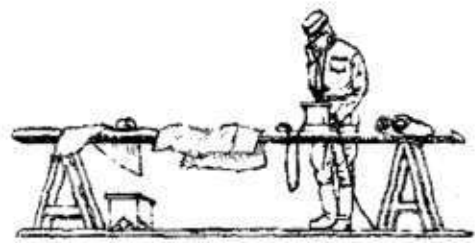

1204

Formen aus der ehemaligen Offizin Fohler/Wien



1205



1206



1207



1208



1209

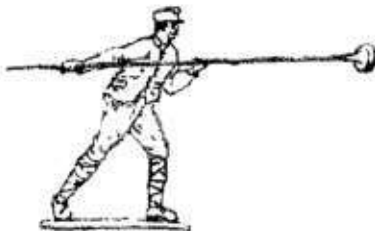

1210



1211



1212



1213



1214



1220

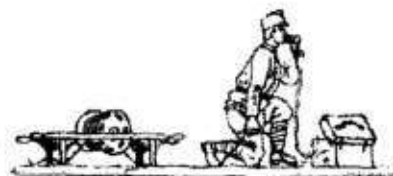

1221

Zu diesen Figuren wurden ein vollplastisches Modell eines österreichischen 30,5 Skoda Mörser HWG Nummer 91013 herausgebracht

Figurenzusammenstellung für die

k.u.k. Feldartillerie 1914 – 1918

1201	General
1202	Offizier mit Karte
1203	Offizier
1204	Offizier am Kartentisch
1207	Richtvormeister
1208	Fahrer
1209	Adjutant (Batterieoffizier)
1220	Beobachter
1221	Telephonist
ÖA 1	Batterieoffizier mit Feldstecher
ÖA 2	Oberfeuerwerker "Feuer"
ÖA 2/a	Feuerwerker "weisend"
ÖA 5	Richtvormeister
ÖA 6	Aufsitzer Lafette
ÖA 7	Feuerwerker mit Munitionsverschlag
ÖA 7/a	Beobachter
ÖA 8	Feuerwerker tempierend, stehend
ÖA 9	Feuerwerker tempierend, kniend
ÖA 10	Feuerwerker mit Patrone vorgehend
ÖA 11	Feuerwerker Patrone vorreichend
ÖA 12	Feuerwerker Patrone einführend
ÖA 13	Feuerwerker mit Setzer
ÖA 14	Feuerwerker mit Reißleine
ÖA 15	Karabinerpyramide
ÖA 16	Werkzeug und Verschläge
ÖA 17	7 verschiedene Tropenhelme (Löt/Klebeköpfe) für das Kriegsgeschehen im Vorderen Orient / Palästina 1915/18

Zu diesen Figuren wurden jeweils ein

vollplastisches Modell des
österreichischen Feldgeschütz M 75/96 **HWG** Nummer 91035

und ein

vollplastisches Modell
österreichisches Feldgeschütz M 75/90 **HWG** Nummer 91036

herausgebracht

Peter Ewald Kovar

"Zinnfiguren aus Wien"

1090 Wien



© 2015

30mm

Zeichner : Friedrich Krunert
Graveur: Peter Ewald Kovar



ÖA 16

k.u.k. Feldartillerie 1914 – 1918



ÖA 17

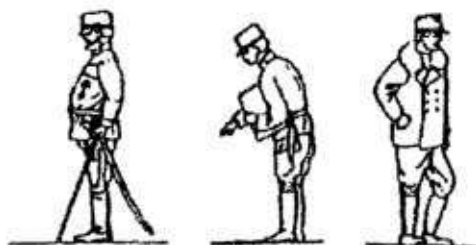

1201

1202

1203

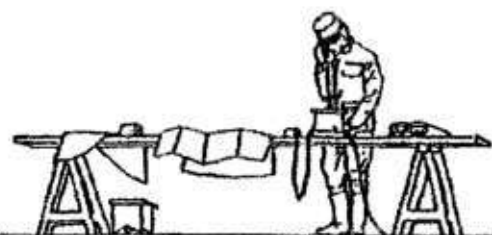

1204



1207



1208



1209



1220



1221



ÖA 1

Formen aus der ehemaligen Offizin Fohler/Wien



ÖA 2



ÖA 2/a



ÖA 5



ÖA 6



ÖA 7



ÖA 7/a



ÖA 8



ÖA 9



ÖA 10



ÖA 11



ÖA 12



ÖA 13

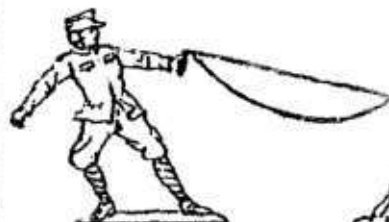

ÖA 14



ÖA 15

Zu diesen Figuren wurden jeweils ein vollplastisches Modell des österreichischen Feldgeschütz M 75/96 **HWG Nummer 91035** sowie ein vollplastisches Modell österreichisches Feldgeschütz M 75/90 **HWG Nummer 91036** herausgebracht



© 1996 30 mm

Zeichnung: R. Klement
Gravur: P. E. Kovar

Österreich

Österr. Bundesheer der I. Republik
Infanteriemusik

Abbildungen sind nicht in Originalgröße dargestellt.

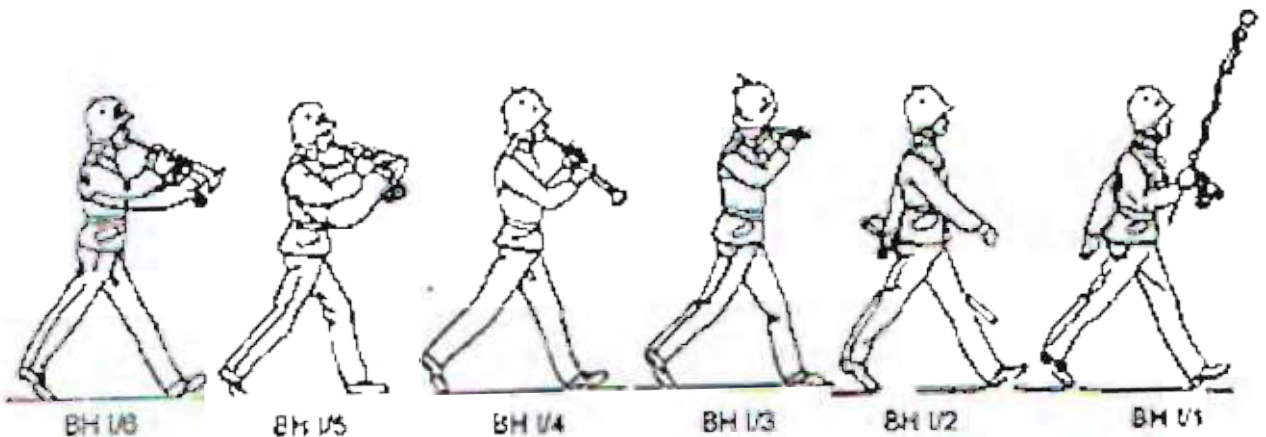

BH I/6

BH I/5

BH I/4

BH I/3

BH I/2

BH I/1



BH I/12

BH I/11

BH I/10

BH I/9

BH I/8

BH I/7

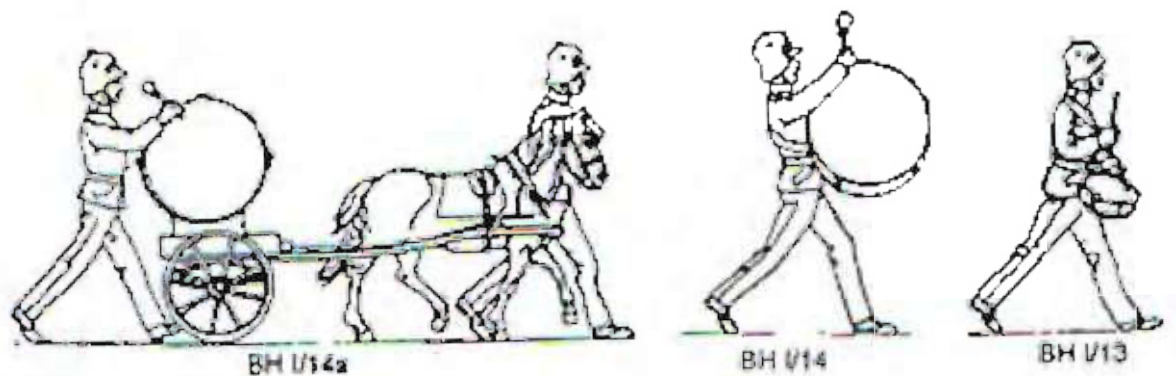

BH I/14a

BH I/14

BH I/13

Aufstellung einer Musikkapelle

Die Serie besteht aus 38 Einheiten, davon:

- 1 Stück Nr. BH I/1 Tambourmajor
- 1 Stück Nr. BH I/2 Kapellmeister
- 1 Stück Nr. BH I/3 Flöte
- 5 Stück Nr. BH I/4 Klarinets
- 6 Stück Nr. BH I/5 Trompeta
- 6 Stück Nr. BH I/6 Flügelhorn
- 2 Stück Nr. BH I/7 Baßflügelhorn
- 3 Stück Nr. BH I/8 Waldhorn
- 2 Stück Nr. BH I/9 Euphonium
- 3 Stück Nr. BH I/10 Posaune

- 3 Stück Nr. BH I/11 Helikon
- 2 Stück Nr. BH I/12 Tschinelle
- 2 Stück Nr. BH I/13 Kleine Trommel
- 1 Stück Nr. BH I/14 Große Trommel
oder
- 1 Stück Nr. BH I/14A Trommelwagen mit Pony

Der Serie liegt ein Aufstellungsschema bei!

IFV-COMPUGRAPH

Alle Abbildungen der Katalogblätter sind gesetzlich geschützt. Alle Rechte, auch teilweise als Vorlage, des auch auszugsweisen Nachdruckes, der fotomechanischen Wiedergabe, von Fotokopien, der Übersetzung und der Übertragung in Bildstreifen vorbehalten!

1933 - 1938

© 1996 **zinnfiguren**Zeichnung: R. Klement
Gravur: P. E. Kovar

Österreich

Öster. Bundesheer der I. Republik
Infanterie marschierend

BH V17



BH V16



BH V15



BH U21



BH U20



BH U18

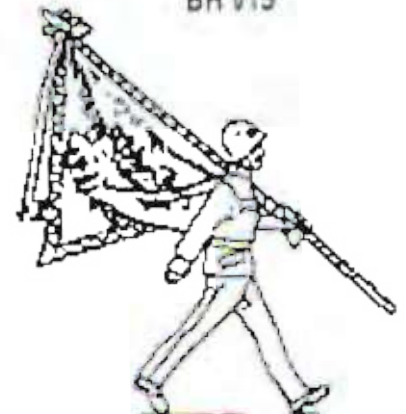

BH U19

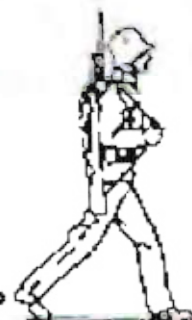

BH U25



BH U24



BH U23

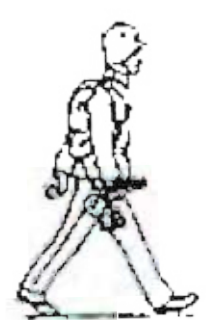

BH U22

Aufstellung einer Infanterie

Die Serie besteht aus 44 Einheiten, davon:

- 2 Stück Nr. BH U15 Offizier (Kommandant)
- 1 Stück Nr. BH U16 Adjutant
- 1 Stück Nr. BH U17 Regiments- (Batalion-)trompeter
- 1 Stück Nr. BH U18 Offizier
- 1 Stück Nr. BH U19 Fahnenträger
- 1 Stück Nr. BH U21 Trommler
- 1 Stück Nr. BH U22 Trompeter
- 12 Stück Nr. BH U23 Infanterist
- 12 Stück Nr. BH U24 Infanterist
- 12 Stück Nr. BH U25 Infanterist

Die Figur BH U20 Unteroffizier findet nur bei Aufstellung einer Kompanie Verwendung!

Der Serie liegt ein Aufstellungsschema bei!

IFV-COMPUGRAPH

Alle Abbildungen der Katalogblätter sind gesetzlich geschützt. Alle Rechte, auch teilweise als Vorlage, des auch auszugsweisen Nachdruckes, der fotomechanischen Wiedergabe, von Fotokopien, der Übersetzung und der Übertragung in Bildstreifen vorbehalten!



1933 - 1938

© 1996 30 may

Zeichnung: R. Klement
Gravur: P. E. Kovar

Österreich

Österr. Bundesheer der I. Republik
Dragoner

Abbildungen sind nicht in Originalgröße dargestellt



BH I/27



BH I/28



BH I/26



BH I/31



BH I/30



BH I/29

Aufstellung der Dragoner

Die Serie besteht aus 15 Einheiten, davon:

- 1 Stück Nr. BH I/26 Offizier
- 1 Stück Nr. BH I/27 Standarte
- 1 Stück Nr. BH I/28 Unteroffizier
- 1 Stück Nr. BH I/29 Trompeter
- 6 Stück Nr. BH I/30 Dragoner
- 5 Stück Nr. BH I/31 Dragoner

Maschinengewehrkompanie

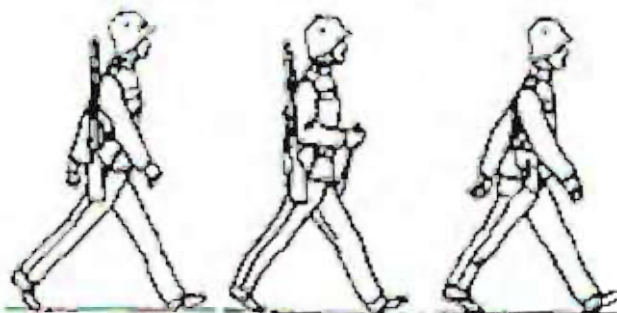

BH I/34

BH I/33

BH I/32

Aufstellungsschema einer Maschinengewehrkompanie

Die Serie besteht aus 15 Einheiten, davon:

- 3 Stück Nr. BH I/32 Mann
- 2 Stück Nr. BH I/33 Tragberührer
- 7 Stück Nr. BH I/34 Mann
- 1 Stück Nr. J 49a - c

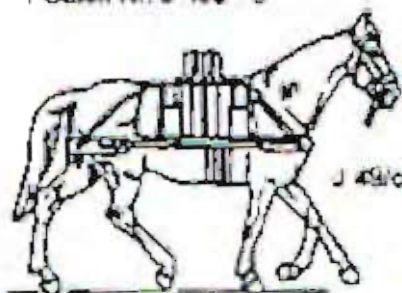

J 49/c

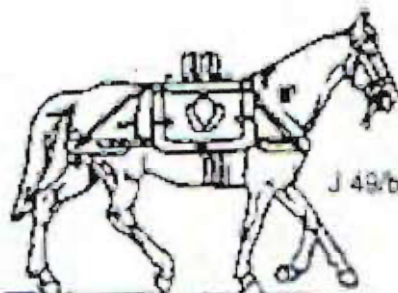

J 49/b

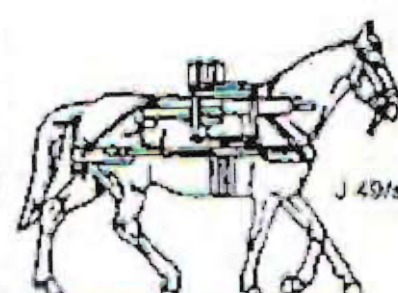

J 49/a

IFV-COMPIUGRAPH

Alle Abbildungen der Katalogblätter sind gesetzlich geschützt. Alle Rechte, auch teilweise als Vorlage, das auch auszugsweise Nachdruckes, der fotomechanischen Wiedergabe, von Fotokopien, der Übertragung und der Übertragung in Bildstreifen vorbehalten!



© 1996 SOMM

Zeichnung: P. E. Kovar
Gravur: P. E. Kovar

Österreich

Die Vier im Jeep

Sonderfigur

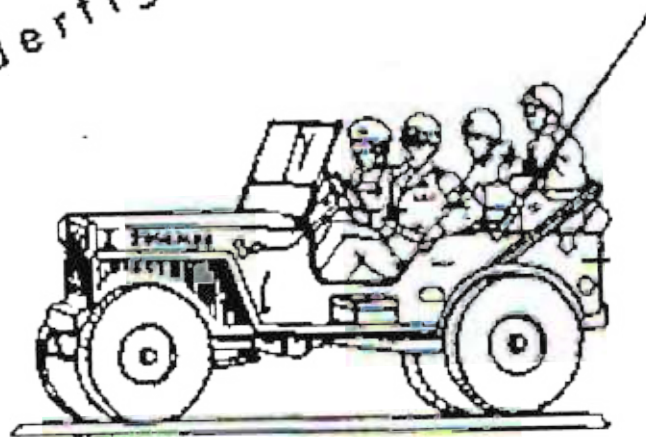

Die Vier im Jeep sind in den Jahren 1945 - 1955 zum Symbol für das besetzte Wien geworden. Gemeint waren damit die Soldaten der „Interalliierten Militärpatrouille“, einer Einrichtung, welche es in der Welt kein zweites Mal gab.

Nur in Wien war es möglich gewesen, je einen Angehörigen der amerikanischen, britischen, französischen und russischen Besatzungsmacht gemeinsam in ein Fahrzeug zu setzen und unter ein einheitliches Kommando zu stellen.

Jeder der vier Besatzungszonen Wiens war ein Wagen zugewiesen, ein weiterer kontrollierte den ersten Bezirk, fünf standen in Bereitschaft. Die Fahrzeuge wurden von den Amerikanern beige stellt.

Nachdem am 15. 5. 1955 der langersehnte Staatsvertrag unterzeichnet war, ging die letzte Phase der Besetzung rasch zu Ende. Am 14. 9. 1955 versahen die „Vier im Jeep“ ihren letzten Dienst.

Die zehnjährige Besetzung Österreichs, aber auch eine in der Welt einzigartige Einrichtung hatte ihr Ende gefunden.



© 1996 30 mm

Zeichnung: R. Klement
Gravur: P. E. Kovar

Deutsche Feuerwehr

Abbildungen sind nicht in Originalgröße dargestellt



DFW 11



DFW 13



DFW 2



DFW 1



DFW 4

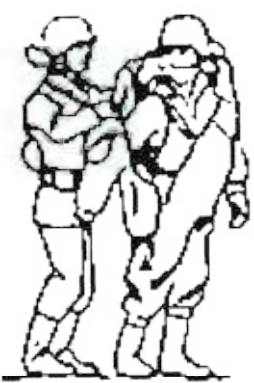

DFW 7



DFW 3



DFW 6



DFW 9

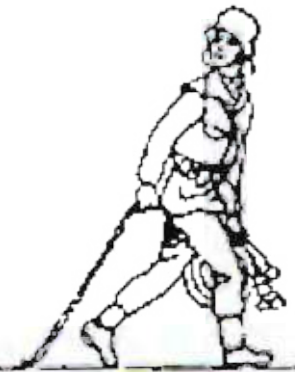

DFW 12



DFW 10



DFW 14



DFW 17



DFW 15



DFW 16



DFW 8



DFW 5

FV-COMPUGRAPH

Alle Abbildungen der Katalogblätter sind gesetzlich geschützt. Alle Rechte, auch teilweise als Vorlage, des auch auszugsweisen Nachdruckes, der fotomechanischen Wiedergabe, von Fotokopien, der Übersetzung und der Übertragung in Bildstreifen vorbehalten!

© 1997 30 mm

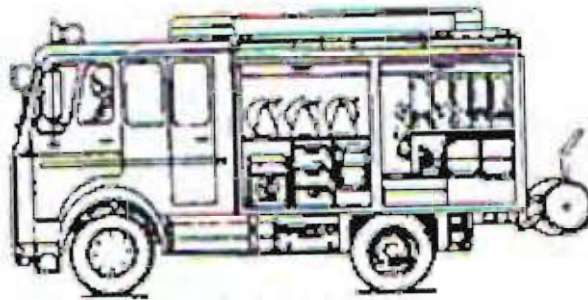
Zeichnung: R. Klement
Gravur: P. E. Kovar

DFW 18



Löschfahrzeug LF 16



Rüstwagen



DFW 19

Die Typen DFW 18 und DFW 19 sind auf der einen Seite geöffnet, auf der anderen Seite "fahrend" graviert. Der Fahrer kann bei allen Typen bei Bedarf herausgeschnitten werden, etwa bei der direkten Brandbekämpfung am Einsatzort

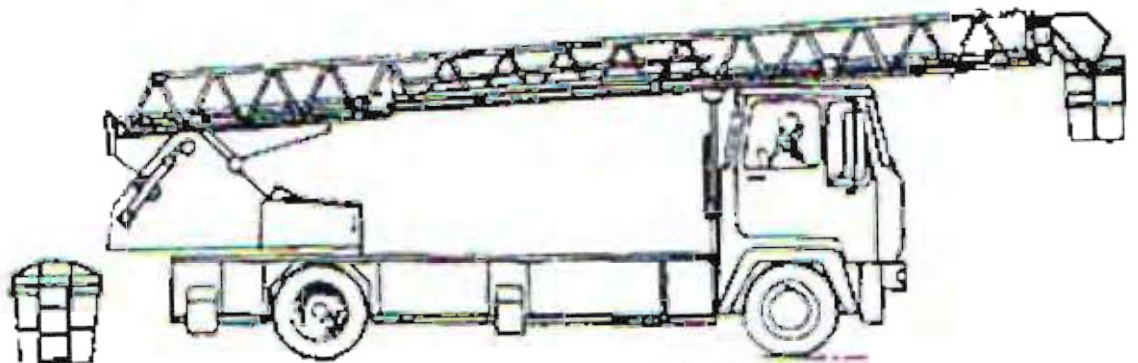

DFW 20 Drehleiter E 34

Abbildungen sind nicht in Originalgröße dargestellt!

IFV-COMPUGRAPH

Alle Abbildungen der Katalogblätter sind gesetzlich geschützt. Alle Rechte, auch teilweise als Vorlage, des auch auszugsweisen Nachdruckes, der fotomechanischen Wiedergabe, von Fotokopien, der Übersetzung und der Übertragung in Bildstreifen vorbehalten!



Nützliches Zubehör

© 1997 30 mm

Zeichnung: R. Klement / P. E. Kovar
Grawur: P. E. Kovar

Abbildungen sind nicht in Originalgröße dargestellt!

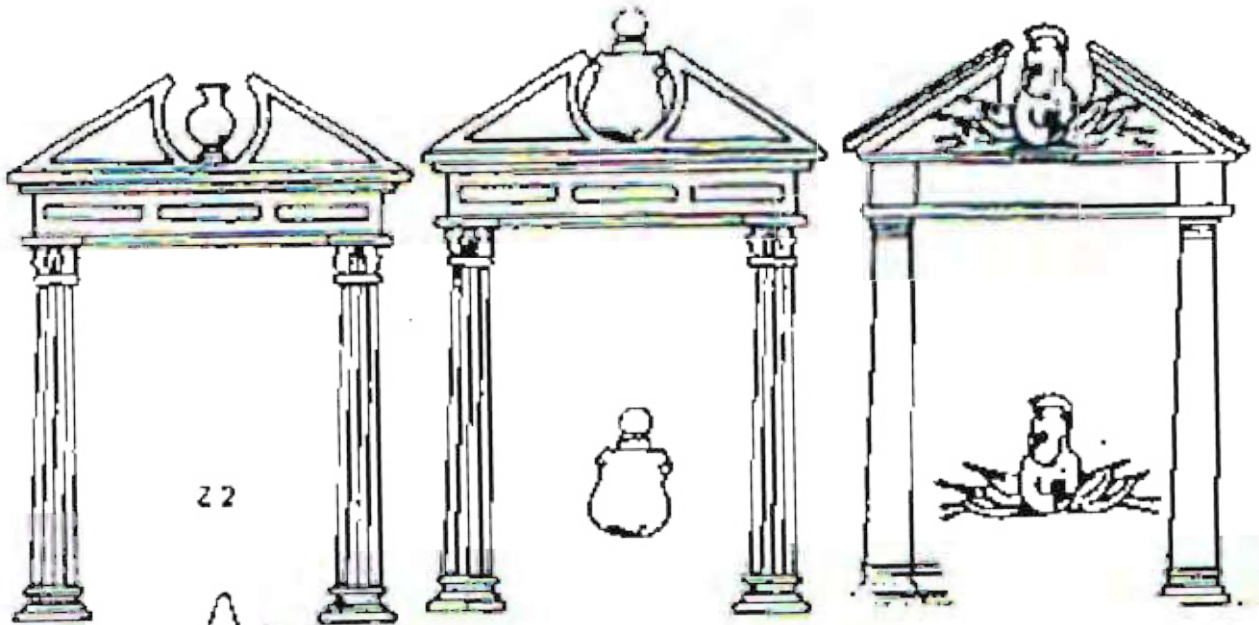

Z 2

Variationsmöglichkeiten durch Aufkleben
der verschiedenen Mittelteile
Z 2 = 1 Torbogen und 3 Mittelteile

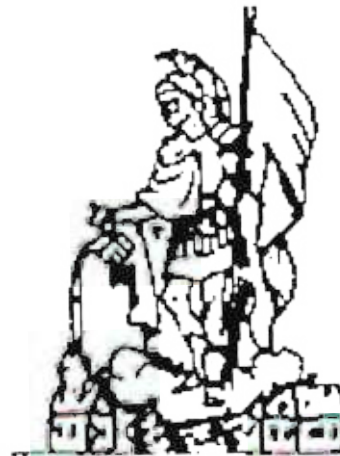
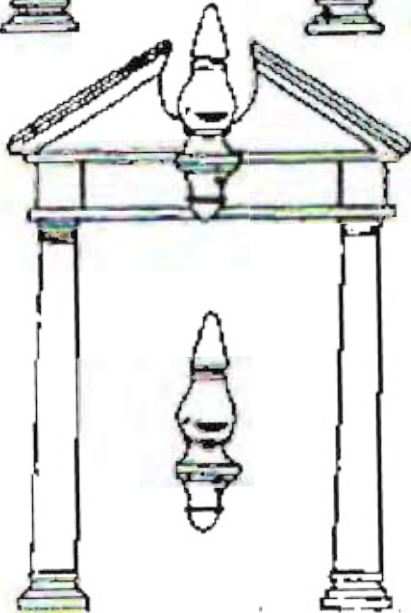

Der heilige Florian
"Versteck'n unser Haus,
zünd's and're an!"



Der heilige Leopold
Markgraf Leopold III.
in barocker Darstellung

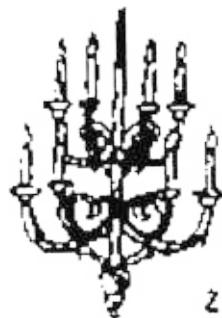

Z 1



barocker Luster und Soffite

IFY-COMPUGRAPH

Alle Abbildungen der Katalogblätter sind gesetzlich geschützt. Alle Rechte, auch teilweise als Vorlage, das auch auszugsweisen Nachdruckes, der fotomechanischen Wiedergabe, von Fotokopien, der Übersetzung und der Übertragung in Bildstreifen vorbehalten!

Nützliches Zubehör Ausschneidebogen

zum selbstkolorieren,
auf 180gr Karton, DIN A4,
mit plastischen Zinntteilen.

Abbildungen sind nicht in Originalgröße dargestellt!



AB 1 Fachwerkhaus (2 Bogen)
mit Laterne/ Wetterhahn und
Schild zum Adler

AB 2 Stadttor und Mauerteile (2 Bogen)
Tor aus Zinn

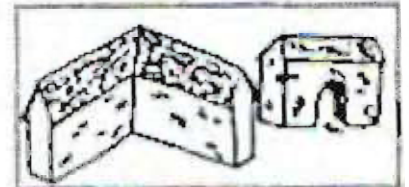

AB 3 Stadtbrunnen und Mauerteile (2 Bogen)
8 Wasserläufe

AB 4 Großes Haus (3 Bogen)
Teil eines Klosters oder Kaserne
Tor, Kreuz und Glocke aus Zinn



AB 5 Barockhaus (2 Bogen)
Post, Barbierschild und Wetterfahne

AB 6 Pavillon für Wiener Damenkapelle (2 Bogen)
10 Gitarrenteile aus Zinn



AB 7 Dachbodenstube (1 Bogen)
für Spitzwegs "Armen Poet", ohne Zinntteile

AB 8 Kleineres Barockzimmer (1 Bogen)
für J. Haydn spielt bei Esterhazy
ohne Zinntteile

NICHT ABGEBILDET!

AB 9 Zollstationshaus für "Gedanken sind Zollfrei"
dr. Zinntteile



IFV-COMPUGRAPH



© 1997 30 mm

Zeichnung: Dr. Georg Post
Gravur: P. E. Kovar

Abbildungen sind nicht in Originalgröße dargestellt!



zum Selbstkolorieren,
auf 180 gr. Karton, DIN A4
mit plastischen Zinnteilen

AB 10 Für Leibgarden,
Innenräume der Wiener Hofburg
A) Audienzsaal
B) Trabantenstube
C) "Schweizer Tor"

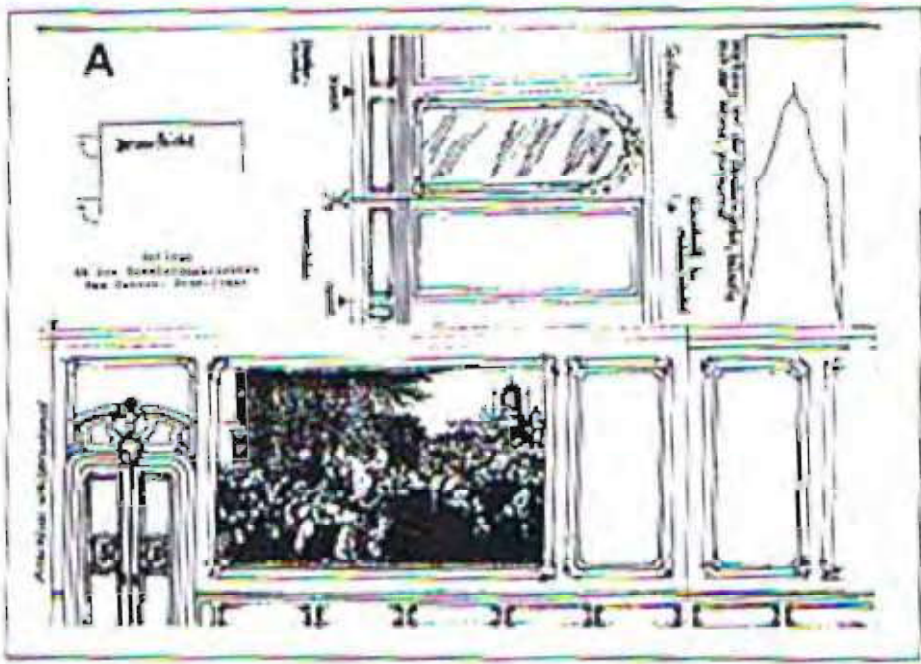

IFV-COMPIUGRAPH

Jubiläumskatalog

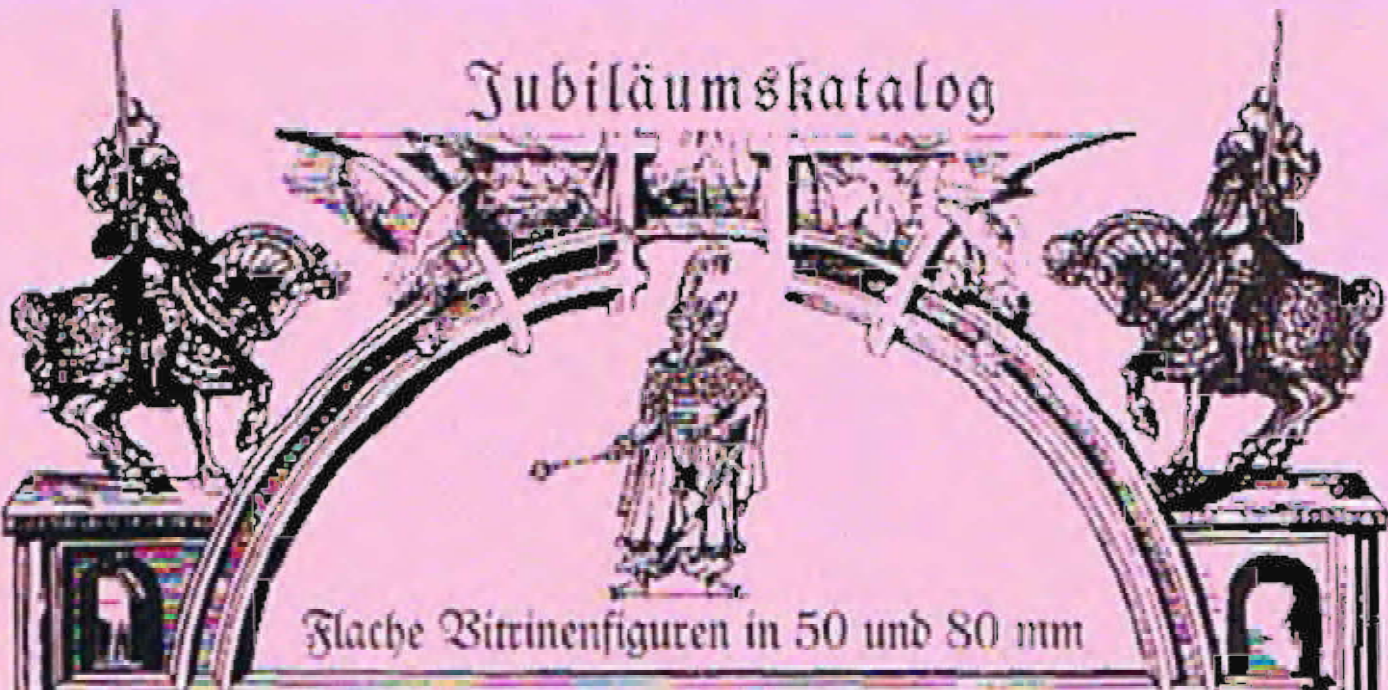

Flache Bittinenfiguren in 50 und 80 mm

Peter Ewald Kovar

Hersteller von Zinngußformen
sowie Zinnfiguren

A- 1090 Wien
Liechtensteinstrasse 66 /5
Tel & Fax 01/31 090 10

Email: kovar.zinnfiguren.wien@tele2.at
www.zinnfigurenoffizin-kovar.info

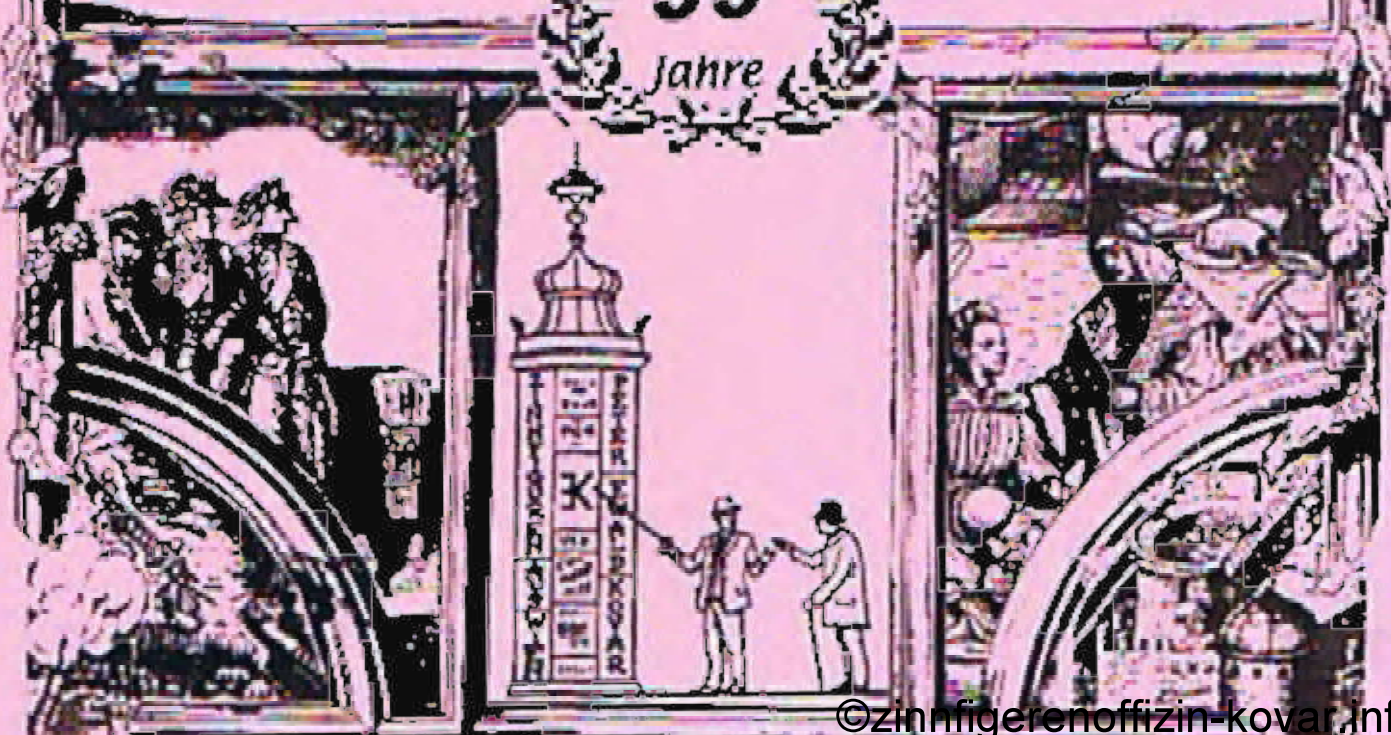

Abbildungen sind nicht in Originalgröße dargestellt

© 1997 50 mm

Vitrinenfiguren



Zeichnung: K. Heinrichs / P. E. Kovar
Gravur: P. E. Kovar



Maria Theresia



Kaiserin Elisabeth



Franz Josef I



Pfalzgraf B. Rhein



M. Luther



Götz v. Berlichingen

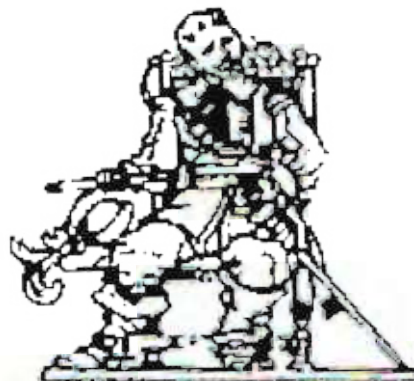

Rothenburger Meistertrunk 1631

EV-COMPUGRAPH

Alle Abbildungen der Katalogblätter sind gesetzlich geschützt. Alle Rechte, auch teilweise als Vorlage, des auch auszugsweisen Nachdruckes, der fotomechanischen Wiedergabe, von Fotokopien, der Übersetzung und der Übertragung in Bildstreifen vorbehalten!



Vitrinenfiguren

© 1997 50 mm

Zeichnung: W. Gerhardt/ K. Heinrichs/ H. Nesselberger/ P. E. Kovar
Gravur: H. G. Lecke

Abbildungen sind nicht in Originalgröße darstellbar



Rauchfangkehrer
Prosit Neujahr



Lenore



Generalmajor in ung.
Campagneuniform



Ritter vom
Deutschen Orden

15-V-COMPUCRAPH

Alle Abbildungen der Katalogblätter sind gesetzlich geschützt. Alle Rechte, auch teilweise als Vorlage, des auch auszugsweisen Nachdruckes, der fotomechanischen Wiedergabe, von Fotokopien, der Übersetzung und der Übertragung in Bildstreifen vorbehalten!



© 1997 50 mm

Zeichnung: P. E. Kovar nach Prof. Koch
Gravur: P. E. Kovar

Vitrinenfiguren Spanische Hofreitschule

Abbildungen sind nicht in Originalgröße dargestellt



Schulgalopp



Mezair (levade)

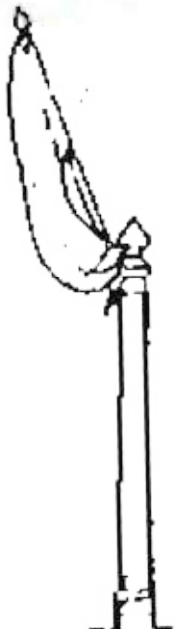

Courbelle

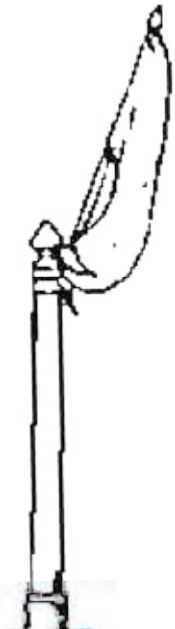

Im Stand grüßend



Piaffe



Passage

FV-COMPUTERGRAPH

Alle Abbildungen der Katalogblätter sind gesetzlich geschützt. Alle Rechte, auch teilweise als Vorlage, des auch auszugsweisen Nachdruckes, der fotomechanischen Wiedergabe, von Fotokopien, der Übersetzung und der Übertragung in Bildstreifen vorbehalten!

©zinnfigeremoffizin-kovar.info

2009



© 2003 50 mm

Illustration : E. Ille um 1870
Zinnfigurenzeichnung : P. E. Kovar
Gravur : P. E. Kovar

DES LÖWEN GEBURTSTAG



Der König



Fuchs



Esel



Huhn



Bär



Zock



Rhinoceros

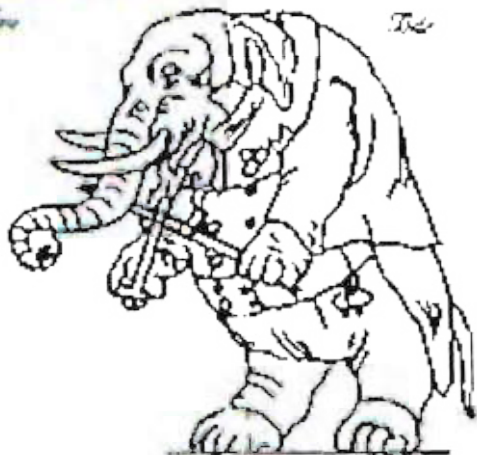

Elefant



Strauß

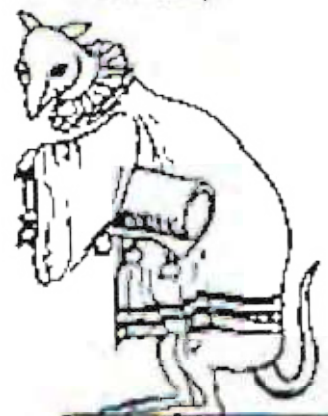

Känguru

Abbildungen sind nicht in Originalgröße dargestellt.

IFV-COMPUGRAPH



© 2003 50 mm

Illustration : E. Ille um 1870
Zinnfigurenzeichnung : P.E.Kovar
Gravur : P.E.Kovar

DES LÖWEN GEBURTSTAG

Abbildungen sind nicht in Originalgröße dargestellt

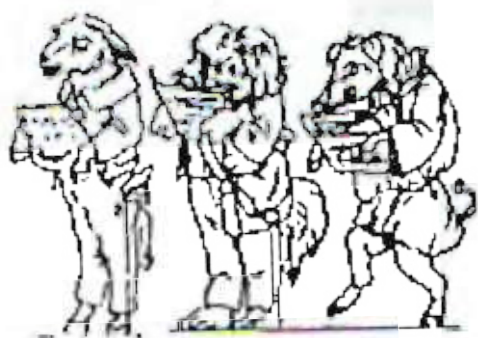

Bär *Hund* *Schwein*



Kanari *Katze*



Tränke



Kamel



Stute



Pantier



Ochse



Schlammhuhn



Herbstgans

IFV COMPUTGRAPH

Alle Abbildungen der Katalogblätter sind gesetzlich geschützt. Alle Rechte, auch teilweise als Vorlage, des auch auszugsweisen Nachdruckes, der fotomechanischen Wiedergabe, von Fotokopien, der Vervielfältigung und Verbreitung, sind vorbehalten.



© 2003 50 mm

Illustration : E. Ille um 1870
Zinnfigurenzeichnung : P.E.Kovar
Gravur : P.E.Kovar

DES LÖWEN GEBURTSTAG



Bär und Seesäufer



Damhirsch



Wildschweine



Adler



Wolf



Haubenmeise



Leibschnecke



Hiermaus



Kauz



Wiesel



Spitz

Abbildungen sind nicht in Originalgröße dargestellt!

IFV-COMPUGRAPH

Alle Abbildungen der Katalogblätter sind gesetzlich geschützt. Alle Rechte, auch teilweise als Vorlage, des auch auszugsweisen Nachdruckes, der fotomechanischen Wiedergabe, von Fotokopie, Laserdruck, etc., vorbehalten. © zinnfigurenoffizin-kovar.info



Vitrinenfiguren

Weihnatskrippe

© 1996 50 mm

Zeichnung: Karl Heinrichs
Gravur: E. Kovar

Abbildungen sind nicht in Originalgröße dargestellt!

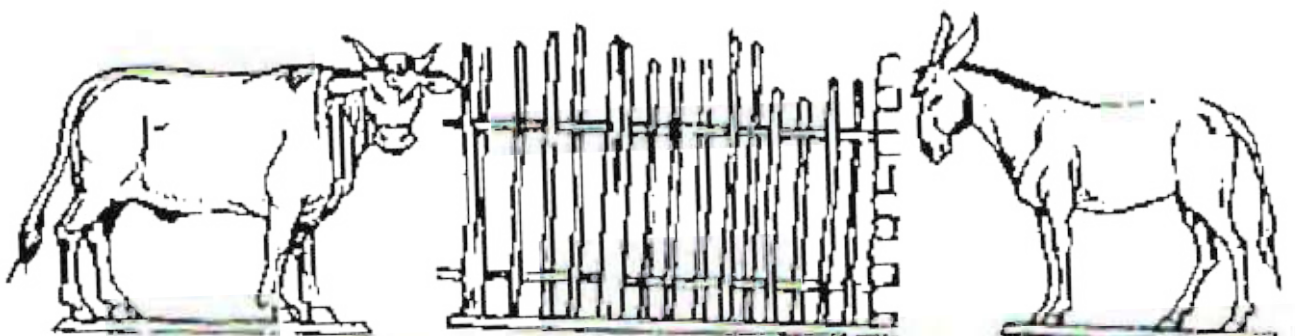
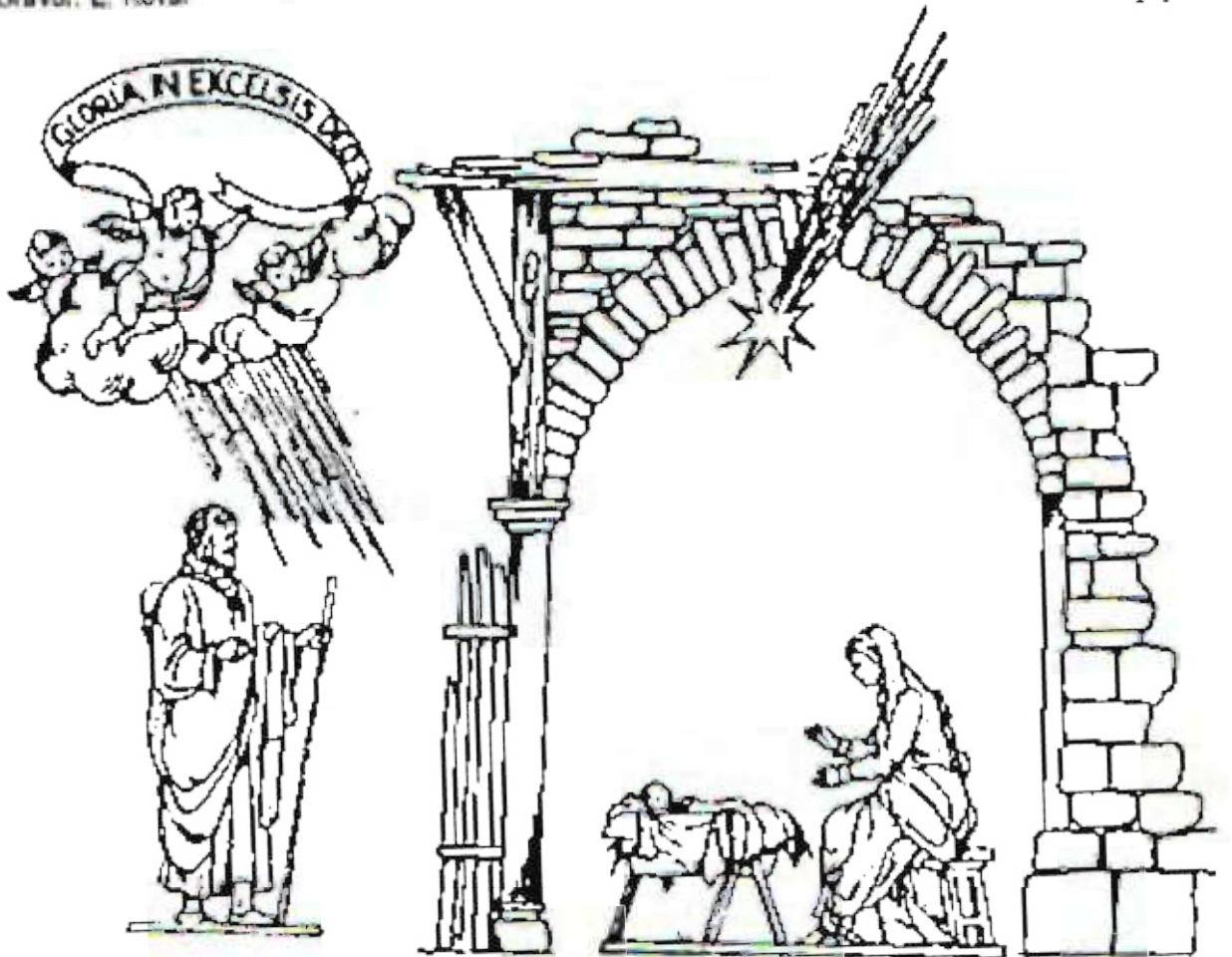

IFV-COMPUGRAPH

Alle Abbildungen der Katalogblätter sind gesetzlich geschützt. Alle Rechte, auch teilweise als Vorlage, des auch auszugsweisen Nachdruckes, der fotomechanischen Wiedergabe, von Fotokopie, Reproduktion, Verbreitung in Bildstreifen vorbehalten!



Vitrinenfiguren

Weihnatskrippe

Ergänzungsserie I.

© 1998 50 mm

Zeichnung: K. Heinrichs
Gravur: E. Kovar

Abbildungen sind nicht in Originalgröße dargestellt



IFV-COMPUGRAPH

Alle Abbildungen der Katalogblätter sind gesetzlich geschützt. Alle Rechte, auch teilweise als Vorfälle, des auch auszugsweisen Nachdruckes, der fotomechanischen Wiedergabe, von Fotokopien der Übersetzung und der Übersetzung in Bildstreifen vorbehalten!



© 1996 50 mm

Zeichnung: Karl Heinrichs
Gravur: E. Kovar

Vitrinenfiguren

Weihnatskrippe

Ergänzungsserie II.

Abbildungen sind nicht in Originalgröße dargestellt



IFY-COMPUGRAPH

Alle Abbildungen der Katalogblätter sind geistlich geschützt. Alle Rechte, auch teilweise als Vorlage, des auch auszugsweisen Nachdruckes, der fotomechanischen Wiedergabe, von Fotokopien, der Übertragung und der Übertragung in Bildstreifen vorbehalten!



Vitrinenfiguren

Weihnachtskrippe

Ergänzungsserie III.

© 1999 50 mm

Zeichnung: Erich Kollenz
Gravur: P. E. Kovar

Abbildungen sind nicht in Originalgröße dargestellt.

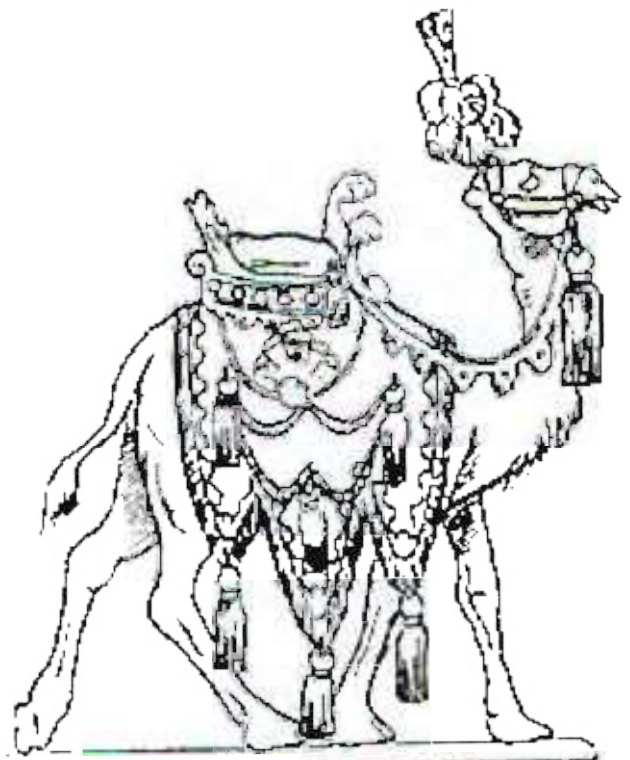
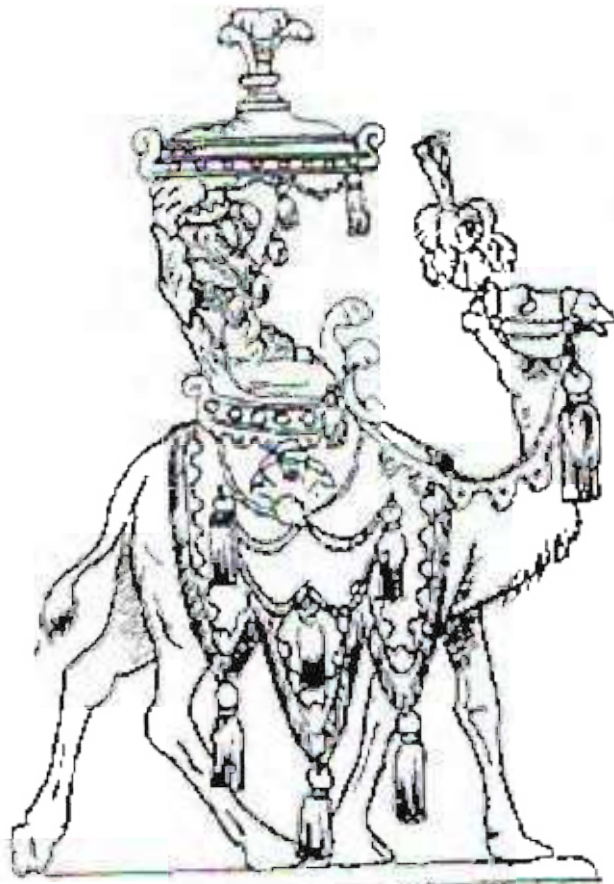

Möglichkeiten der
Variationen für das
2. Kamel

IFV-COMPUTERGRAPH

Alle Abbildungen der Katalogblätter sind gesetzlich geschützt. Alle Rechte, auch teilweise als Vorlage, des auch auszugsweisen Nachdruckes, der fotomechanischen Wiedergabe, von Fotokopien, der Übersetzung und der Übertragung in Bildstreifen vorbehalten!



Vitrinenfiguren

Weihnachtskrippe

Ergänzungsserie III.

© 1999 50 mm

Zeichnung: Erich Kollenz
Gießer: P. E. Kovar

Abbildungen sind nicht in Originalgröße dargestellt!

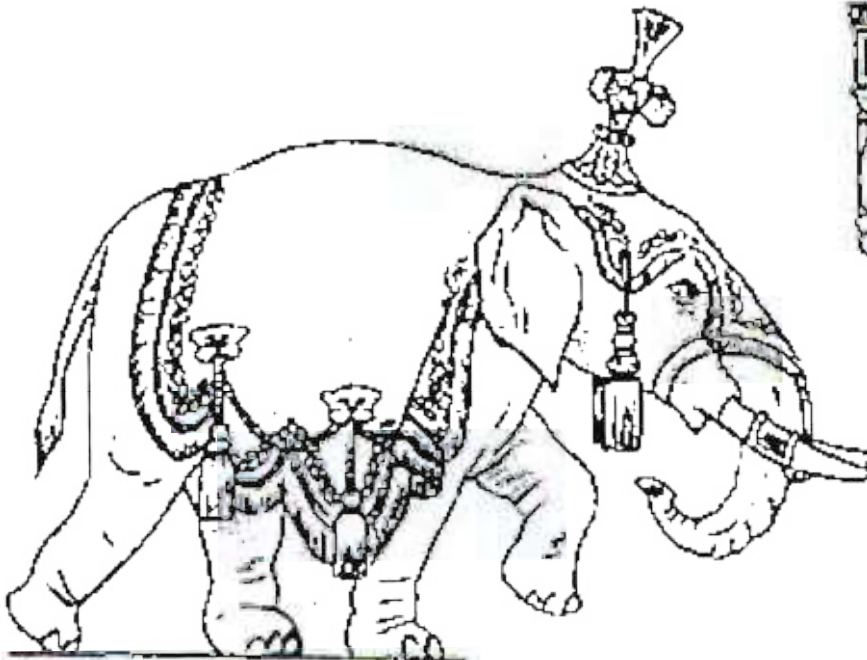
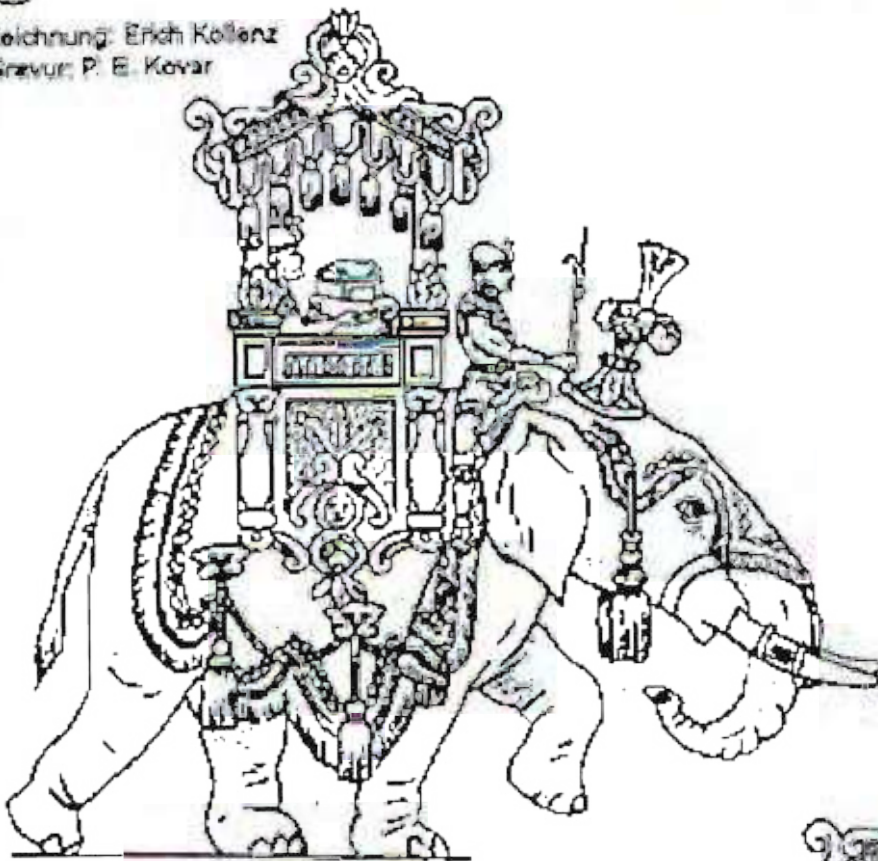

Möglichkeiten der
Variationen für den
2. Elefanten

IFV-COMPUTERGRAPHY

Alle Abbildungen der Katalogblätter sind gesetzlich geschützt. Alle Rechte, auch teilweise als Vorlage, des auch auszugsweisen Nachdruckes, der fotomechanischen Wiedergabe, von Fotokopien, der Übersetzung und der Übertragung in Bildstreifen vorbehalten!

©

2007

50mm

Entwurf: Peter Ewald Kovar

Gravur : Peter Ewald Kovar

Fröschlein auf Seerosenblatt faulenzend



" Ach wie fein auf der faulen (Frosch) Haut liegen zu können "



Vitrinenfiguren

© 1986 80 mm

Zeichnung: K. Heinrichs/ F. Krunert/ M. Winter
Gravur: E. Kovar

Abbildungen sind nicht in Originalgröße dargestellt



Kaiserlicher Fähnrich um 1565



Kara Mustapha, 1683



Der liebe Augustin



Šerezaner um 1846

IFV-COMPUGRAPH

Alle Abbildungen der Katalogblätter sind gesetzlich geschützt. Alle Rechte, auch teilweise als Vorlage, des auch auszugsweisen Nachdruckes, der fotomechanischen Wiedergabe, von Fotokopier- oder Filmkopierverfahren, der Verbreitung in Bildstreifen vorbehalten!



Vitrinenfiguren

© 1997 80 mm

Zeichnung: K. Heinrichs / R. Klement / P. E. Kovar
Gravur: P. E. Kovar

Abbildungen sind nicht in Originalgröße dargestellt!



Kaiserin Elisabeth
Kaiser Franz Josef I.



Kaiser Franz Josef I.



Erzherzog Johann



Prinz Eugen von Savoyen



Freiheit - 28. 7. 1830
nach Delacroix



Andreas Hofer



Feuerwehr um 1900
Hornist



Johann Strauß

BY-COMPIUGRAPH

Alle Abbildungen der Katalogblätter sind gesetzlich geschützt. Alle Rechte, auch teilweise als Vorlage, des auch auszugsweisen Nachdruckes, der fotomechanischen Wiedergabe, von Fotokopien, der Übertragung und der Übertragung in Bildstreifen vorbehalten!

Zeichner : Friedrich Krunert
Graveur : Peter Ewald Kovar



Kaiser Franz I.



Kaiserin Maria Theresia

Formen aus der ehemaligen Offizin Fohler/Wien

Malhinweise zu den Vitrinenfiguren:

Kaiserin Maria Theresia

Gepudertes Haar mit Golddiadem, Ohrringe und Zepter golden, Halsband schwarzer Samt mit Goldplättchen verziert, der Stern gold mit Perlen besetzt. Das Kleid in warmen rot und der Mantel aus grünem Samt. Das Kleid ist zur Gänze mit goldenen Blumen bestickt und wird unten mit einer Einfassung goldfarben abgeschlossen. Der Mantel ist mit Hermelin besetzt, ebenso die Einfassung, die mit einem breiten Streifen mit goldgestickten Ranken abgeschlossen ist. Mantelfutter weiße Seide.

Der Brustteil besteht aus Spitzen mit starker Goldverschnürung und goldenen Knöpfen. Die Colane in gold hält das große Brustkreuz, welches aus Gold mit schwarzem Mittelteil gefertigt ist. Die weiten Ärmel sind aus Spitze, mit schmaler Goldeinfassung. Die Schuhe weißer Samt.

Kaiser Franz I.

Gepudertes Haar mit schwarzer Haarmasche. Überrock dunkles, mattes Rot mit breiten Goldstickereiborten, diese ebenfalls an den Taschen und Ärmeln. Goldknöpfe. Halsbinde und Weste weiß mit Goldstickerei. Schärpe rot-weiß-rot. Orden des Goldenen Vließes. Degenscheide dunkles rot mit Goldspitze. Hut schwarz mit weißer Blümage. Hose, Strümpfe Schuhe schwarz, Hosen- und Schuhschnallen gold.

© 1997 80 mm

Zeichnung: M. Winter
Gravur: P. E. Kovar

Vitrinenfiguren

Das Heer Maria Theresias 1756 - 1763

Diese Serie wurde nach Deckfarbenbildern der Erzherzogin Marie Christina aus der Handschriftensammlung der Albertina - Wien geschaffen.



Nr. 1

Deutsche Infanterie



Nr. 2

Ungarische Infanterie



Nr. 3

Grenzer



Nr. 4

Kürassier



Nr. 5

Dragoner



Nr. 6

Husar



Nr. 7

Pionier



Nr. 8

Artillerist



© 2014

Zeichner : Friedrich Krunert
Graveur: Peter Ewald Kovar

Formen aus der ehemaligen Offizin Fohler/Wien



Uhlán um 1809

Bemalungshinweise:

- Tschapka:** Tuchbesatz in der Regimentsfarben (1. kaisergelb / 2. grasgrün / 3. scharlachrot. Stutz oben schwarz, unten gelb, die Kokarde (Rose) gelb mit schwarzer Mitte. Anhängeschnur mit Quaste schwarz/gelb. Umschlag, Schirm, Nackenschirm sowie Bänderriemen schwarzes Leder. Deckel schwarzes Kalbfell.
- Kurtka:** grün, bei Reg.3 dunkelgrün, Knöpfe messinggelb, Kragen, Überschlagklappen, Schoßumschläge, Nähte an den Ärmeln und den rückwärtigen Schoßpatten scharlachrot. Halskragen (Flor) schwarz, Epauletten gelb mit schwarzem Mittelstreifen Messingknopf. Fransen gelb, schwarz durchwirkt. Achsel- dragoner grün, beiderseits rot eingefasst, Messingknopf.
- Hose:** grün mit scharlachrotem Streifen, Hosenreitbesatz schwarzes Leder. Lederverschnürung, Hosenstrüpfen schwarz.

Alle Abbildungen der Katalogblätter sind gesetzlich geschützt. Alle Rechte, auch teilweise als Vorlage, des auch auszugsweisen Nachdruckes, der fotomechanischen Wiedergabe, von Fotokopien, der Übersetzung und der Übertragung in Bildstreifen vorbehalten!



Vitrinenfiguren

© 1997 80 mm

Zeichnung: K. Heinrich/ R. Klement/ P. E. Kovar
Gravur: P. E. Kovar

Abbildungen sind nicht in Originalgröße dargestellt



Heiliger Severin von Noricum



Markgraf Leopold III.
"Heiliger Leopold"



Motorradexpress



Heiliger Florian

IFV-COMPUGRAPH

Alle Abbildungen der Katalogblätter sind gesetzlich geschützt. Alle Rechte, auch teilweise als Vorlage, des auch auszugsweisen Nachdruckes, der fotomechanischen Wiedergabe, von Fotokopien, der Übersetzung und der Übertragung in Bildstreifen vorbehalten!



2006

80mm

Zeichnung : Peter Ewald Kovar

Gravur : Peter Ewald Kovar

Gedenkfigur anlässlich des

250. Geburtstages von

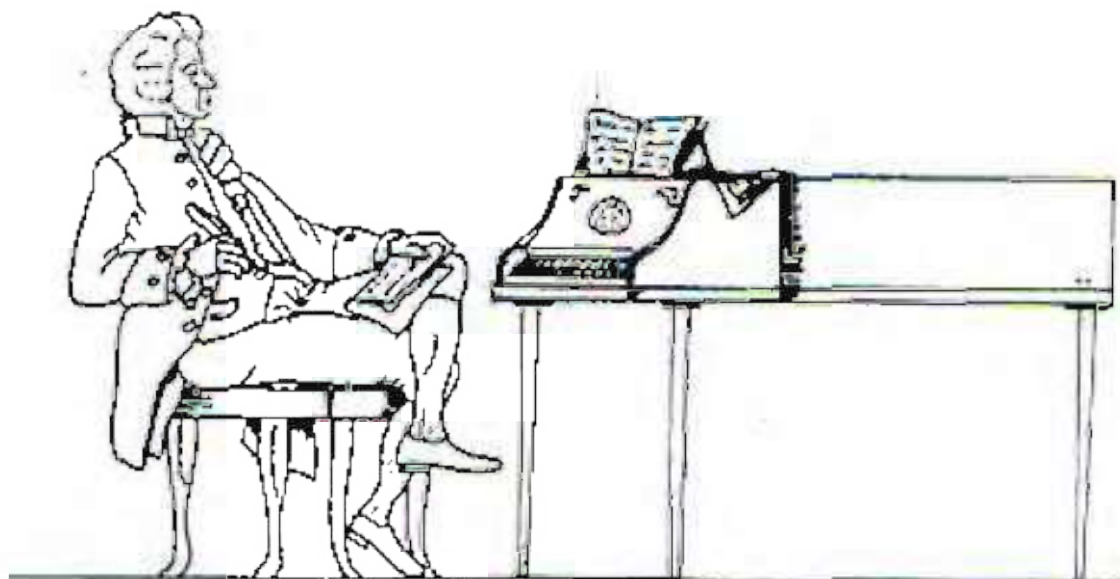
Wolfgang Amadeus Mozart



Vitrinenfiguren
Opern - Serien
Die Zauberflöte

© 1997 80 mm

Zeichnung: K. Heinrichs
Gravur: P. E. Kovar

Abbildungen sind nicht in Originalgröße dargestellt!



Sarastro



Papageno



Papagena



Königin der Nacht



Pamina



Tamino

Don Giovanni



Don Giovanni

IFV-COMPUGRAPH

Alle Abbildungen der Katalogblätter sind gesetzlich geschützt. Alle Rechte, auch teilweise als Vorlage, des auch auszugsweisen Nachdruckes, der fotomechanischen Wiedergabe, von Fotokopien, der Übersetzung und der Übertragung in Bildstreifen vorbehalten!



© 1997 80 mm

Zeichnung: K. Heinrichs
Gravur: P. E. Kovar

Vitrinenfiguren

Opern - Serien

Die Entführung aus dem Serail

Abbildungen sind nicht in Originalgröße dargestellt!



Konstanze



Belmonte



Konstanze

Bassa Selim



Pedrillo

Osmin



Selim Bassa



Blondchen

IFV-COMPUGRAPH

Alle Abbildungen der Katalogblätter sind gesetzlich geschützt. Alle Rechte, auch teilweise als Vorlage, des auch auszugsweisen Nachdruckes, der fotomechanischen Wiedergabe, von Fotokopien, der Übersetzung und der Übertragung in Bildstreifen vorbehalten!

© 2001
80 mmZeichnung: Karl Heinrichs
Gravur: P. E. Kovar

LUMPAZIVAGABUNDUS
oder
DAS LIEDERLICHE KLEEBLATT

Zauberposse mit Gesang in drei Aufzügen

JOHANN NEPOMUK NESTROY
(7.12.1801 Wien - 25. 5.1862 Graz)



Knierlem



Leim



Zwirn

J.N. Nestroy spielte selbst bei der Uraufführung am 10. April 1833
den *Knierlem*, Wenzel Scholz den *Zwirn*
und den *Leim* der Direktor des Carl Theaters - Herr Karl Carl.

Die Zeichnungen wurden nach einem zeitgenössischen,
kolorierten Stich aus der "Theaterzeitung" gefertigt



Vitrinenfiguren

© 1996 80 mm

Zeichnung: K. Heinrich/ R. Klement/ P. E. Kovar
Gravur: E. Kovar

Abbildungen sind nicht in Originalgröße dargestellt!



Tango



Walzer



Revueanzpaar um 1930



Charleston



Rock'n'Roll

IFV-COMPUGRAPH

Alle Abbildungen der Katalogblätter sind gesetzlich geschützt. Alle Rechte, auch teilweise als Vorlage, des auch auszugsweisen Nachdruckes, der fotomechanischen Wiedergabe, von Fotokopien, der Übersetzung und der Übertragung in Bildstreifen vorbehalten!

Entwurf: P.E.Kovar
Gravur: P.E.Kovar



Kaiser Karl V.
1500 - 1558



Kaiser Josef II.
1741 - 1790



"Kaiserin" Maria Theresia
1717 - 1780
Entwurf: Rudolf Klement



Ludwig van Beethoven
1770 - 1827

Alle Abbildungen der Katalogblätter sind gesetzlich geschützt. Alle Rechte, auch teilweise als Vorlage, des auch auszugsweisen Nachdruckes, der fotomechanischen Wiedergabe, von Fotokopien, der Übersetzung und der Übertragung in Bildstreifen vorbehalten!

Entwurf: P.E.Kovar
Gravur: P.E.Kovar



z/n

Puppenspieler



z/n

Josef Speckbacher
1767 - 1820



z/n

3 Straßenmusikanten
Oboe/Geige/Cello

Zeichner : Peter Ewald Kovar
Graveur: Peter Ewald Kovar
nach einer franz. Karikatur

Beim modernen Zahnbrecher





© 2001 80 mm

Zeichnungen K. Heinrichs
M. Block
Gravur H.G. Locke
R. Grünwald
K.W. Fieger

Hans Christian Andersen - Märchen

DER FLIEGENDE KOFFER

HCA 11



DIE PRINZESSIN AUF DER ERBSE

HCA 12

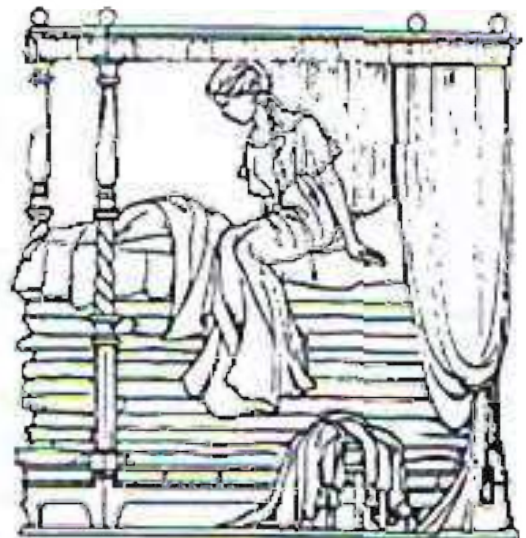



© 2001 80 mm

Zeichnungen K. Heinrichs
M. Block
Gravur: H.G. Lücke
R. Grünewald
K.W. Flöger

Hans Christian Andersen - Märchen

DIE NACHTIGALL

HCA 13



Abbildungen sind nicht in Originalgröße dargestellt

IFY-COMPUGRAPH

Alle Abbildungen der Katalogblätter sind gesetzlich geschützt. Alle Rechte, auch teilweise als Vorlage, des auch auszugsweisen Nachdruckes, der fotomechanischen Wiedergabe, von Fotokopien, der Übersetzung und der Übertragung in Bildstreifen vorbehalten!



© 2001 80 mm

Zeichnungen K. Heinrichs
M. Block
Gravur H.G. Lecke
R. Grünwald
K.W. Rieger

Hans Christian Andersen - Märchen

DER SCHWEINEHIRT

HCA 1

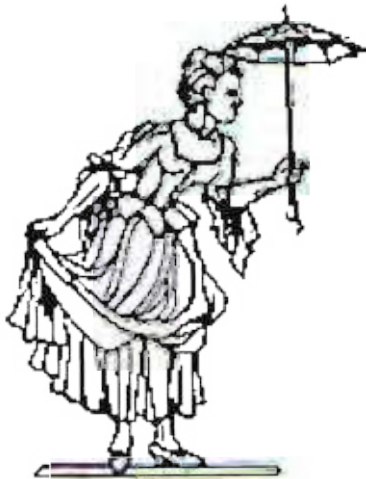

Abbildungen sind nicht in Originalgröße dargestellt

IFV COMPUTGRAPH

Alle Abbildungen der Katalogblätter sind gesetzlich geschützt. Alle Rechte, auch teilweise als Vorlage, des auch auszugsweisen Nachdruckes, der fotomechanischen Wiedergabe, von Fotokopien, der Übersetzung und der Übertragung in Büchertafeln vorbehalten!



Abbildungen sind nicht in Originalgröße dargestellt

©

2001 80 mm

Zzeichnungen K. Heinrichs
 M. Block
 Gravur: H.G. Lecke
 R. Grünwald
 K.W. Floger

Hans Christian Andersen - Märchen

DIE KLEINE MEERJUNGFRAU



HCA 14



HCA 2

DAS KLEINE MÄDCHEN MIT DEN SCHWEFELHÖLZERN

HCA 3

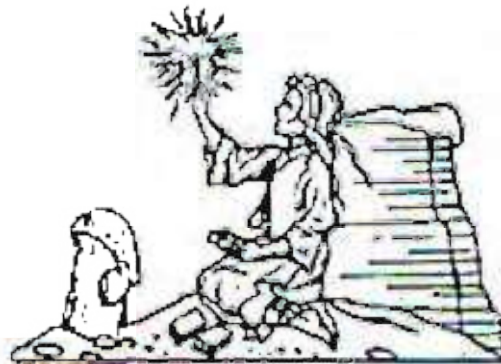

HCA 3

IFV-COMPUGRAPH

Alle Abbildungen der Katalogblätter sind gesetzlich geschützt. Alle Rechte, auch teilweise als Vorlage, des auch auszugsweisen Nachdruckes, der fotomechanischen Wiedergabe, von Fotokopien, der Übersetzung und der Übertragung in Bildstreifen vorbehalten!



© 2001 80 mm

Zzeichnungen K. Heinrichs
M. Block
Grievur: H.G. Lecke
R. Grünewald
K.W. Rieger

Hans Christian Andersen - Märchen

DÄUMELINCHEN

HCA 4



DAS HÄSSLICHE ENMLEIN

HCA 10

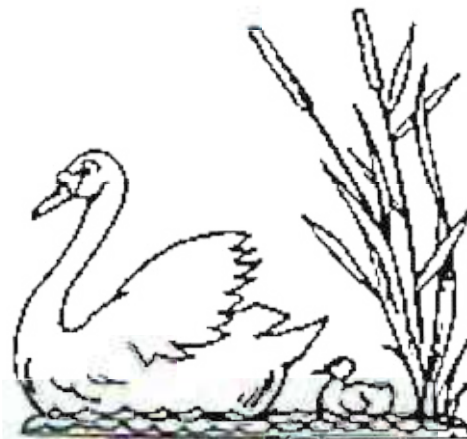

Alle Abbildungen der Katalogblätter sind gesetzlich geschützt. Alle Rechte, auch teilweise als Vorräte, des auch auszugsweisen Nachdruckes, der fotomechanischen Wiedergabe, von Fotokopien, der Übersetzung und der Übertragung in Bildstreifen vorbehalten!



© 2001 80 mm

Zeichnungen K. Heinrichs
M. Block
Grevur: H.G. Leck
R. Grünwald
K.W. Ploger

Hans Christian Andersen - Märchen

DIE HIRTIN UND DER SCHORNSTEINFEGER

HCA 9

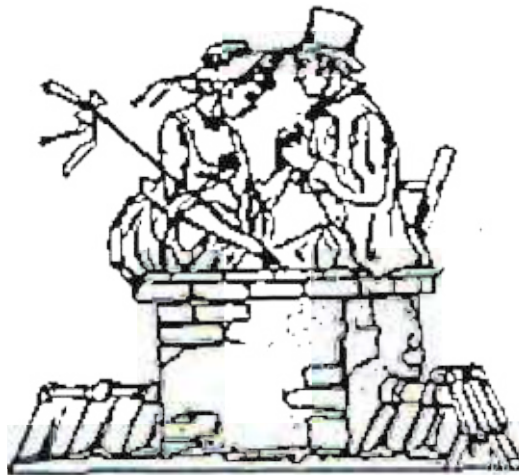

DAS FEUERZEUG

HCA 5





© 2001 80 mm

Zeichnungen K. Heinrichs
M. Block
Gravur: H.G. Lecke
R. Grünewald
K.W. Rieger

Hans Christian Andersen - Märchen

DER STANDHAFTE ZINNSOLDAT

HCA 6

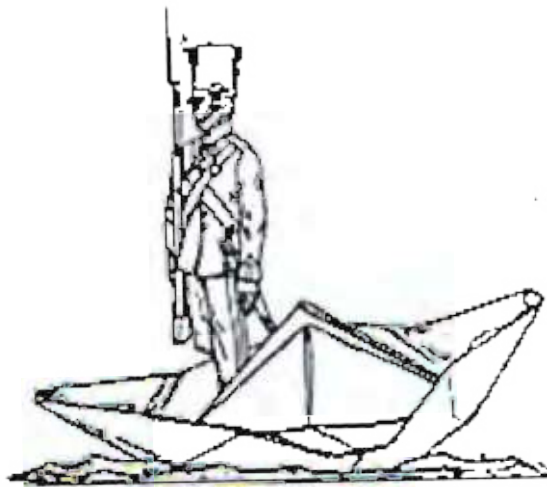

DER TÖLPEL - HANS

HCA 7





Abbildungen sind nicht in Originalgröße dargestellt

© 2001 80 mm

Zeichnungen K. Heinrichs
M. Block
Gravur: H.G. Lecke
R. Grünwald
K.W. Pieper

Hans Christian Andersen - Märchen

DER KLEINE UND DER GROSSE CLAUS

HCA 8

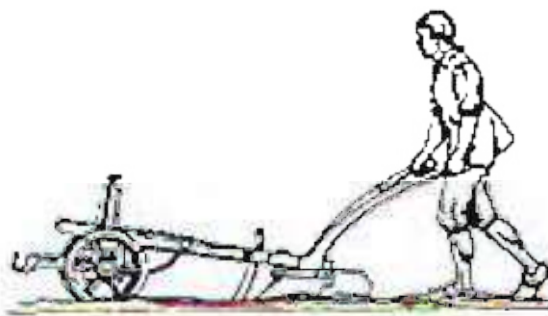
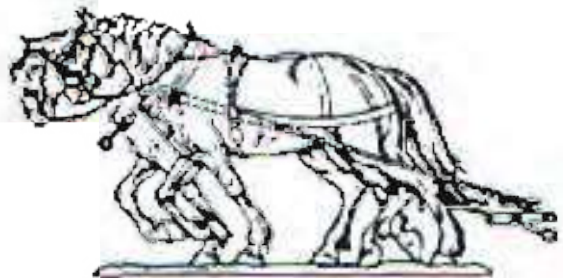
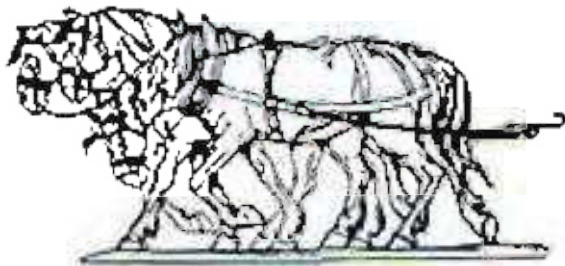

IFV-COMPUGRAPH

Alle Abbildungen der Katalogblätter sind gesetzlich geschützt. Alle Rechte, auch teilweise als Vorlage, des auch auszugsweisen Nachdruckes, der fotomechanischen Wiedergabe, von Fotokopien, der Übersetzung und der Übertragung in Bildstreifen vorbehalten!



© 2001 80 mm

Zeichnungen K. Heinrichs
 M. Block
 Gravur: H.G. Lecke
 P. Grünewald
 K.W. Fieger

Abbildungen sind nicht in Originalgröße dargestellt



NILS HOLGERSSON

IFV-COMPUTERGRAPH

Alle Abbildungen der Katalogblätter sind gesetzlich geschützt. Alle Rechte, auch teilweise als Vorlage, des auch auszugsweisen Nachdruckes, der fotomechanischen Wiedergabe, von Fotokopien, der Übersetzung und der Übertragung in Bildstreifen vorbehalten!



Vitrinenfiguren

© 1997 80 mm

Zeichnung: K. Heinrichs
Gravur: P. E. Kovar

Abbildungen sind nicht in Originalgröße dargestellt



Frühling



Sommer



Herbst



Winter

IFV-COMPUGRAPH

Alle Abbildungen der Katalogblätter sind gesetzlich geschützt. Alle Rechte, auch teilweise als Vorlage, des auch auszugsweisen Nachdruckes, der fotomechanischen Wiedergabe, von Fotokopien, der Übersetzung und der Übertragung in Bildstreifen vorbehalten!

Abbildungen sind nicht in Originalgröße dargestellt.

© 1996 80 Jahre

Zeichnung: K. Heinrichs
Gravur: E. Kovar

Vitrinenfiguren

Nr. 4 "Klingeling- der
Weihnachtsmann kommt"



Nr. 3 "Und jetzt Stempflug"



Nr. 2 "Warst Du auch
schön brav?"



Nr. 5 "Schlittschuhfahren
das ist schööön"



Nr. 1 Weihnachtsmann

IFV-COMPUGRAPH

Alle Abbildungen der Katalogblätter sind gesetzlich geschützt. Alle Rechte, auch teilweise als Vorlage des auch auszugs-
weisen Nachdruckes, der fotomechanischen Wiedergabe, von Fotokopie, der Übertragung und der Ver-
breitung, vorbehalten.

© zintfigerehotzintz.kovar.info

2009



Vitrinenfiguren

© 1996 BO FINE

Zeichnung K. Heinrichs
Gravur E. Kovar

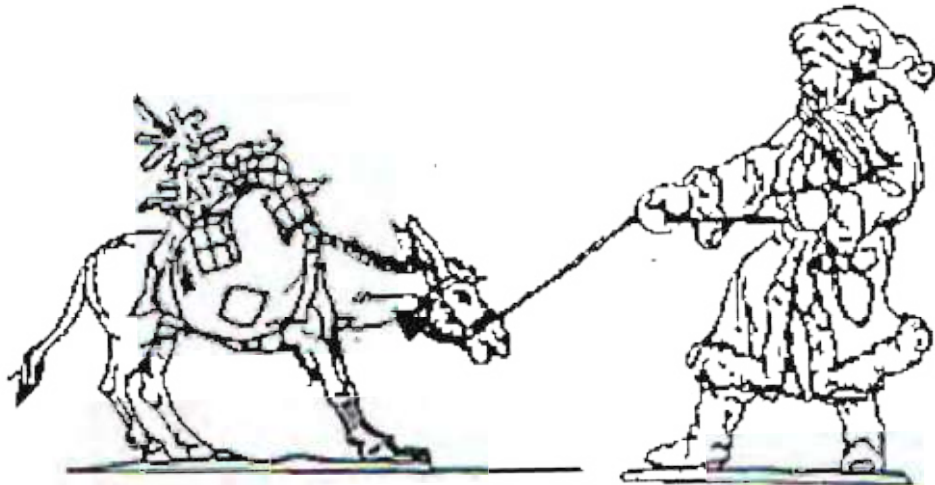

Nr. 6 "Willst Du wohl"

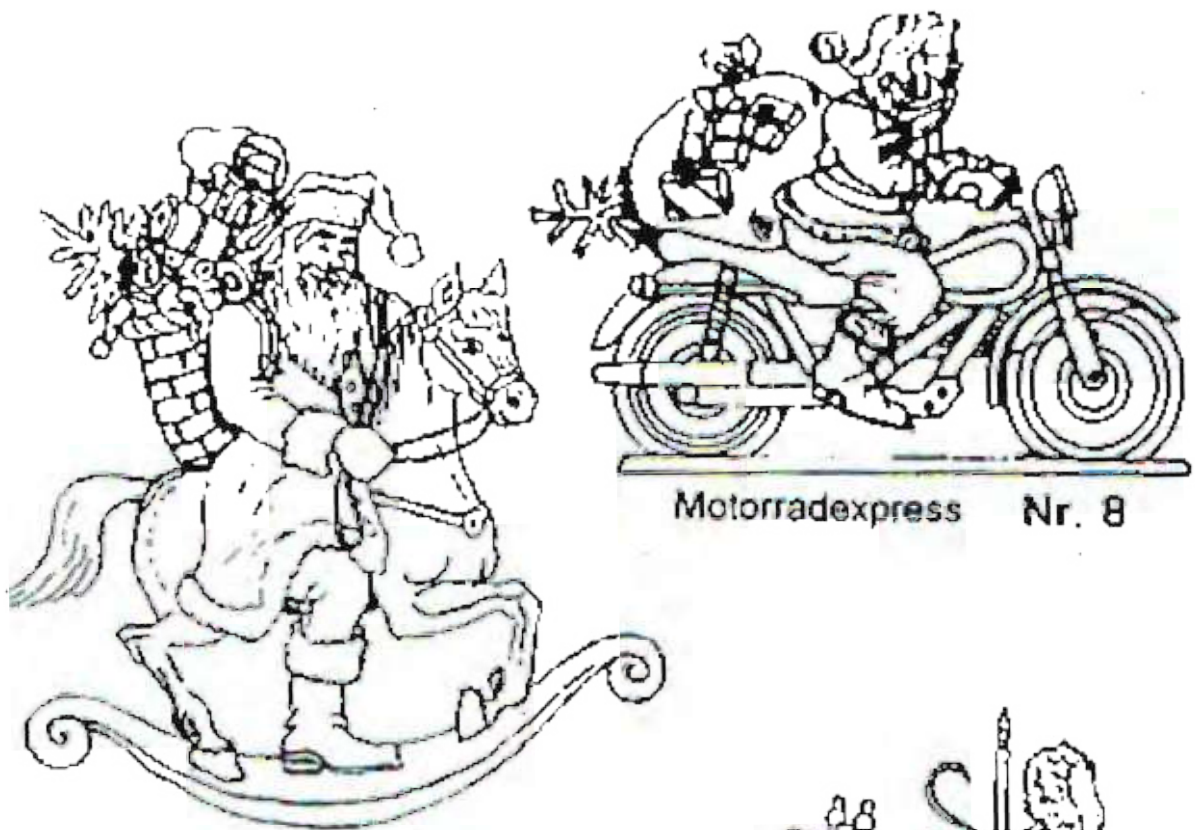

Motorradexpress Nr. 8

Nr. 9



Nr. 7 "Nach der Arbeit ist's gut ruh'n"

Abbildungen sind nicht in Örn, naigro Ge a rgestell

IFV-COMPUGRAPH



Vitrinenfiguren

© 1999 80mm

Zeichnung: P. E. Kovar / K. Heinrichs
Grievur: P. E. Kovar

Abbildungen sind nicht in Originalgröße dargestellt



WM 12/ 80 mm "Basteln ist meine Freude"

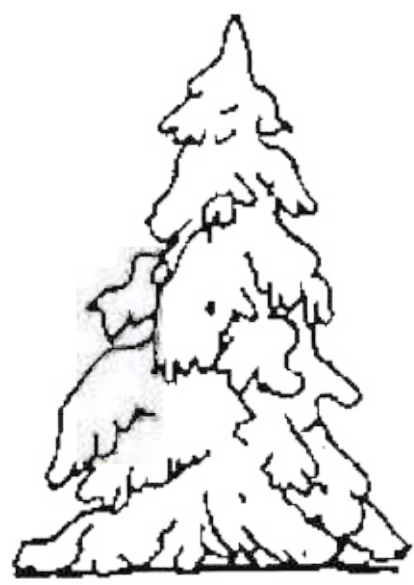

120 mm, Wintertanne

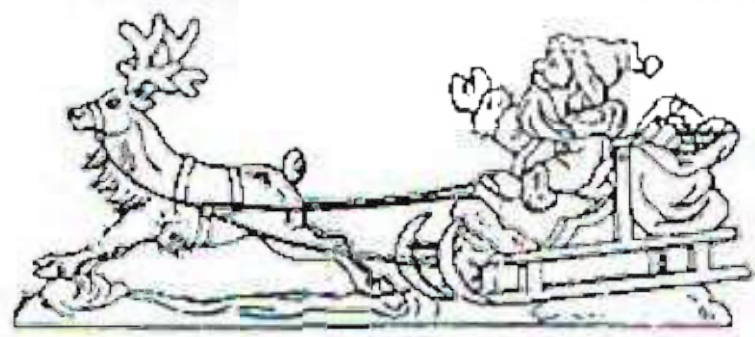

WM 11 / 80 mm Santa Claus mit 1 Rentier

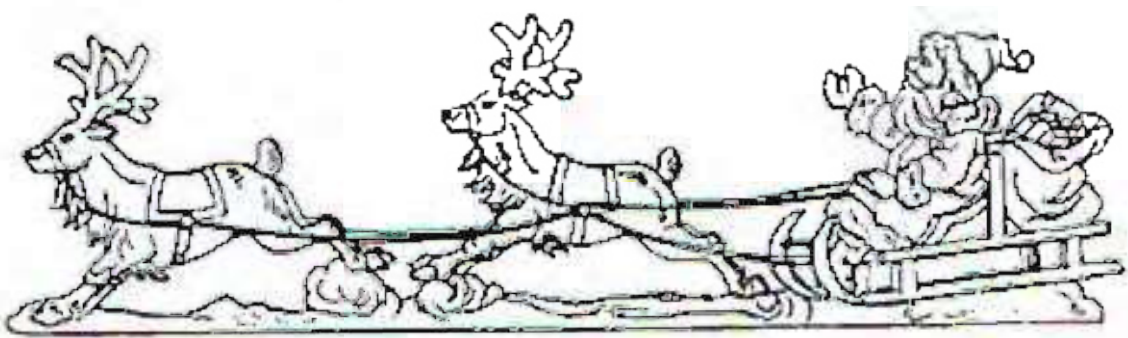

WM 11A / 80 mm Santa Claus mit 2 Rentieren



WM 10/ 80 mm
"Weihnachtsfrau"

IFV-COMPUTERGRAPH

Alle Abbildungen der Katalogblätter sind gesetzlich geschützt. Alle Rechte, auch teilweise als Vorlage, des auch auszugsweisen Nachdruckes, der fotomechanischen Wiedergabe, von Fotokopien, der Übersetzung und der Übertragung in Bildstreifen vorbehalten!

Jubiläumskatalog



Alte, teilweise museale Zinnfiguren

Peter Ewald Kovar

Hersteller von Zinngußformen
sowie Zinnfiguren

A- 1090 Wien
Llechtensteinstrasse 66 /5
Tel & Fax 01/31 090 10

Email: kovar.zinnfiguren@uswien@tele2.at
www.zinnfigurenoffizin-kovar.info

35

Jahre

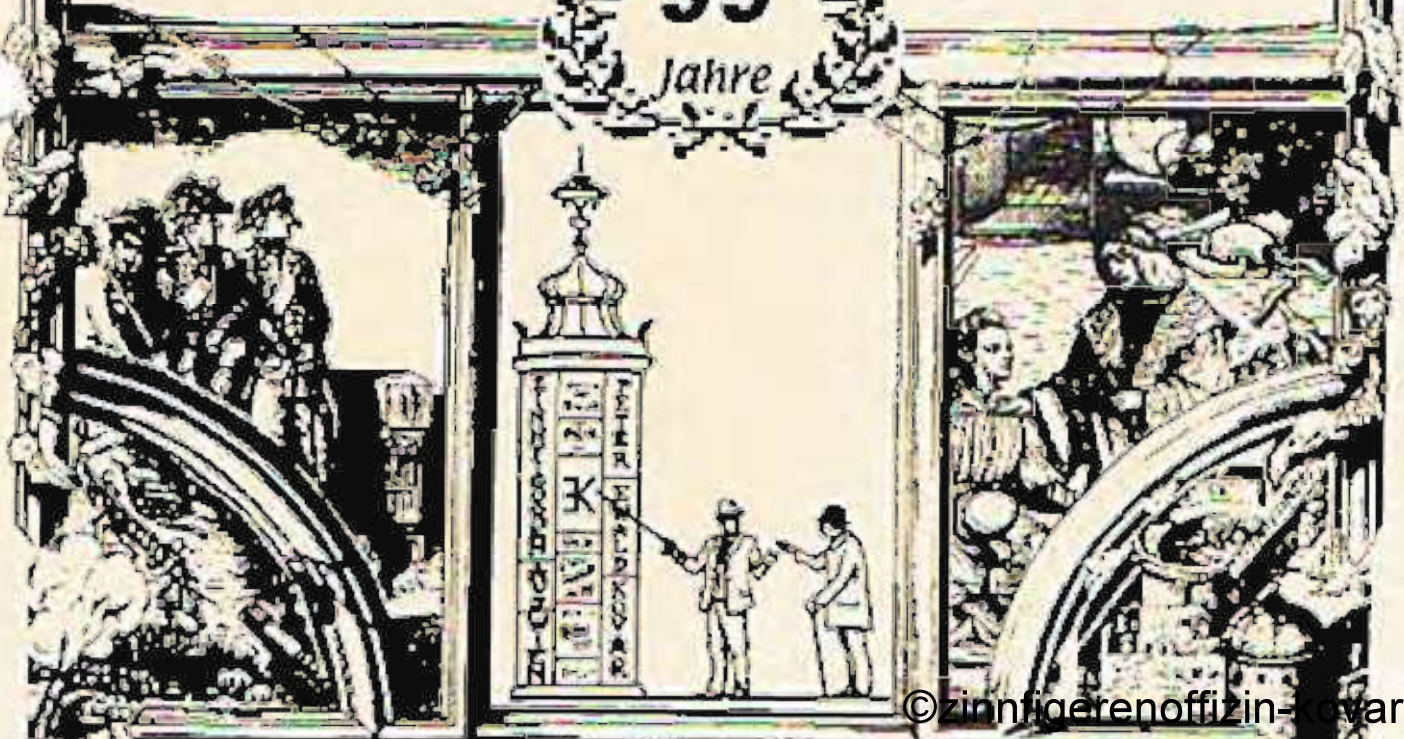

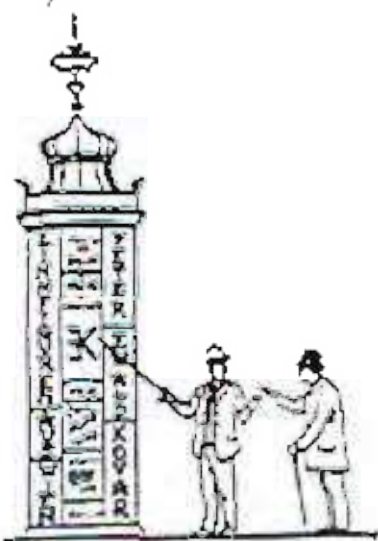

Peter Ewald Kovar

Hersteller von Zingußformen
sowie Zinnfiguren

A 1090 Wien
Liechtensteinstrasse 66 /5
Tel & Fax 01/31 090 10

Email: kovar.zinnfiguren@wien.at
www.zinnfigurenoffizin-kovar.info

Sehr geehrte Sammlerfreundin !
Sehr geehrter Sammlerfreund !

In diesem Teil meines Kataloges finden Sie Fotokopien der Abgüsse aus alten Schiefersteinformen der 1825 in Wien gegründeten Offizin *Josef Scharf*.

Wir bemühen uns seit vielen Jahren, die zum Teil 150 und mehr Jahre alten Schieferformen zu restaurieren und wieder gießfähig zu machen.

Wir streben an raschmöglichst liefern zu können, da aber der Abguß dieser alten Formen schwierig und zeitaufwendig ist, kann es zu längeren Lieferzeiten kommen – worum wir um Verständnis bitten.

Mit freundlichen Sammlergrüßen

Peter Ewald Kovar

" Zinnmandorfmacher aus Wien "

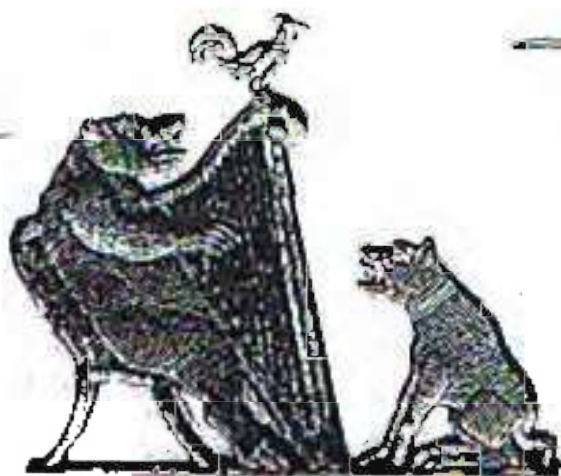

Schäferpaar



Peter Ewald Kovar A. 1870 Wien Liechtensteinst. 66/5 18.11.1870-70
"Zinnfiguren aus Wien"
Abgüsse aus Schieferformen der Offizin J. Scharl gegründet 1825

Abbildungen verkleinert



Bauernpaar



I. Ewald Kovar A. 1090 Wien Liechtensteinstr. 66/67 Tel. 31-090-40

"Zinnfiguren aus Wien"

Abgüsse aus Zinnfiguren der Offizin J. Sichart gegründet 1825

Bauernmarkt

Abbildungen verkleinert

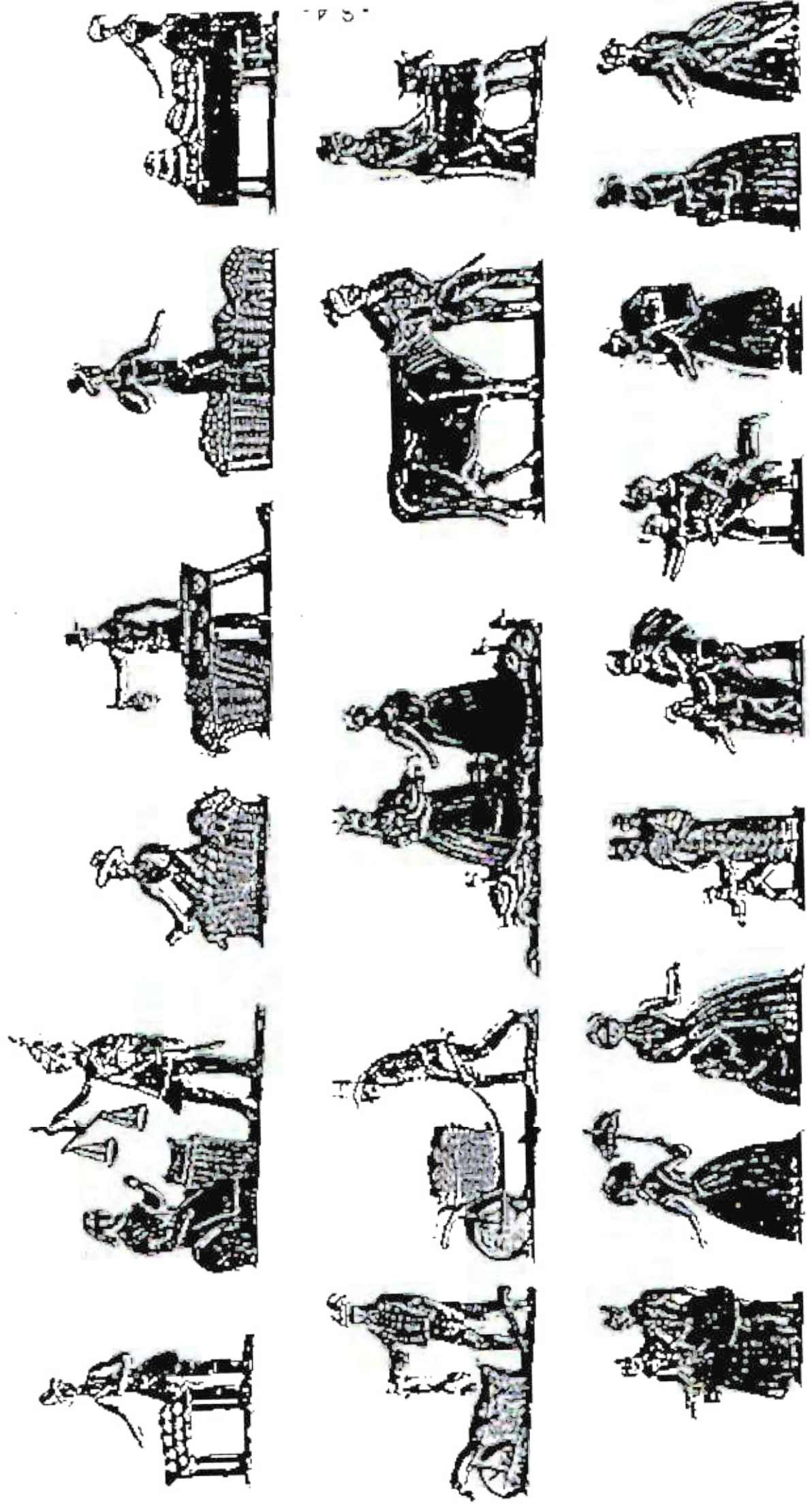

Peter Ewald Kovar A-1080 Wien Liechtensteinstr. 66/5 Tel. 34-890-40
 "Zinnfiguren aus Wien"
 Abgüsse aus Schieferformen der Offizin J. Sühart gegründet 1825

Bauernmarkt

Abbildungen verkleinert

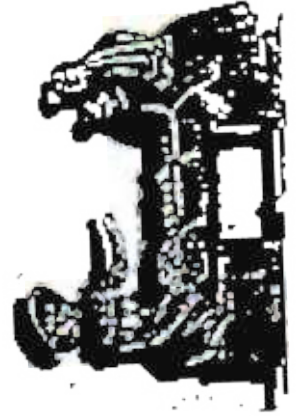
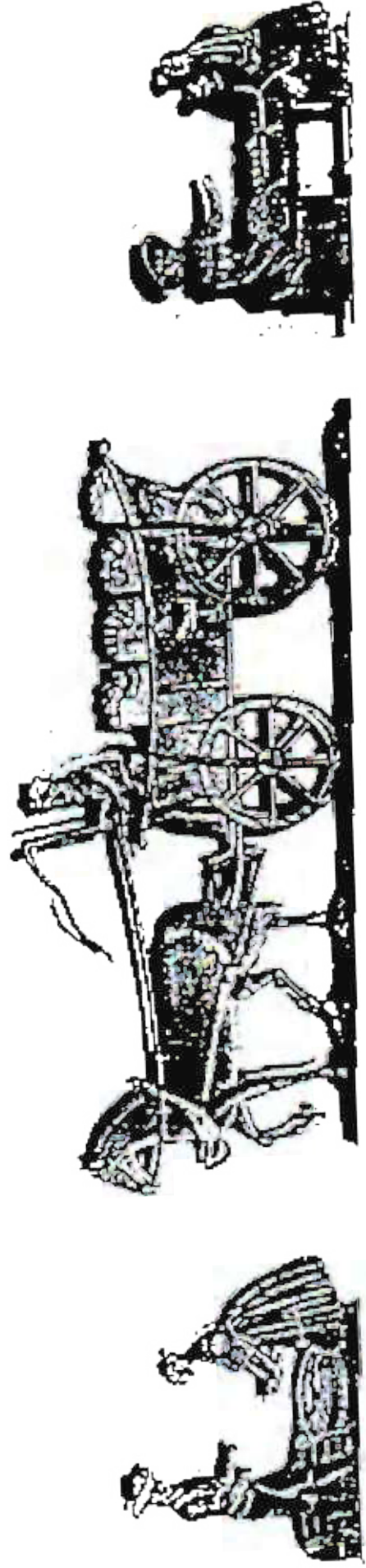

Peter Ewald Kovat A. 1890 Wien Liechtensteinsir. 68/5 Tel. 34-080-10
 "Zinnfiguren aus Wien"
 Abgüsse aus Schieferformen der Offizin J. Sichert gegründet 1825

Fronleichnamsp procession

Abbildungen vergrößert

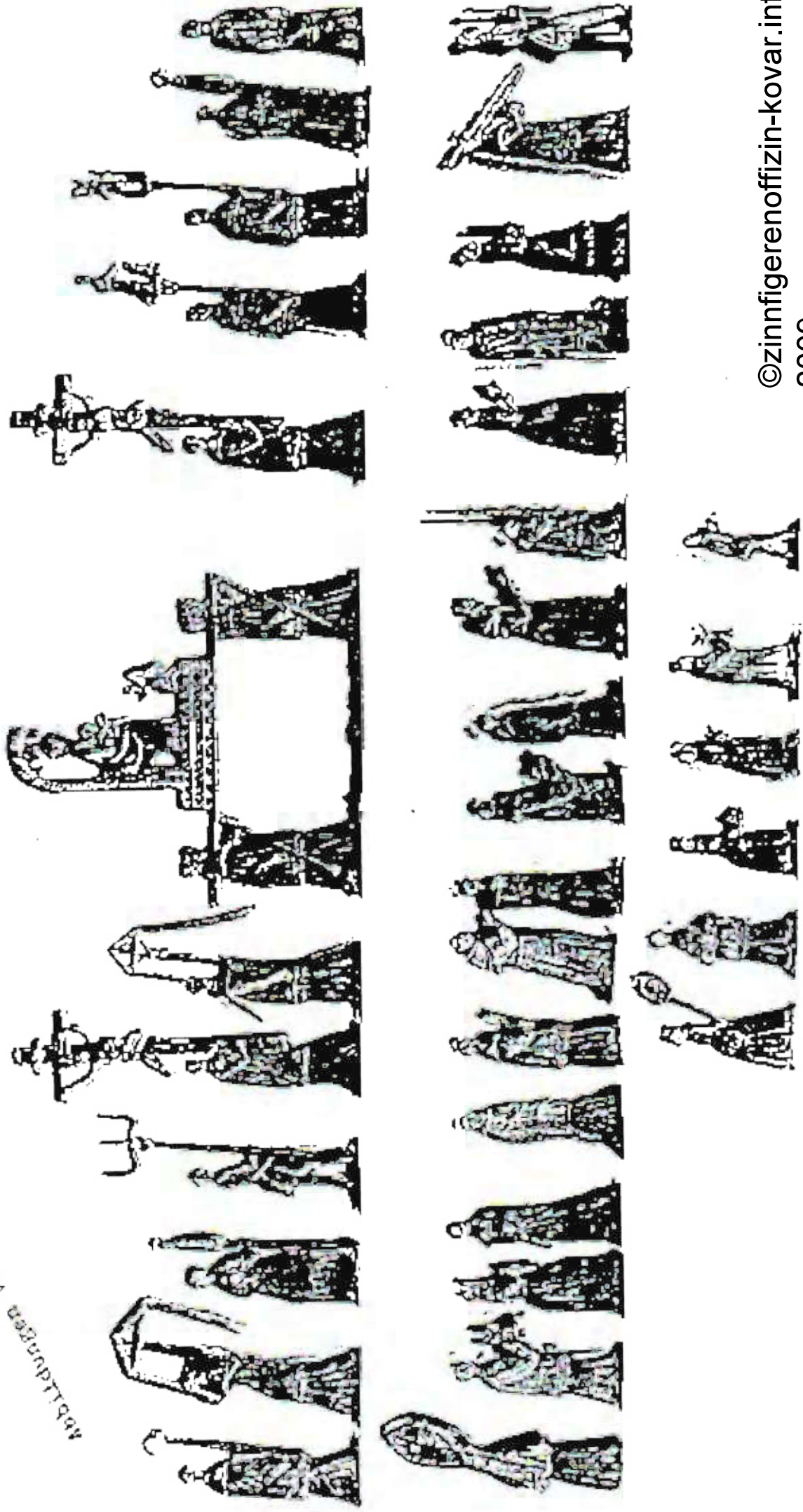

Peter Ewald Kovat A-1090 Wien Liechtensteinstr. 66½ Tel. 34-090-10
"Zinnfiguren aus Wien"
Abgüsse aus Schieferformen der Offizin J. Sichert gegründet 1825

Abgüsse aus Schieferformen

Fronleichnamsp procession

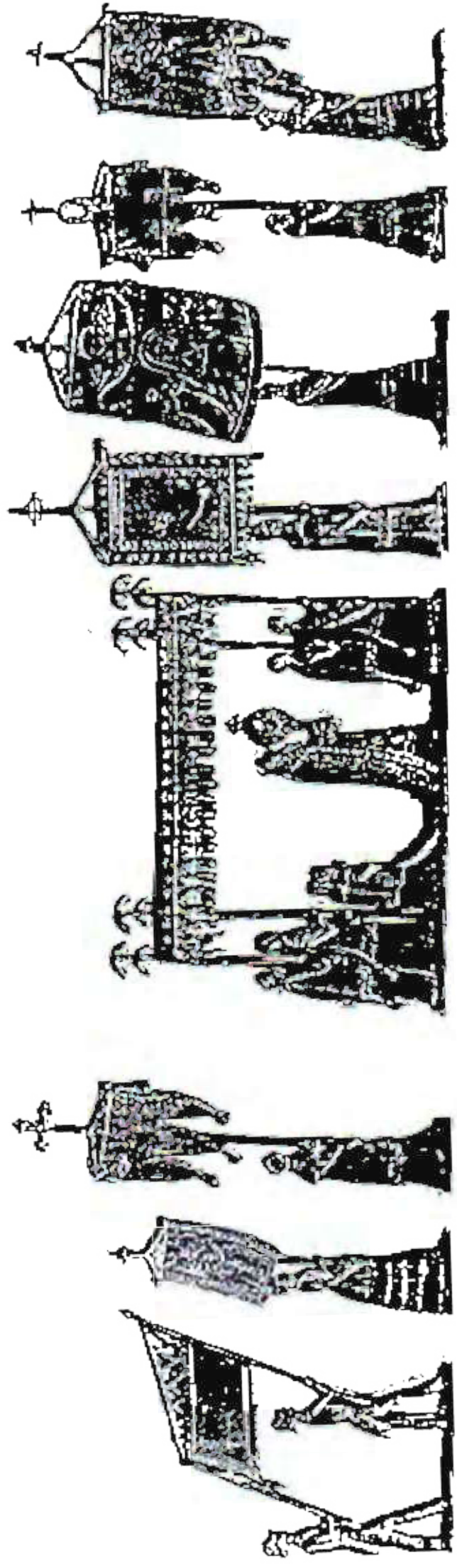

Peter Ewald Kovar A-1080 Wien Liechtensteinstr. 66/5 Tel. 31-090-10
 "Zoofiguren aus Wien"
 Abgüsse aus Schieferformen der Offizin J. Scharf gegründet 1825

Abgüsse aus Schieferformen der Offizin J. Scharf gegründet 1825

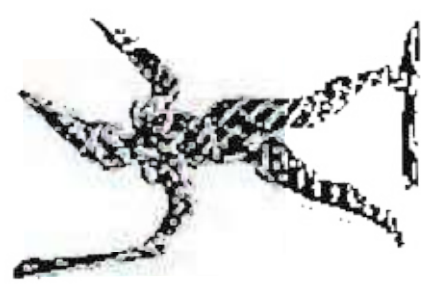
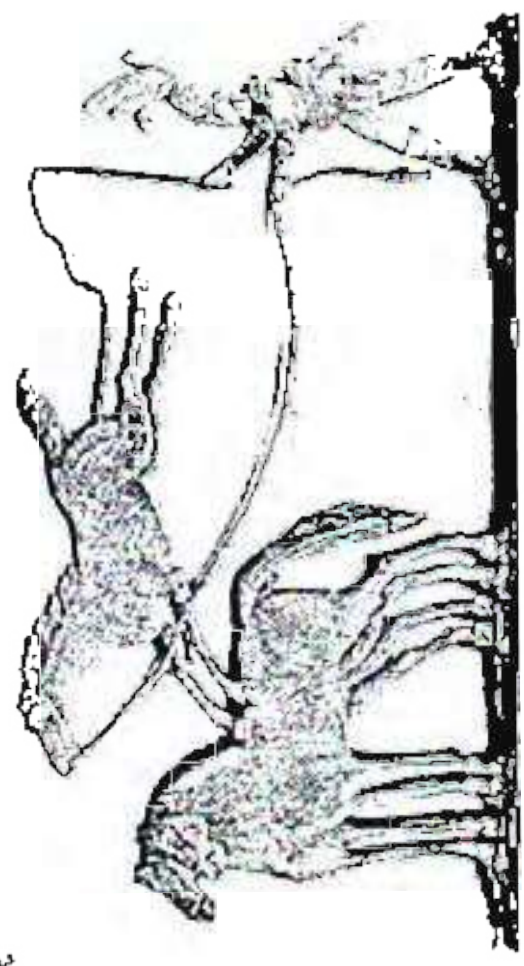

Circus



Peter Ewald Kovar A. 1080 Wien Liechtensteinstr. 66/5 Tel. 37-080-10
 Zinnfiguren aus Wien
 Abgüsse aus Schieferformen der Offizin J. Scharf gegründet 1825

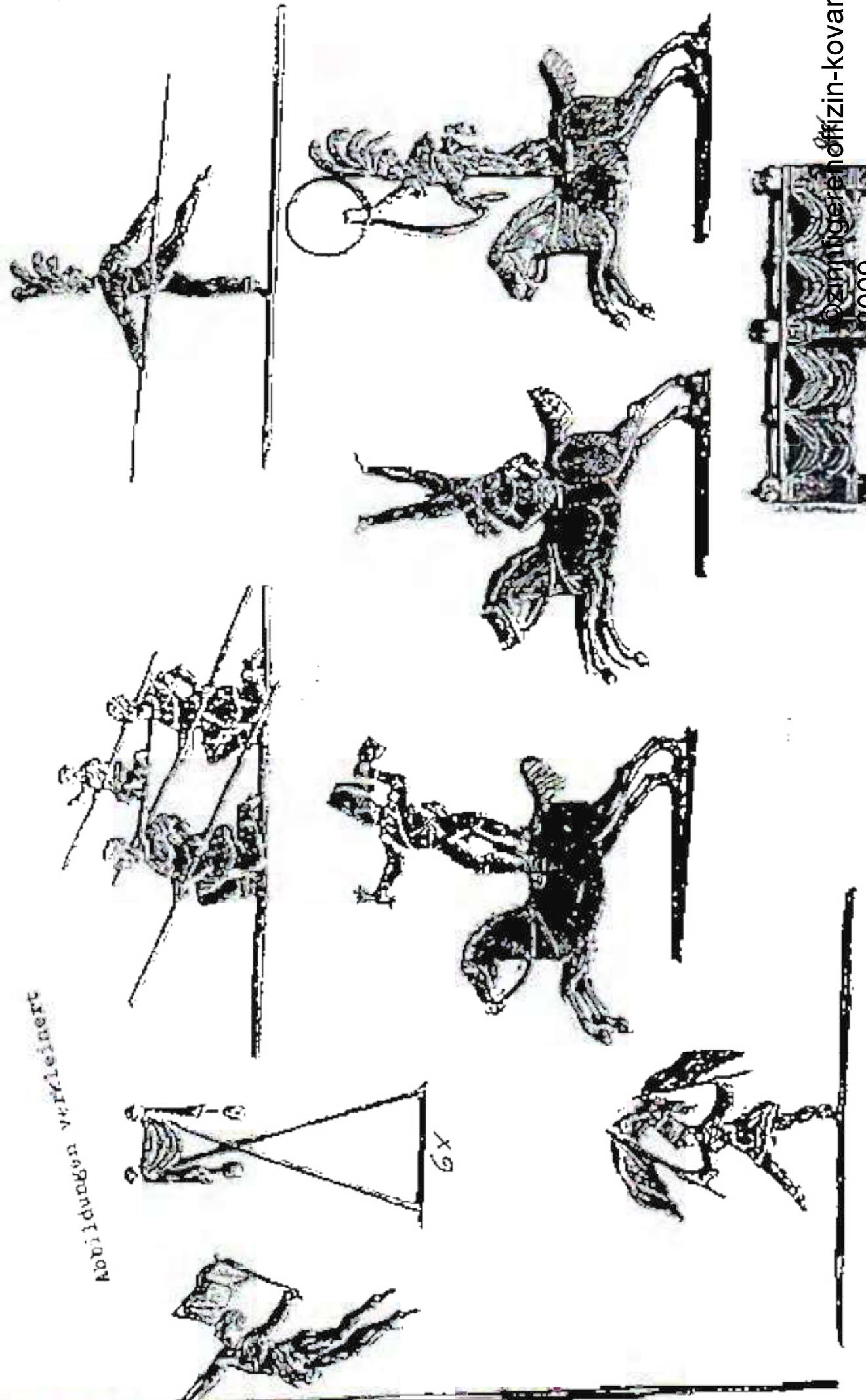

Abbildungen verkleinert

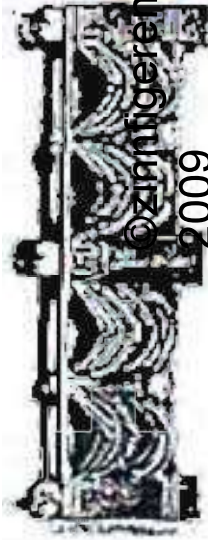
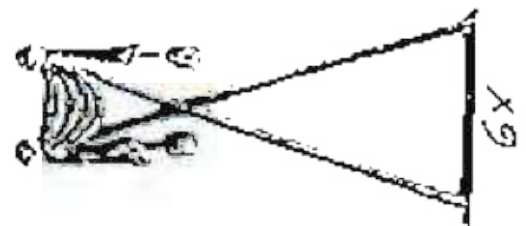

Peter Ewald Kovc) A-1080 Wien Liechtenstein. 1. 69/5 Tel 34090-10
"Zinnfiguren aus Wien"

Abgüsse aus Schieferformen der Offizin J. Scharf gegründet 1825

Abgüsse
verleihen

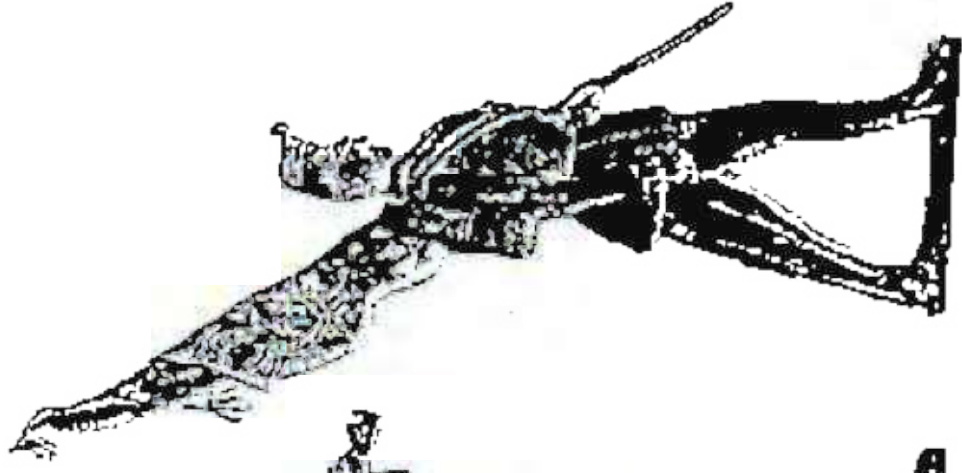
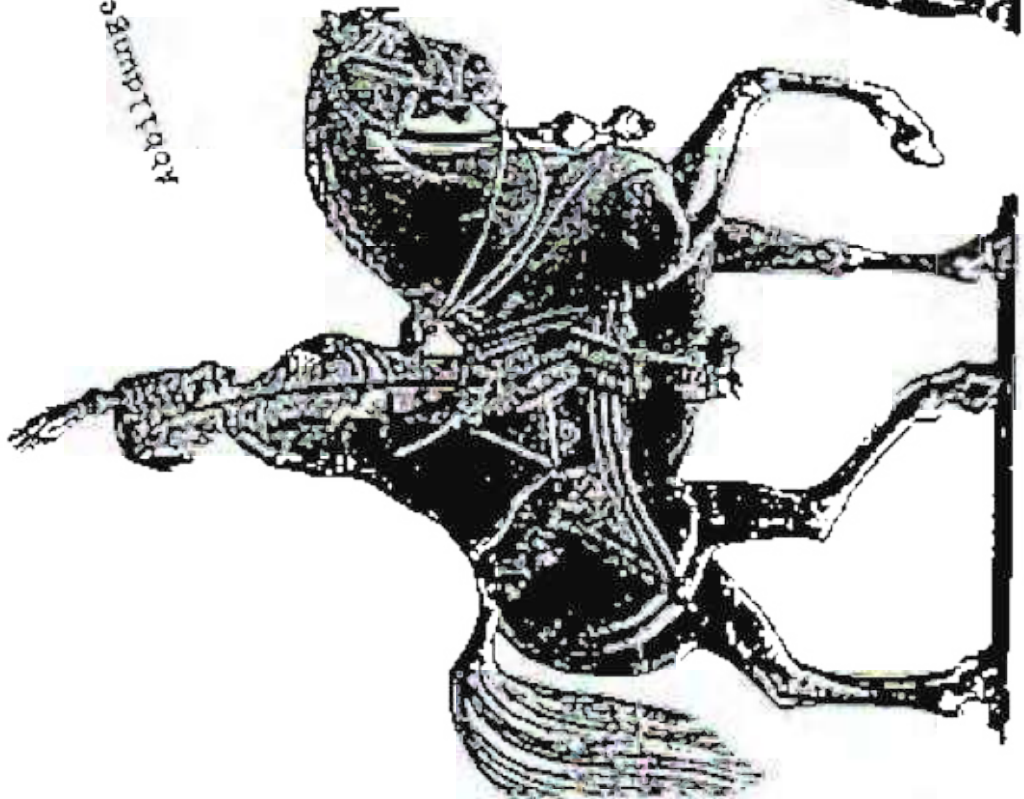

ing. adelige Leibgarde

K&K üng. Infanterie

Peter Ewald K-vat A-1080 Wien Liechtenens² Instr. 66/5 Tel 34 090-10
Zinnfiguren aus Wien
Abgüsse aus Schieferformen der Offizin J. Scharf gegründet 1825

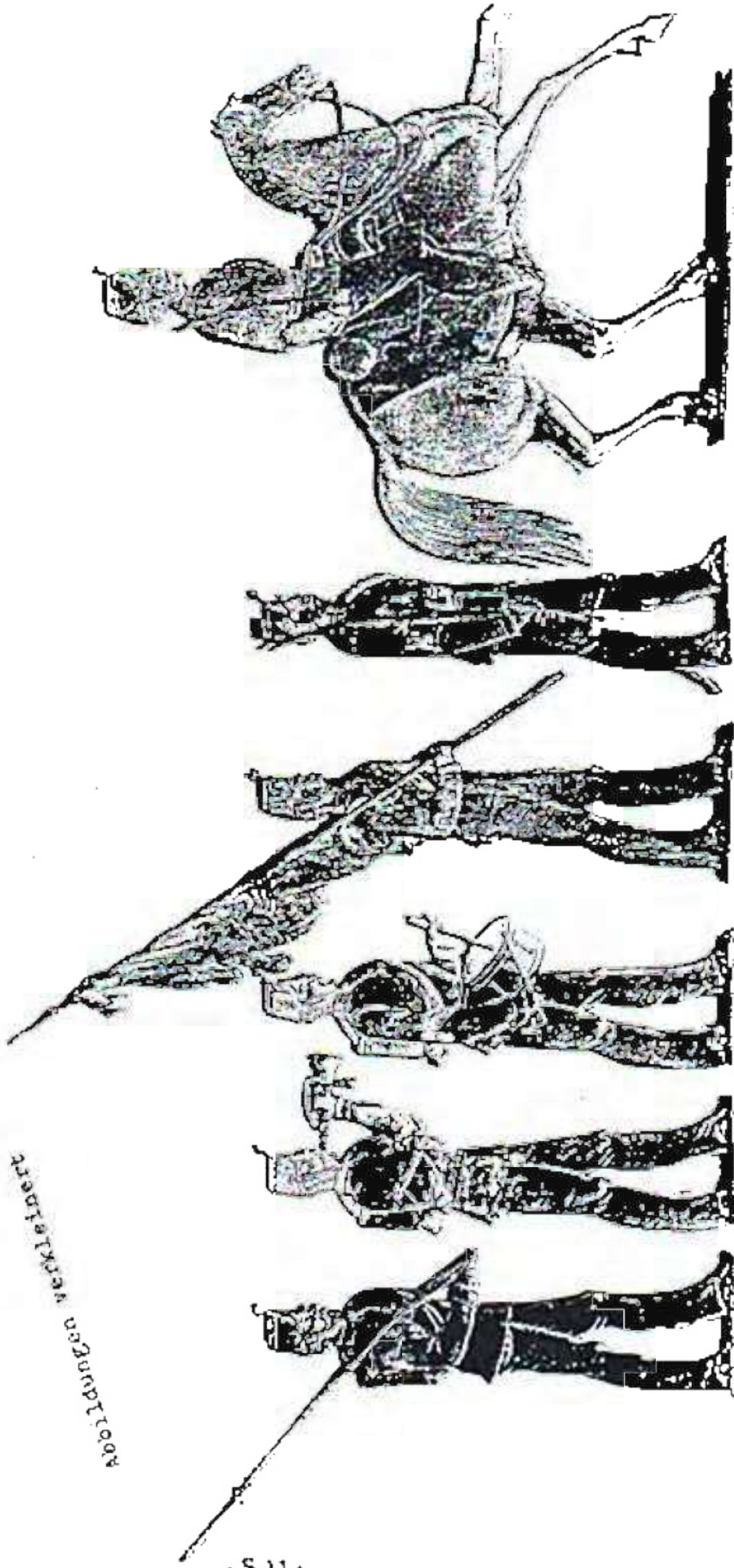

Kük Infanterie

Peter Ewald Kovar A-Mose Wien Liechtensteinstr. 66 1/5 Tel. 34-080-40
"Zinnfiguren aus Wien"
Abgüsse aus Schieferformen der Offizin J. Scharf gegründet 1825

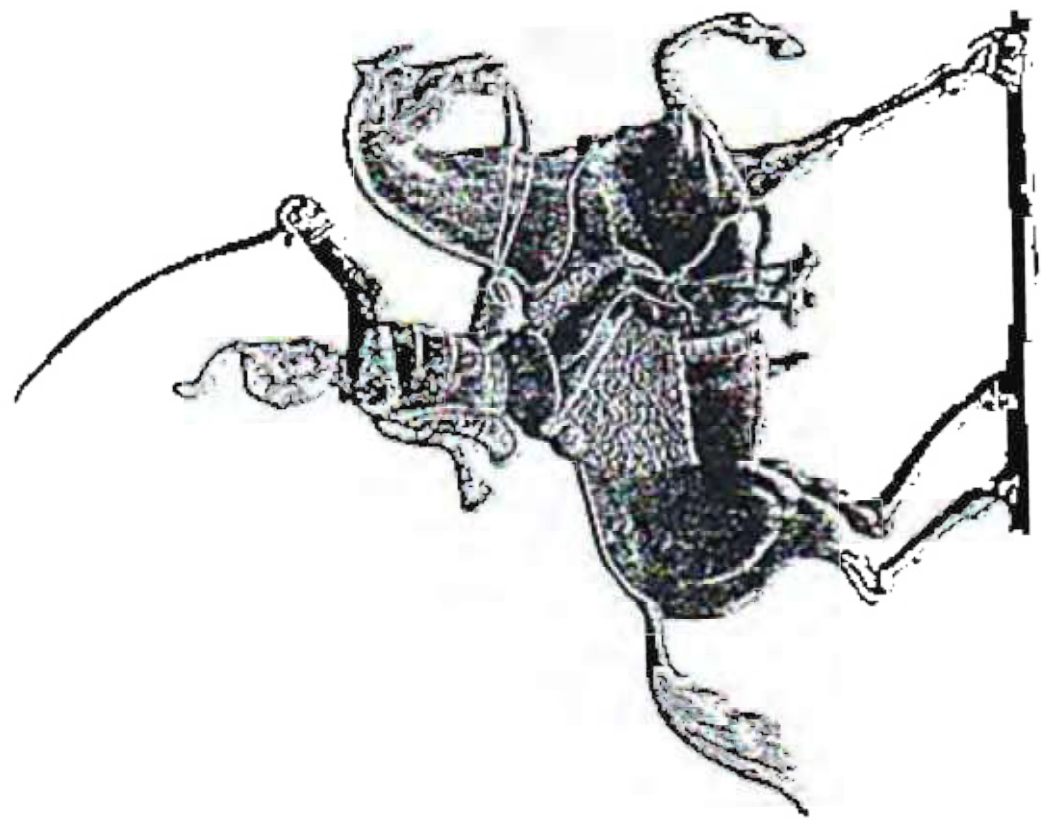

Abgüsse aus Schieferformen

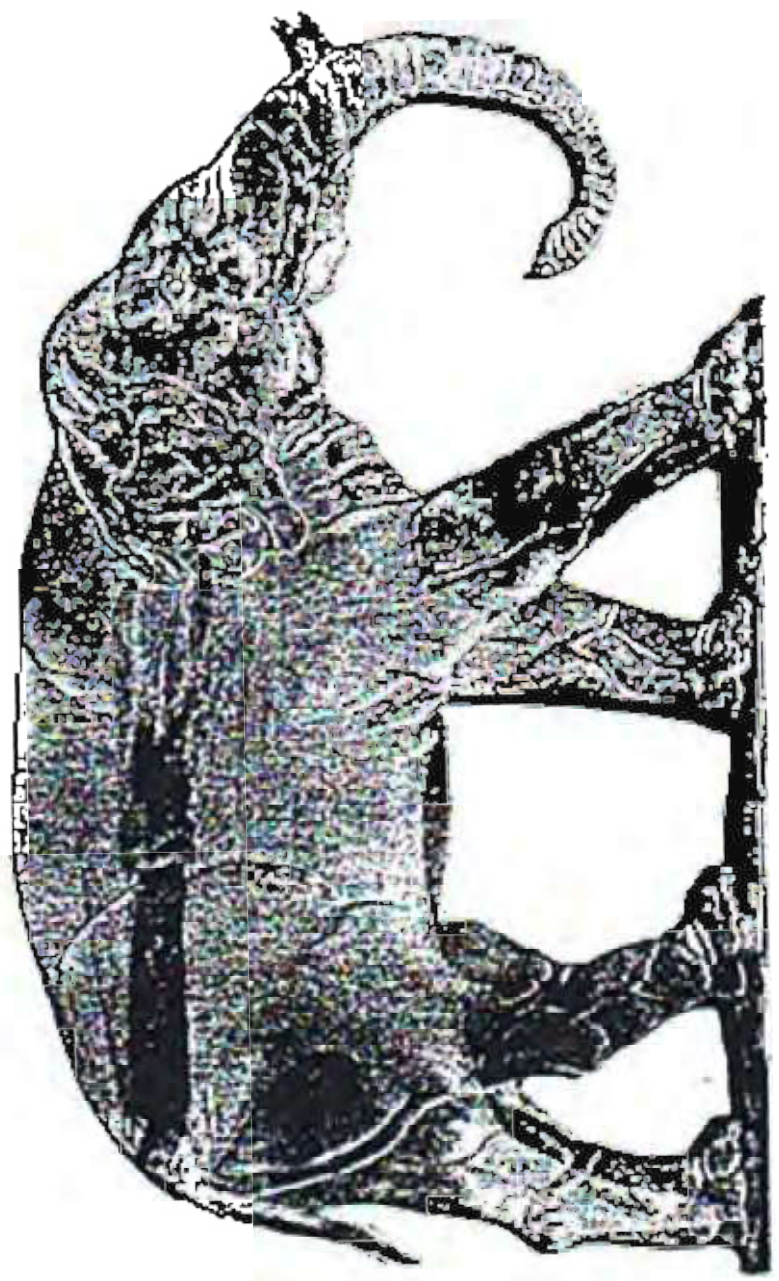

Peter Ewald Kovar A-1080 Wien Liechi Steinstr. 66/5 Tel 34-090-10
"Zinnfiguren aus Wien"
Abgüsse aus Schieferformen der Offizin J. Scharf gegründet 1825

Völker-
galerie

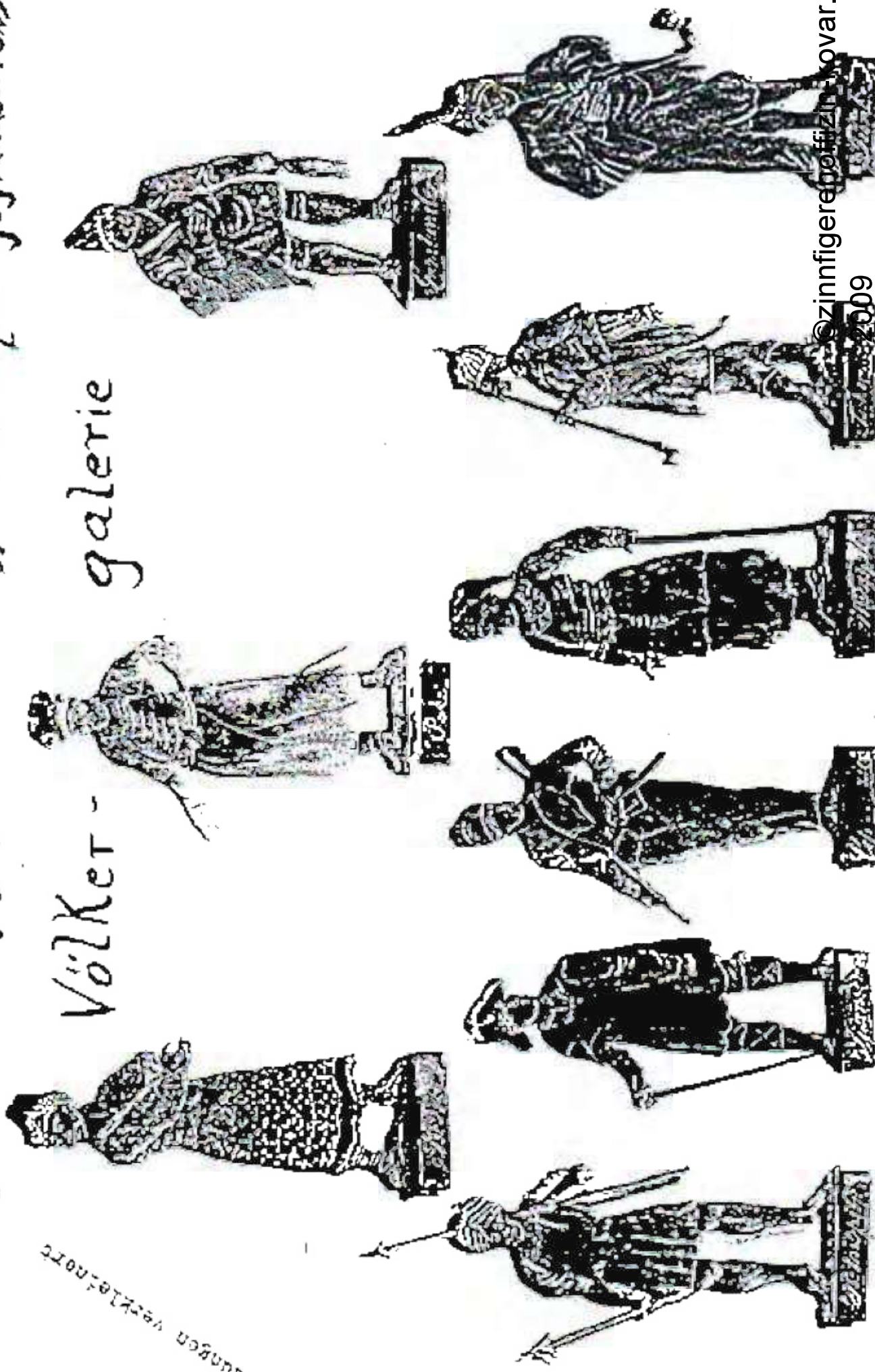

Abbildungen verkleinert

Peter Ewald Kc at A-1080 Wien Liechtenste. Str. 68/5 Tel 34090-10
"Zinnfiguren aus Wien"

Abgüsse aus Schieferformen der Offizin J. Sichert gegründet 1825

Personlichkeiten der Geschichte

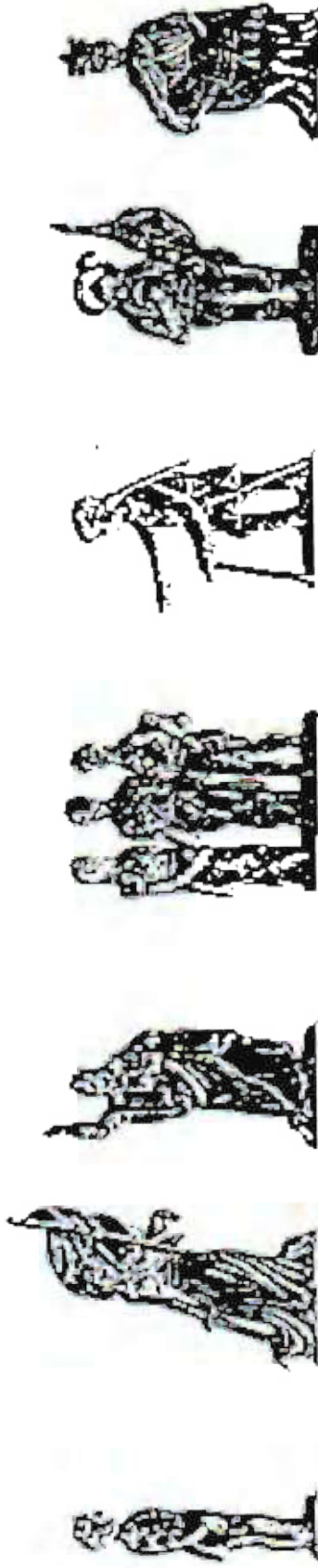

Abbildungen verkleinert

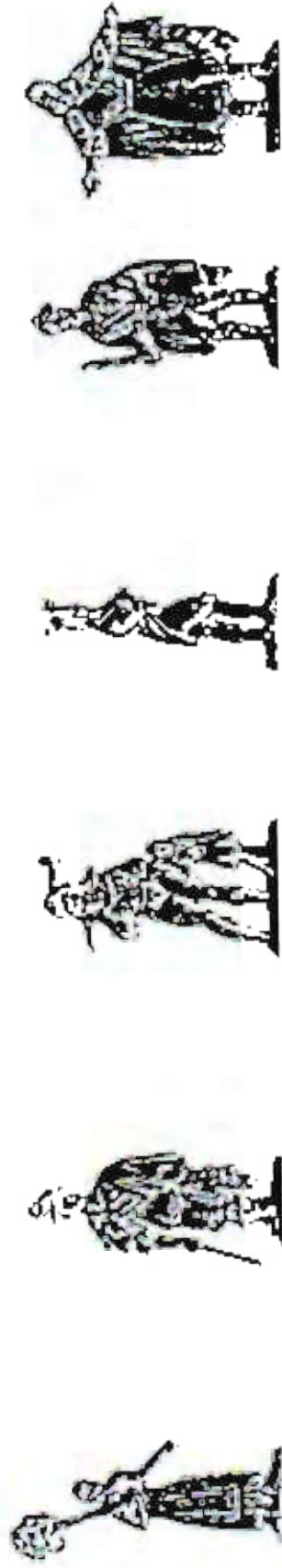

Peter Ewald Kovar A-1090 Wien Liechtensteinst. 66/5 Tel 34090-10

"Zinnfiguren aus Wien"

Abgüsse aus Schieferformen der Offizin J. Scharf gegründet 1825

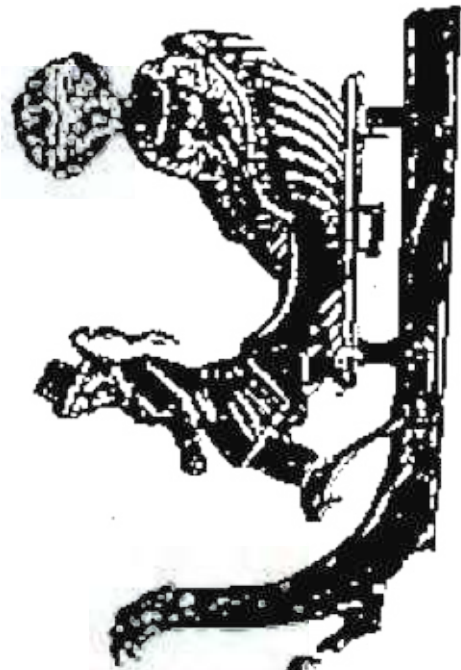
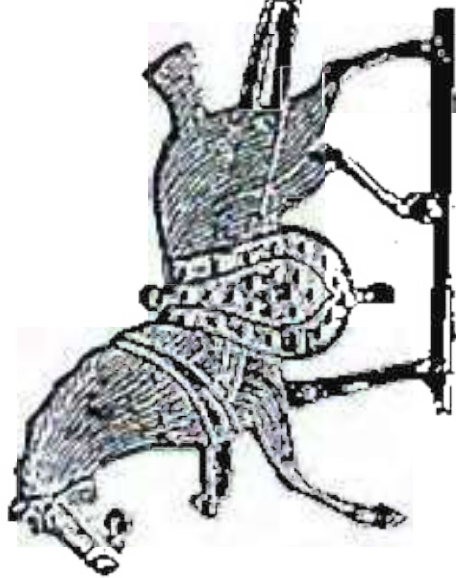

Abbildungen verkleinert

Peter Ewald Kovar A-1080 Wien Liechtensteinst. 66/5 Tel 34-080-10
"Zinnfiguren aus Wien")
Abgüsse aus Schieferformen der Offizin J. Sichert gegründet 1825

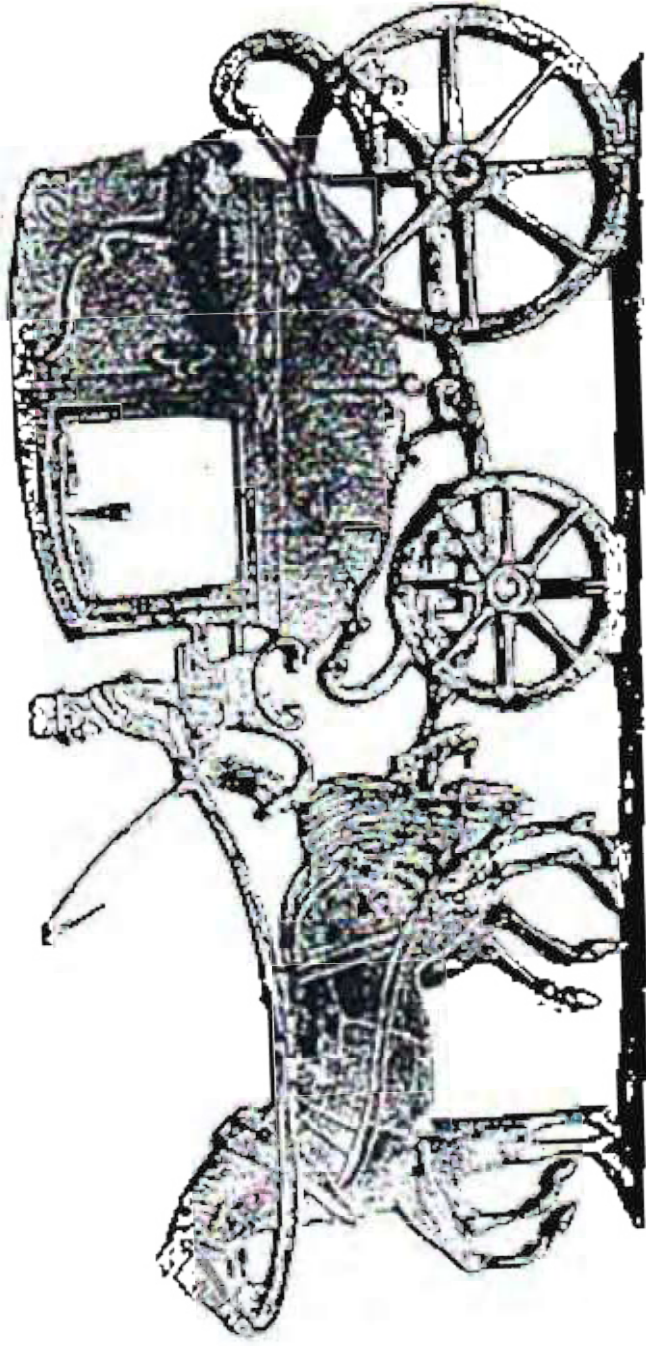

Abbildungen verkleinert

Abgüßfertigung
im 1867

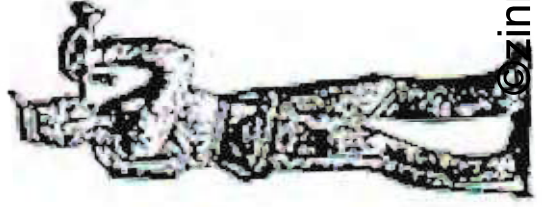
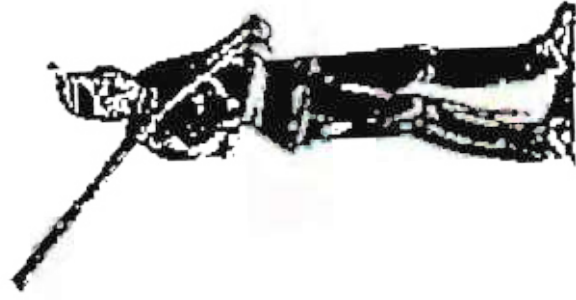

Peter Ewald Kov. I A-1080 Wien Liechtenstein Nr. 6645 Tel 34-080-10
 "Zinnfiguren aus Wien"
 Abgüsse aus Schieferformen der Offizin J. Scharf gegründet 1825

Biedermeier - 1848

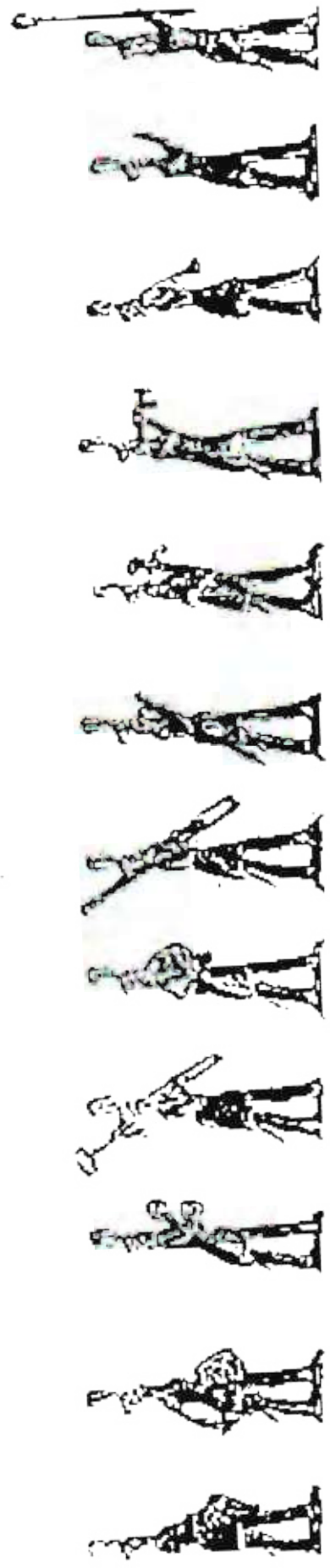

Abbildungen von
 verschiedenen
 Zinnfiguren

Infanteriemusik



Infanterie

Peter Ewald K var A-1090 Wien Liechtenstr. 69/5 Tel 34090-10
 "Zinnfiguren aus Wien"
 Abgüsse aus Schieferformen der Offizin J. Sichert gegründet 1825

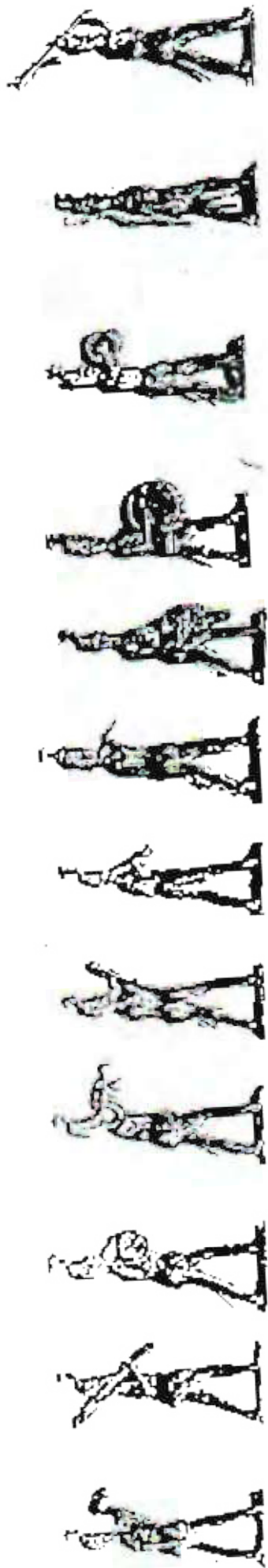

KüK Infanteriemusik 1850-1867



KüK Artillerie

Abbildungen vergrößert

Peter Ewald Kovat A-1080 Wien Liechtensteinst. 66/5 Tel 34080-10
 "Zinnfiguren aus Wien"
 Abgüsse aus Schieferformen der Offizin J. Scharf gegründet 1825

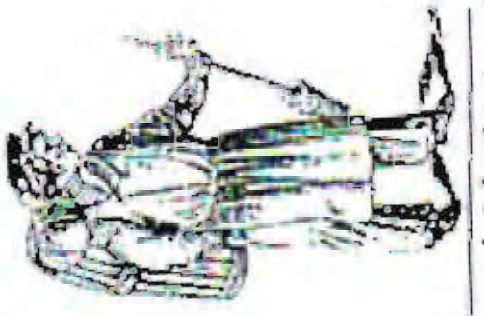

Kraft-Schneidwerk



Starkes Schere-Feld

Beratsgeber v. M. Trossenauer in Wien



Juraf Wien Bildl.



Abbildungen verkleinert

WIENER VOLKSBEREICHTEILUNGEN UND AUSSTELLUNGEN

©

2013

Abgüsse aus musealen Formen der Offizin Josef Sichart



Wiener Kaufrufe nach Ausschneidebogen des Verlages Trentsentsky/Wien

Alle Abbildungen der Katalogblätter sind gesetzlich geschützt. Alle Rechte, auch teilweise als Vorlage, des auch auszugsweisen Nachdruckes, der fotomechanischen Wiedergabe, von Fotokopien, der Übersetzung und der Übertragung in Bildstreifen vorbehalten!

Peter Ewald Kroyat A-1090 Wien Liechtenst. jnstr. 66/5 Tel 31-090-10
 Zinnfiguren aus Wien
 Abgüsse aus Schieferformen der Offizin J. Scharf gegründet 1825

Abbildungen verkleinert

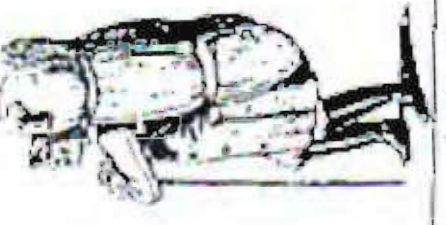
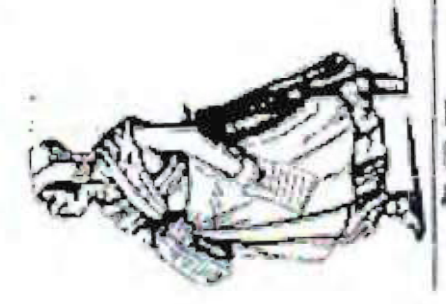
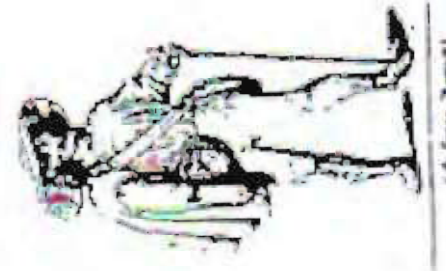
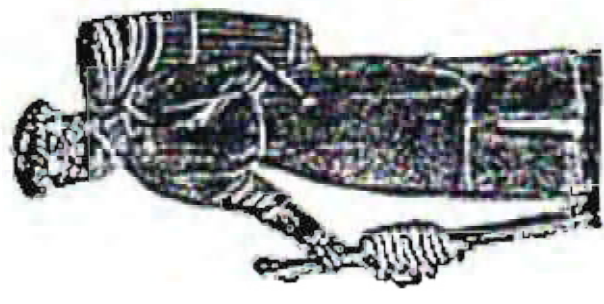
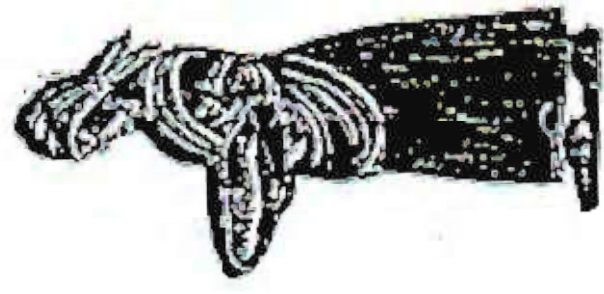
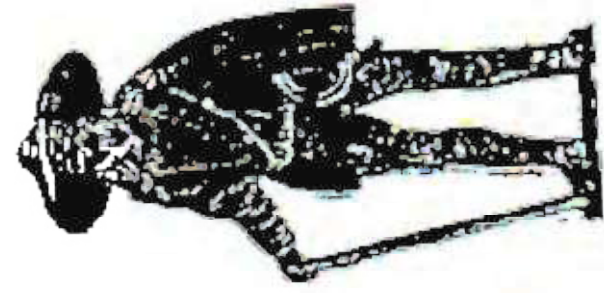
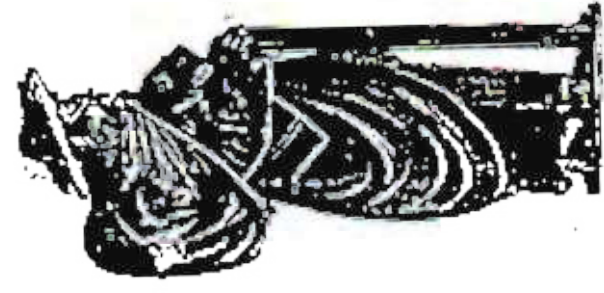

Adolf (Kroyat)

Adolf (Kroyat)

Adolf (Kroyat)

Adolf (Kroyat)

Adolf (Kroyat)

Adolf (Kroyat)

Feder Lithographie 1000

Peter Ewald Kovar A-1080 Wien Liechtensteinstr. 66/5 Tel 34090-10
 "Linnfiguren aus Wien"
 Abgüsse aus Schieferformen der Offizin J. Sichert gegründet 1825

Abbildungen verkleinert

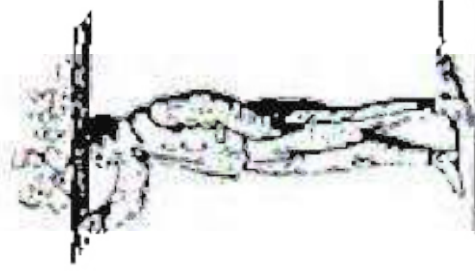
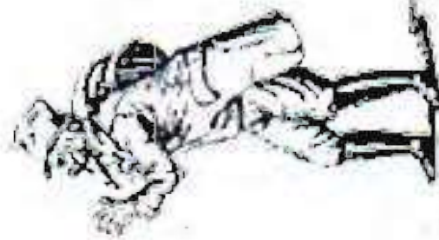
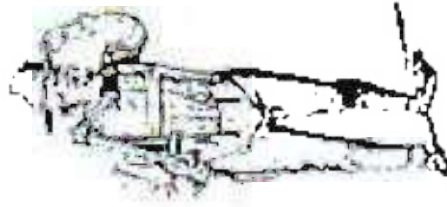
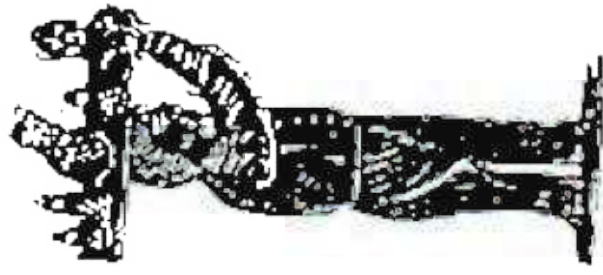
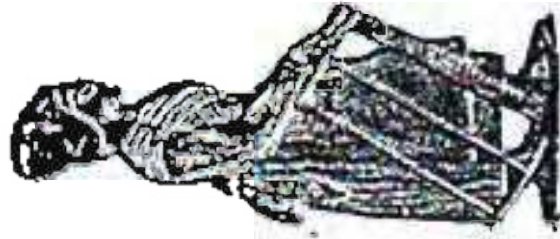
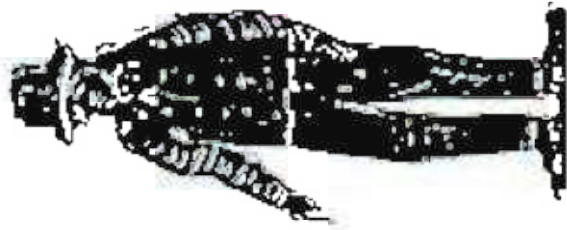

488 (aus dem 1. Buch)

504 (aus dem 1. Buch)

505 (aus dem 1. Buch)

506 (aus dem 1. Buch)

507 (aus dem 1. Buch)

Verleger: J. Sichert, Wien 1095

WIENER VOLKSBEWAHRUNGS- UND MUSEUMS-VEREIN

©zinnfigurenoffizin-kovar.info
 2009

Peter Ewald Kovar A-1090 Wien Liechtensteinstr. 68/5 Tel 31-090-10
) "Zinnfiguren aus Wien"
 Abgüsse aus Schieferformen der Offizin J. Scharf gegründet 1825

Abbildungen verkleinert

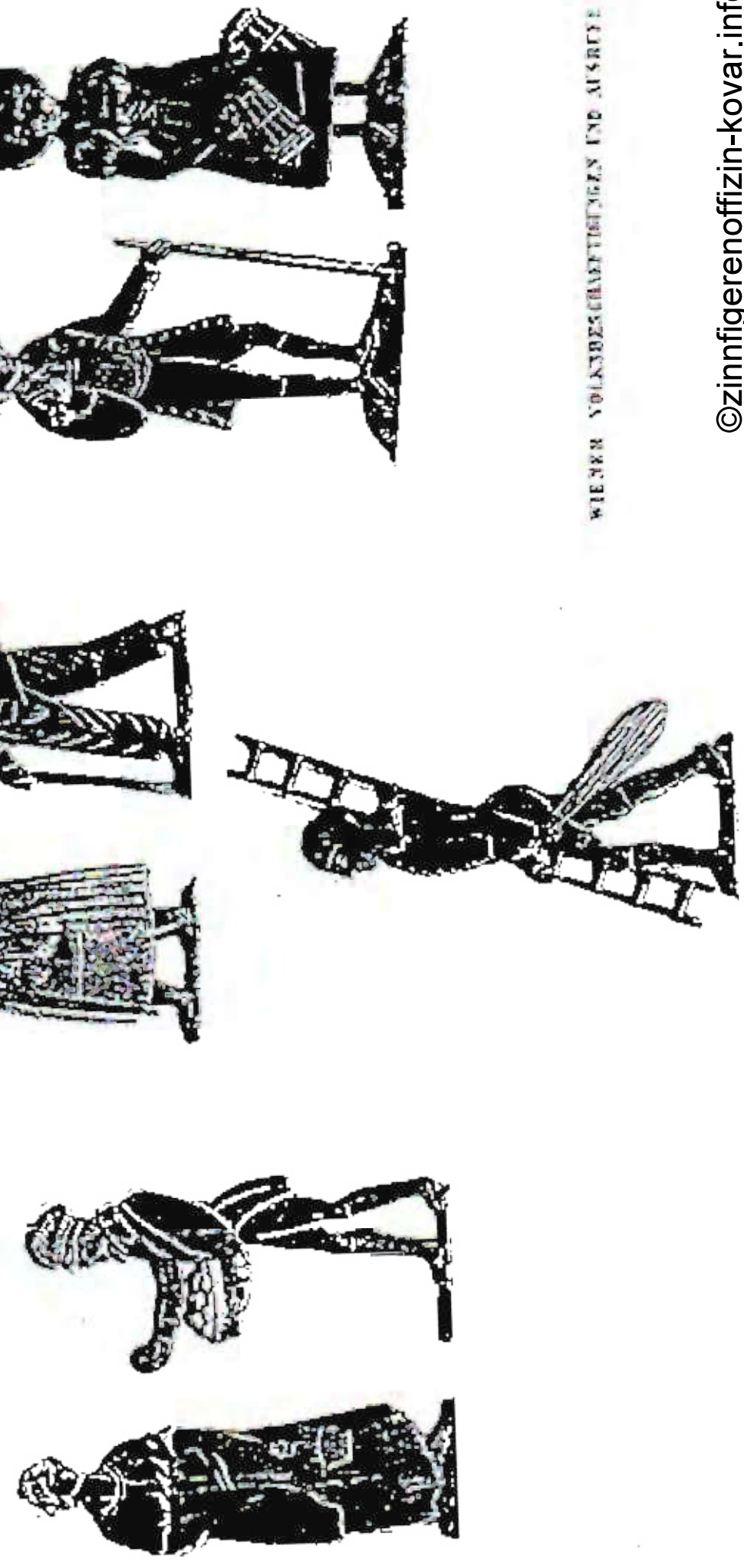

WIENER VOLKSBESCHAFTIGUNGEN UND AUSDRÜCKE

Peter Ewald Kovar A-1080 Wien Liechtensteinerstr. 68/5 Tel 34 090-10
 Zinnfiguren aus Wien
 Abgüsse aus Schieferformen der Offizin J. Scharf gegründet 1825

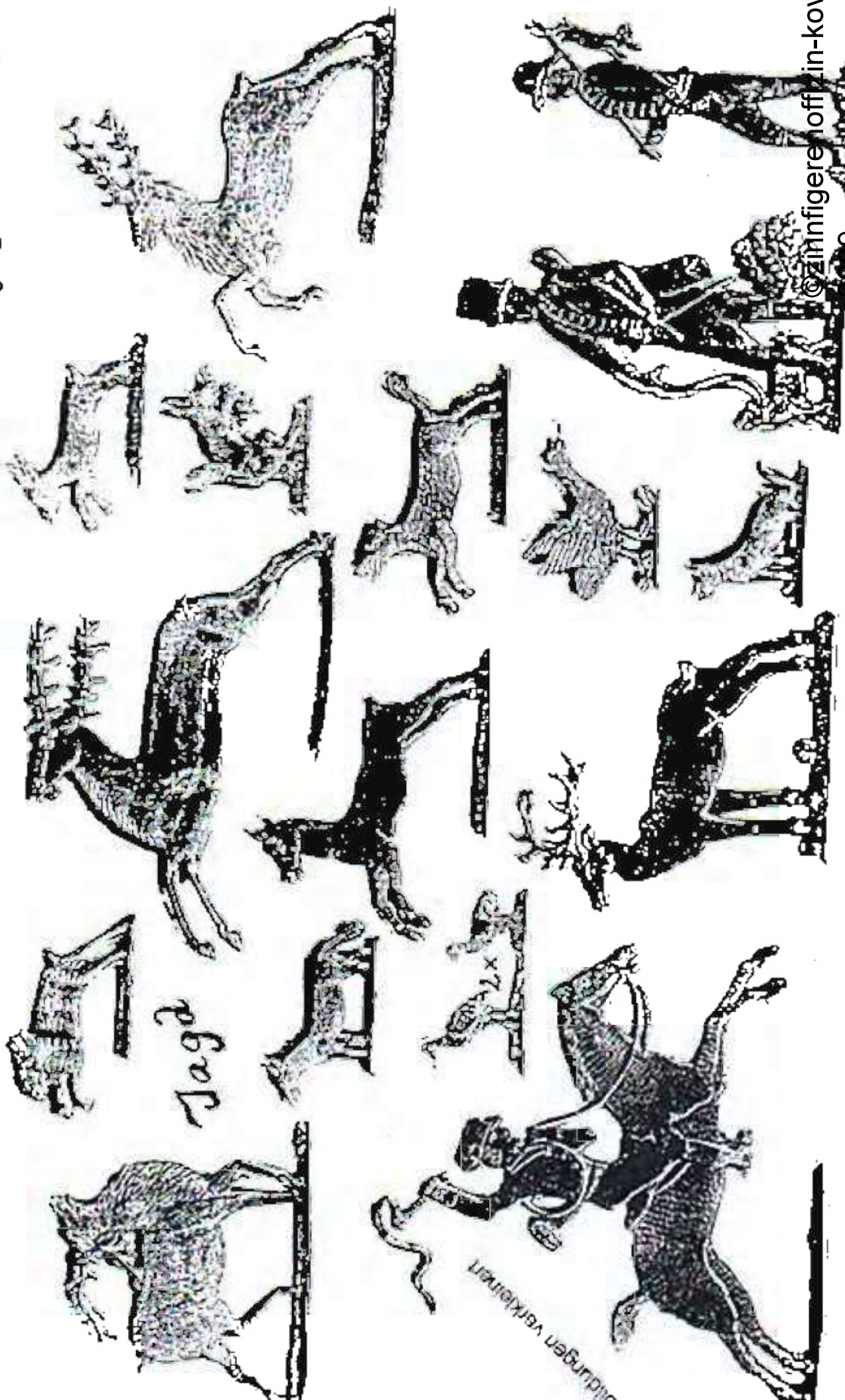

Abbildungen verkleinert

Peter Ewald Kovat A-1090 Wien Liechtensteinstr. 66/5 Tel. 34-090-10
 "Zinnfiguren aus Wien"
 Abgüsse aus Schieferformen der Offizin J. Sichert gegründet 1825

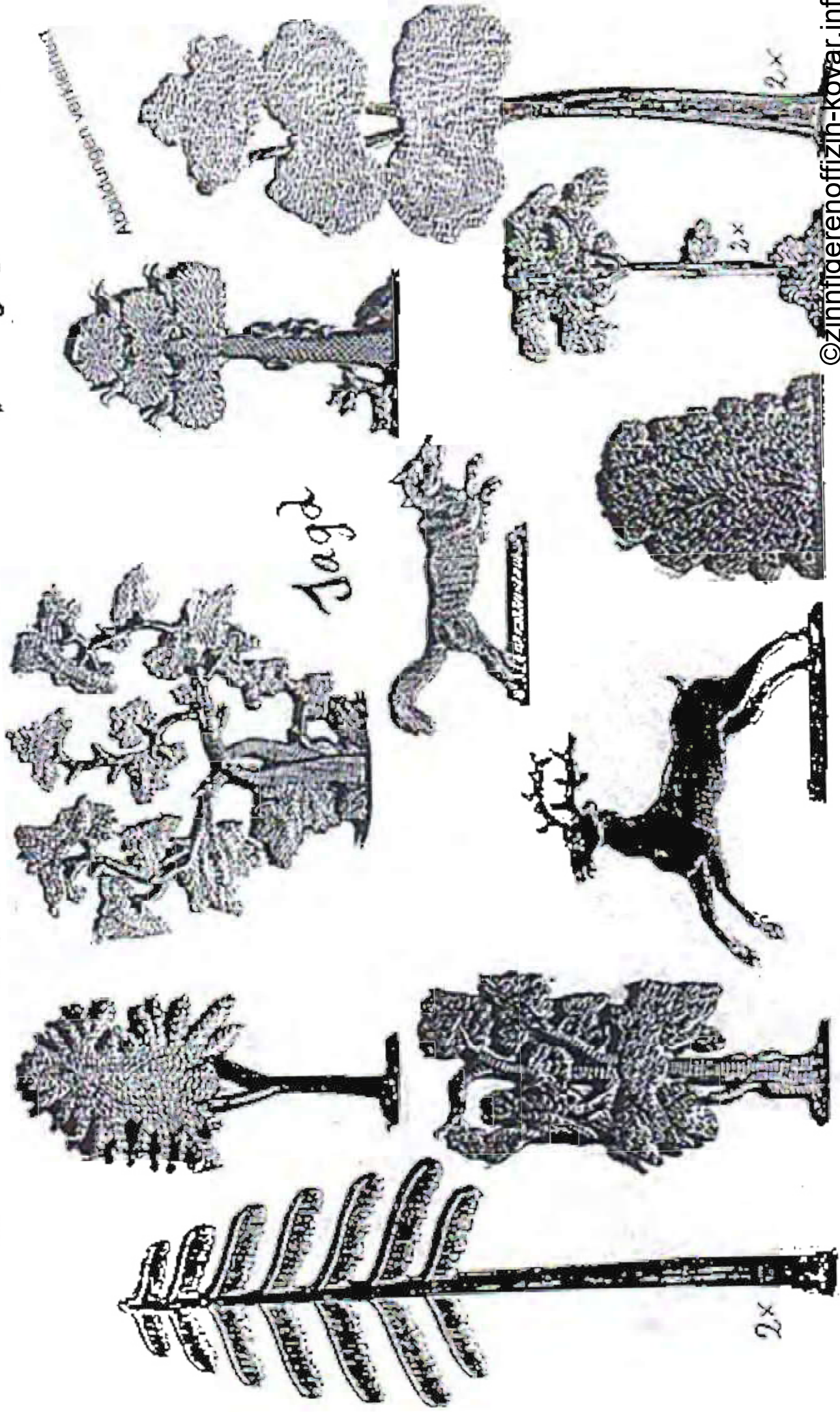

Peter Ewald Kovat A-1090 Wien Liechtensteinstr. 66/5 Tel. 31-090-10
(
Zinnfiguren aus Wien")

Abgüsse aus Schieferformen der Offizin J. Sichert gegründet 1825



S 30



Abbildungen verkleinert

Peter Ewald Kowar A-1090 Wien Liechtenstein-Str. 66/5 Tel. 31090-10
"Zinnfiguren aus Wien"
Abgüsse aus Schieferformen der Offizin J. Scharf gegründet 1825

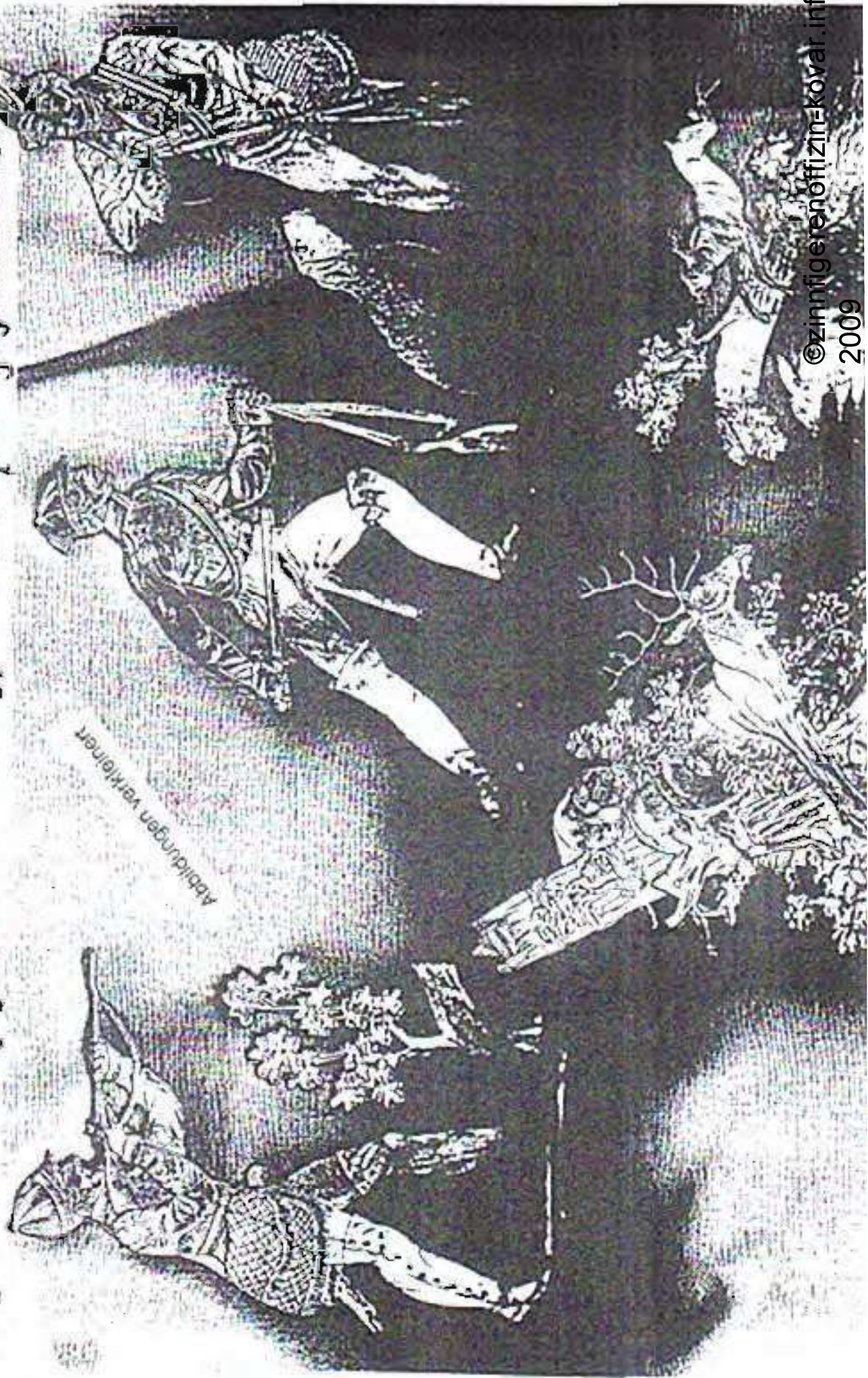

Abbildungen verkleiner

©zinnfigurenoffizin-kovar.info
2009

Abgüsse aus musealen Formen der Offizin Josef Sichart



Schäferin – auf der Form datiert 1842



3 Jäger

Peter Ewald Kovat A-1090 Wien Liechtensteinstr. 66/5 Tel. 34-090-10
"Zinnfiguren aus Wien"
Abgüsse aus Schieferformen der Offizin J. Scharf gegründet 1825

Abbildungen verkleinert

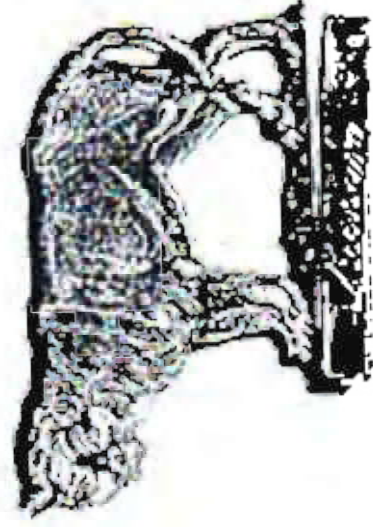
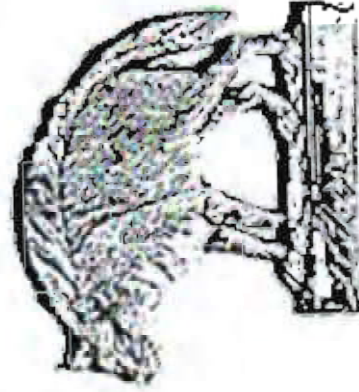
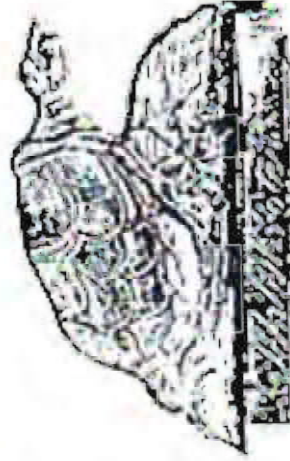
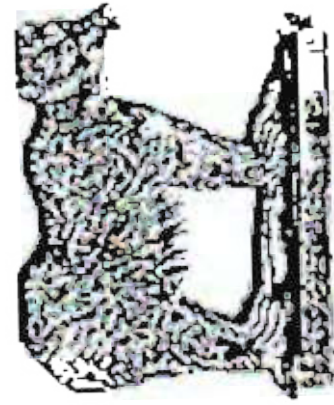
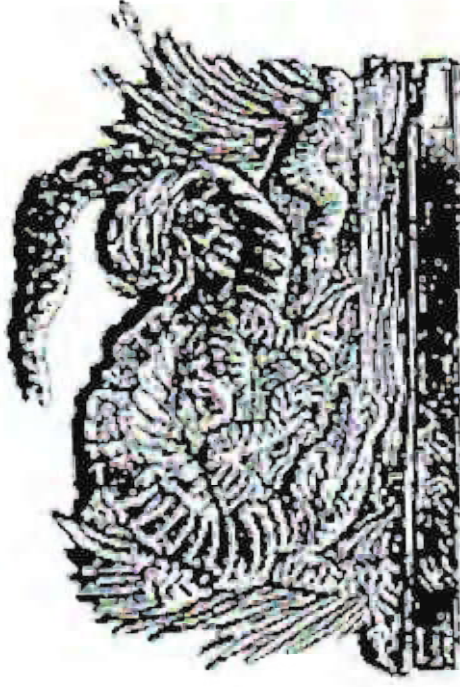
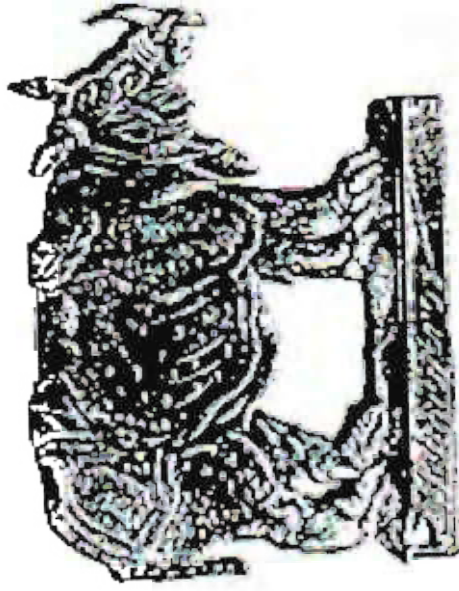
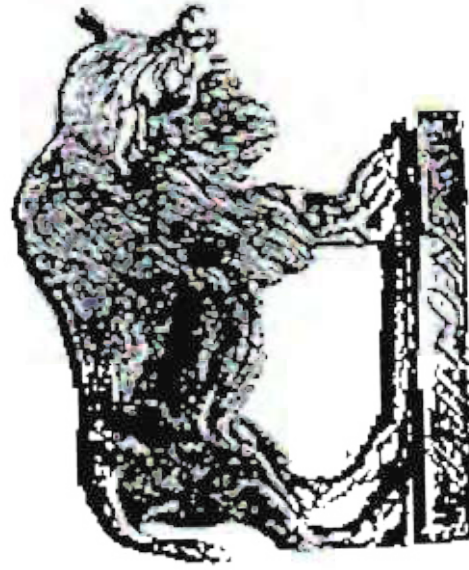

Peter Ewald Kovar A-1080 Wien Liechtensteinstr. 66/5 Tel. 34-080-40
Zinnfiguren aus Wien

Abgüsse aus Schieferformen der Offizin J. Sichert gegründet 1825

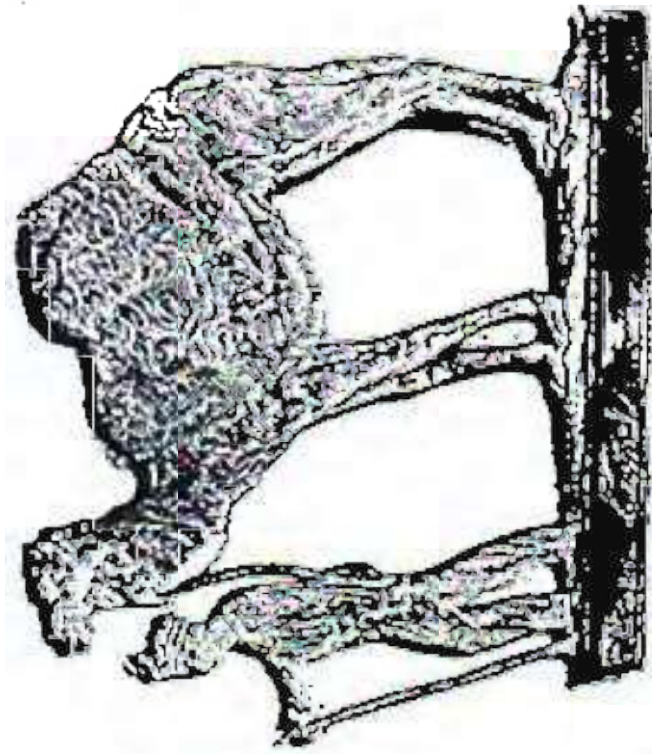
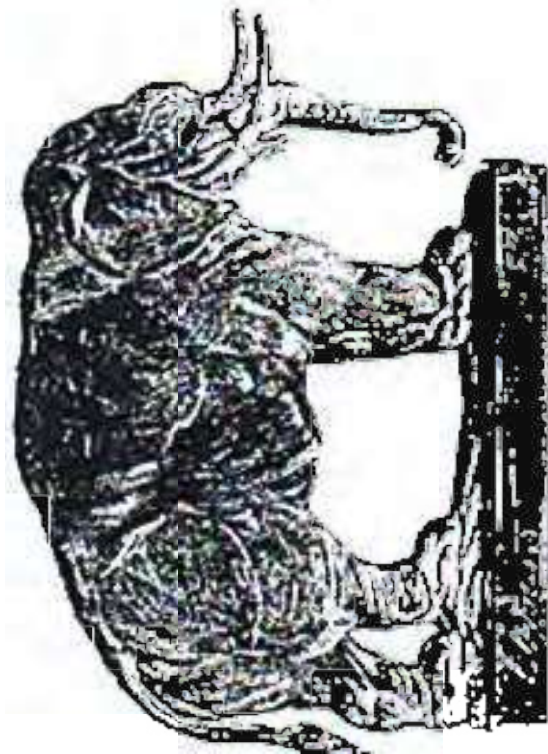

Abbildungen verkleinert

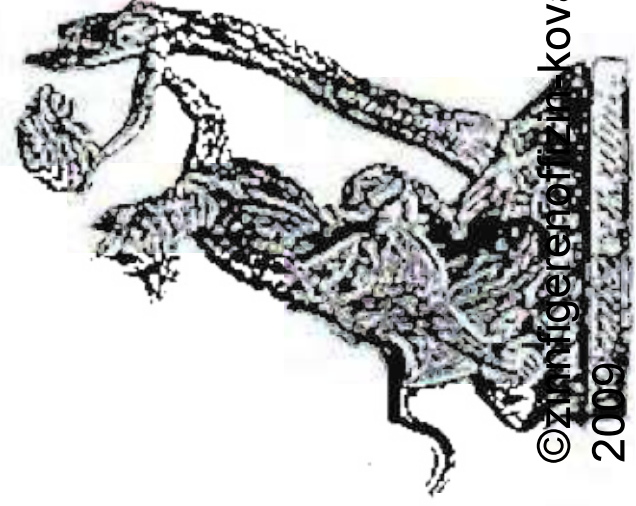
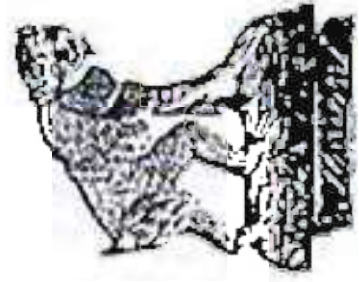
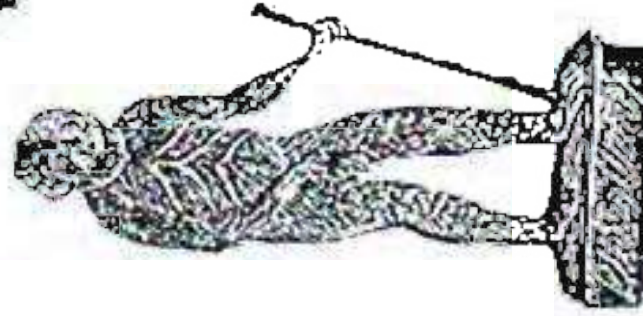
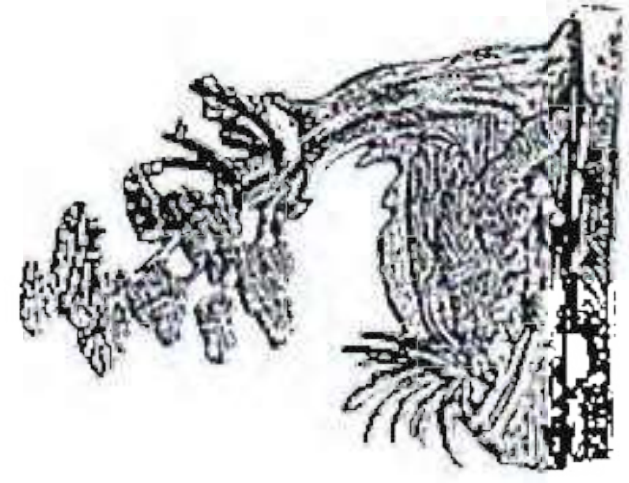

Peter Ewald Kovar A-1080 Wien Liechtensteiner Str. 64/5 Tel 31-080-10
 "Zinnfiguren aus Wien"
 Abgüsse aus Schieferformen der Offizin J. Sichert gegründet 1825

Abbildungen
 von
 Korkeleiner

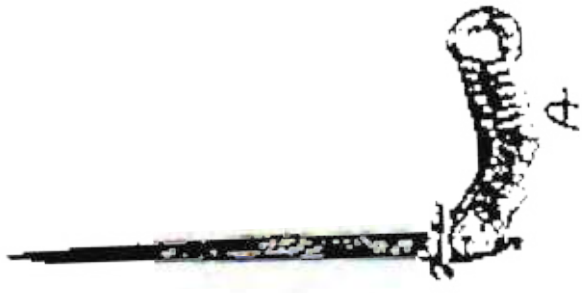
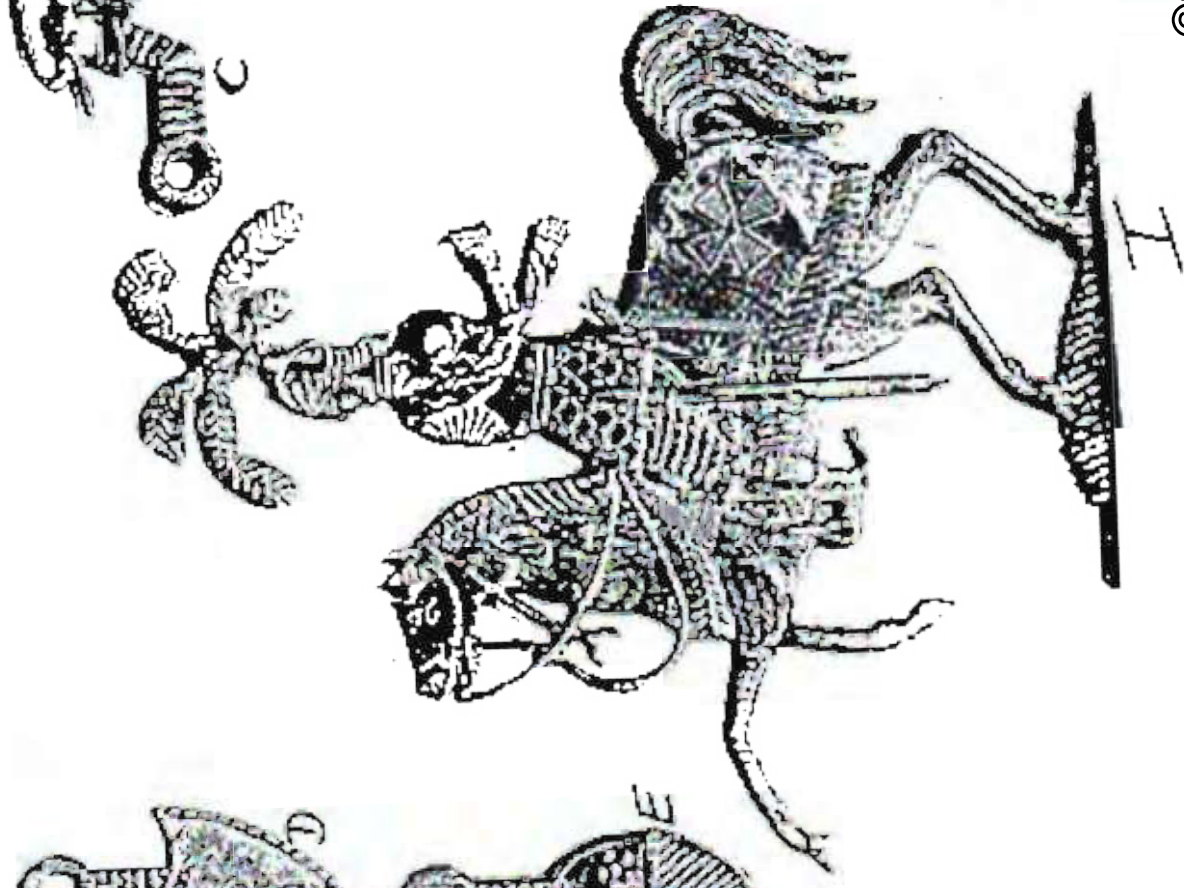
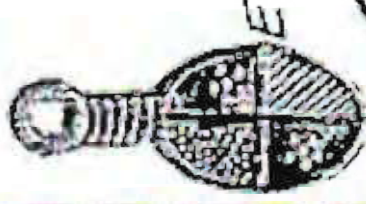
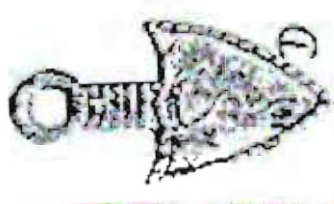
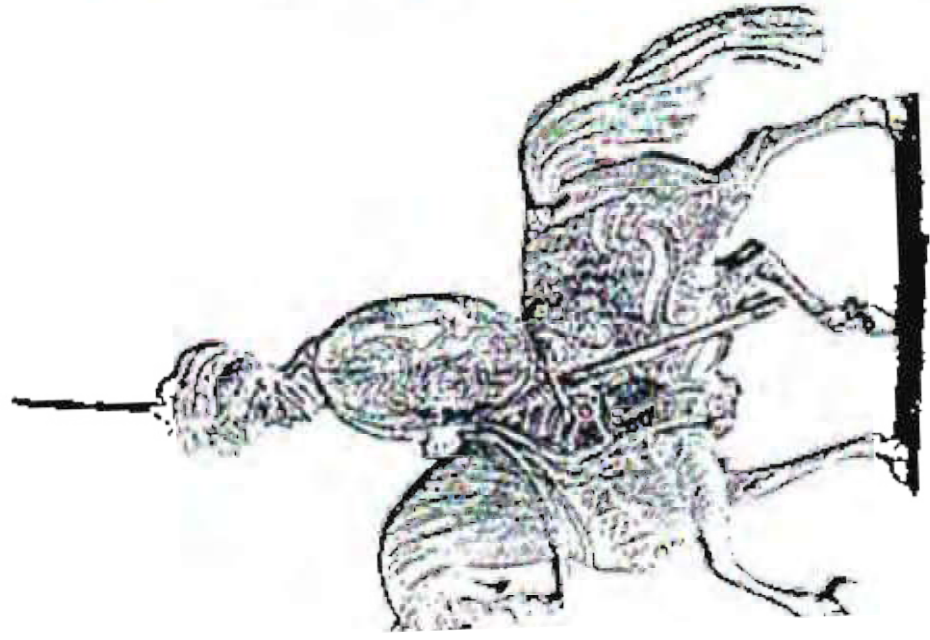

- 524 -

Ritter

Peter Ewald Kovar A-1080 Wien Liechtensteinsstr. 68/5 Tel. 34-090-10
 "Zinnfiguren aus Wien"
 Abgüsse aus Schieferformen der Offizin J. Siggart gegründet 1825

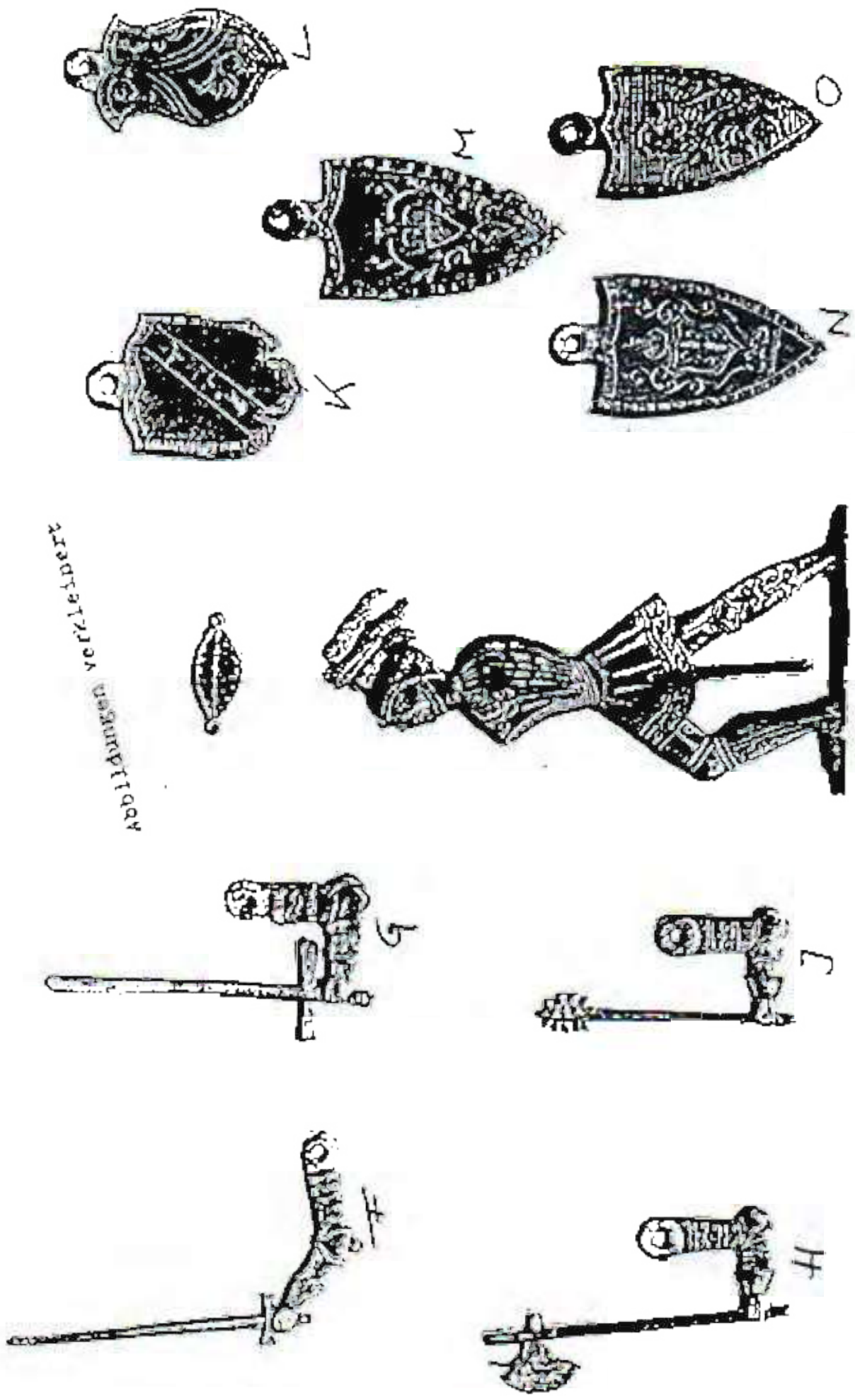

Abbildungen verkleinert

Peter Ewald Klat A-1080 Wien Liechtenst. Jgstr. 66/5 Tel. 34-090-10
"Zinnfiguren aus Wien"

Abgüsse aus Schieferformen der Offizin J. Scharf gegründet 1825



Commedia dell'arte



Paar

2 Musiker

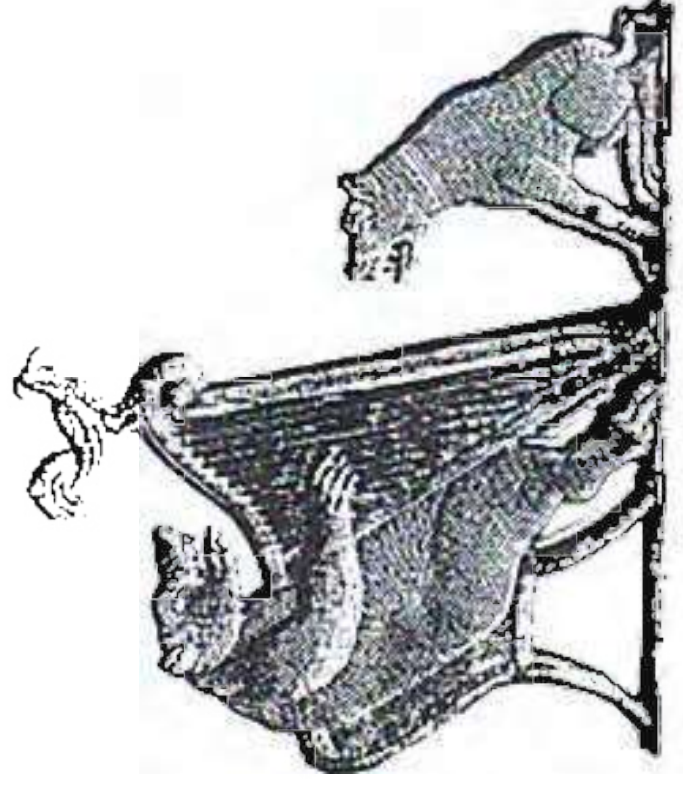

politische Karikatur

Abbildungen - Verlagsort

Peter Ewald Kovar A-1080 Wien Liechtensteinstr. 66/5 Feb 31-09-10
 Einfiguren aus Wien
 Abgüsse aus Schieferformen der Offizin J. Scharf gegründet 1825

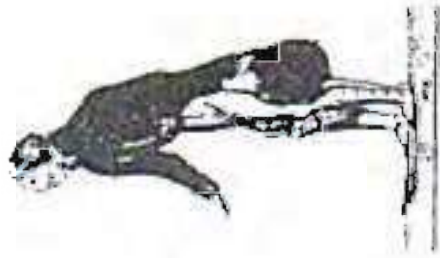
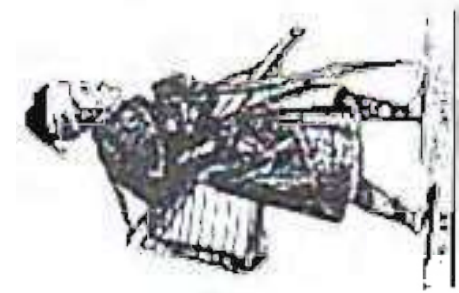

DIE PANTOMIME

Herausgegeben v. W. Treitschke in Wien.

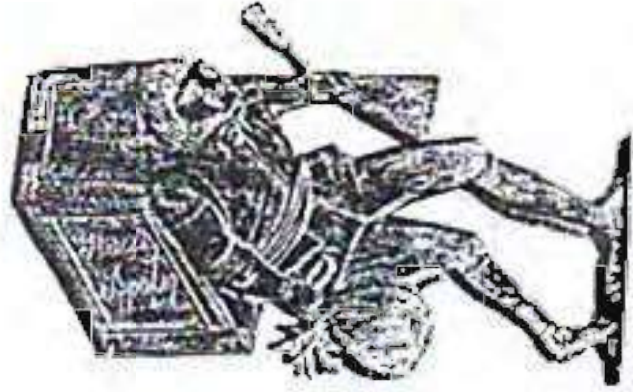
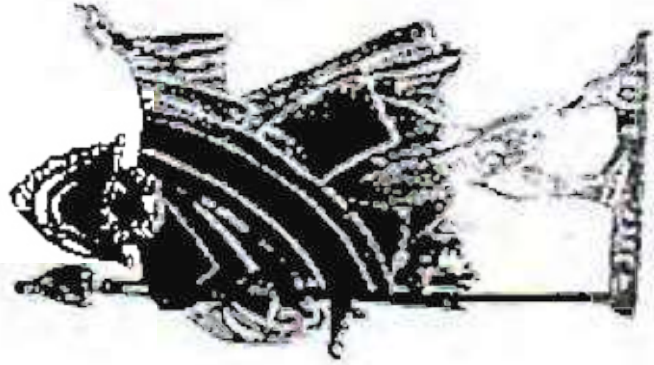
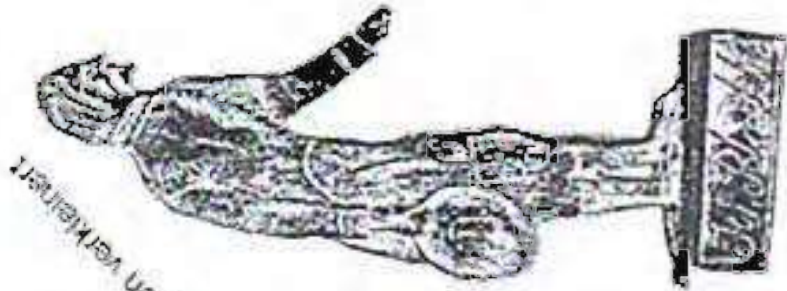

Peter Ewald Kvat A-1080 Wien Liechtensteinstr. 66/5 Tel 31 090-10
Zinnfiguren aus Wien

Abgüsse aus Schieferformen der Offizin J. Sichert gegründet 1825

Kleiner
Cirkus

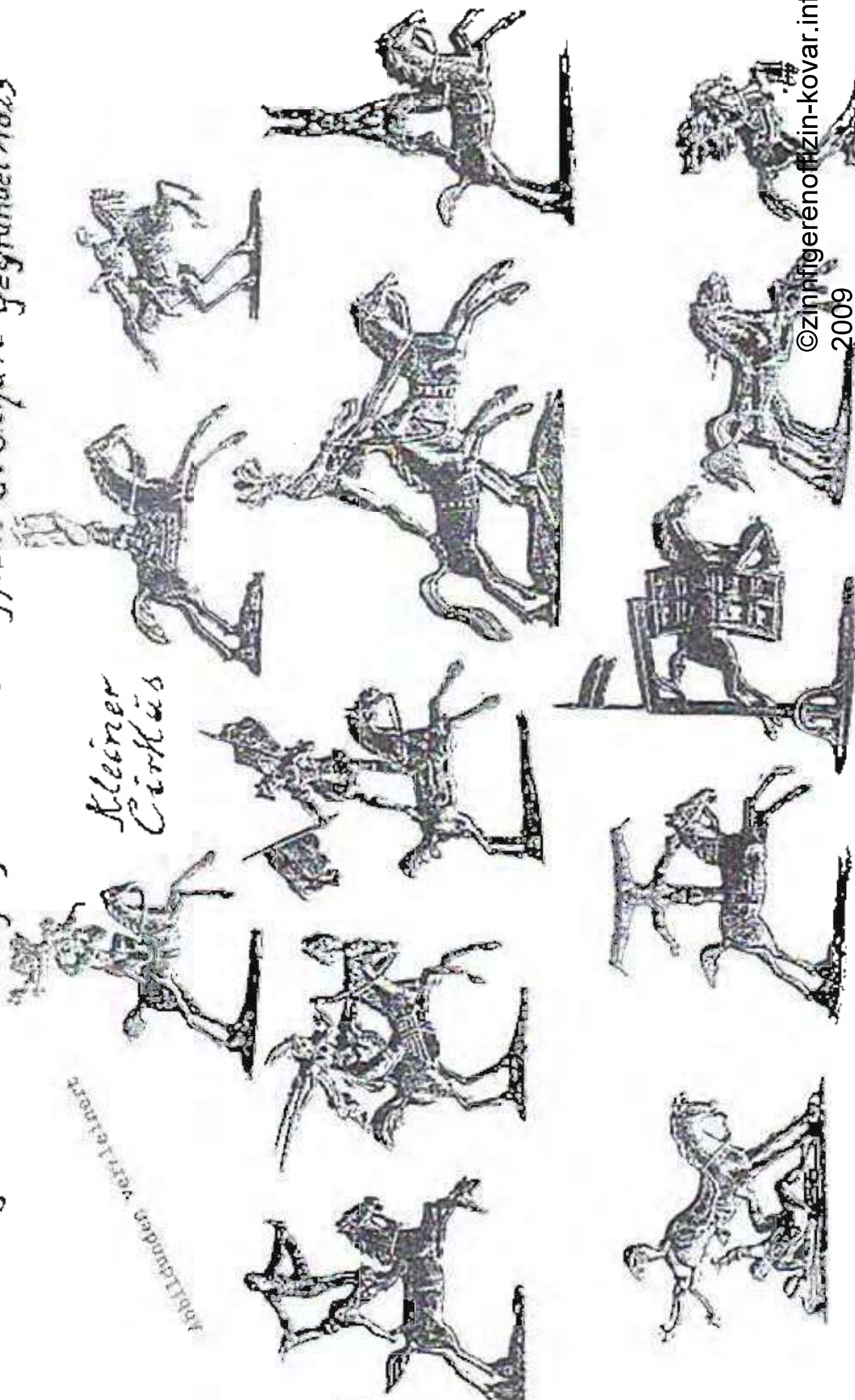

Abbildungen von Lehmann

Peter Ewald Kovar A-1080 Wien Liechtensteinst. 66/5 Tel 31-090-10
"Zinnfiguren aus Wien"

Abgüsse aus Schieferformen der Offizin J. Siehart gegründet 1825

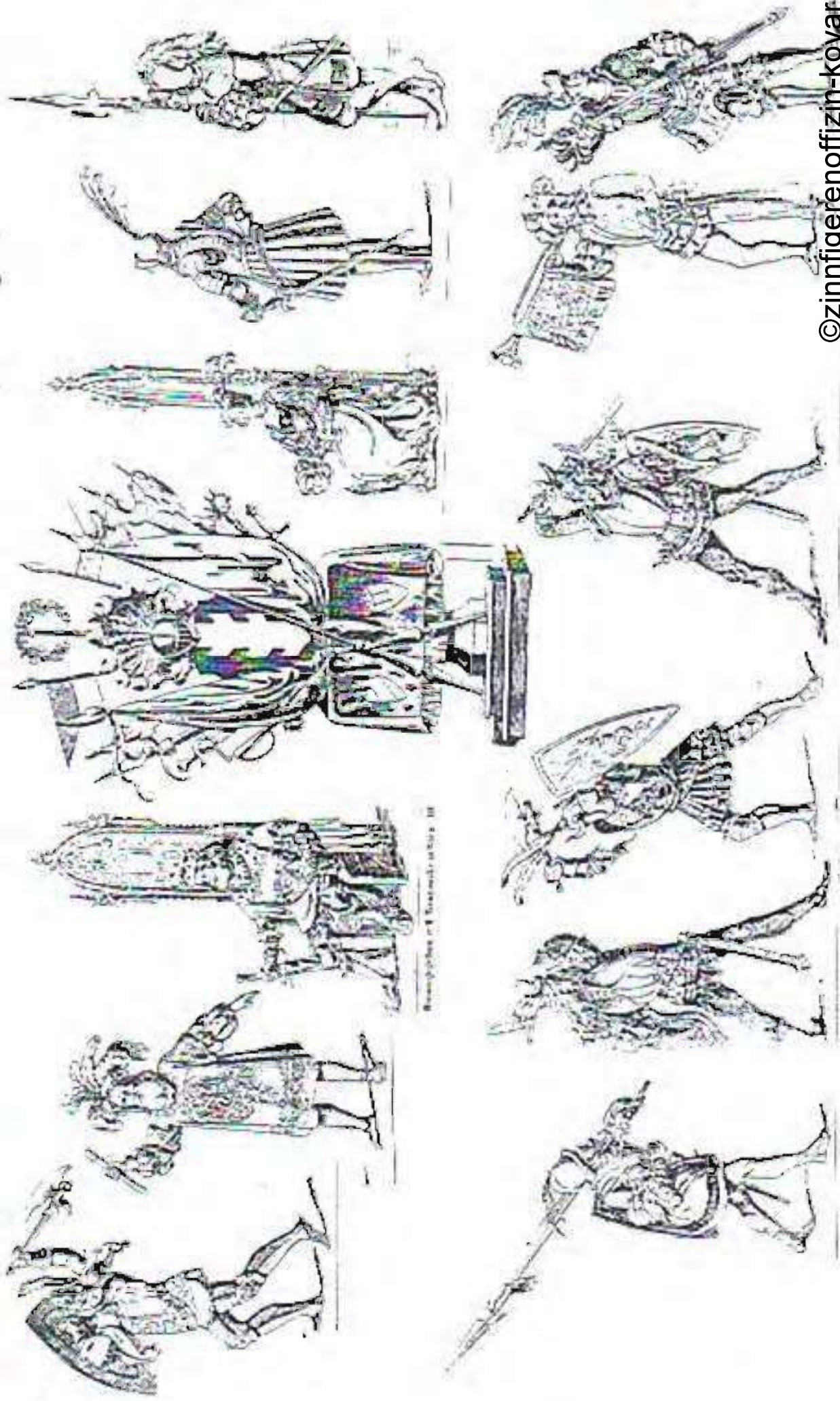

Peter Ewald Kovar A-1090 Wien Liechtensteinstr. 66/5 Tel 31-090-10
Zinnfiguren aus Wien
Abgüsse aus Schieferformen der Offizin J. Sichert gegründet 1825

Abgüsse aus Schieferformen

Das Turnier

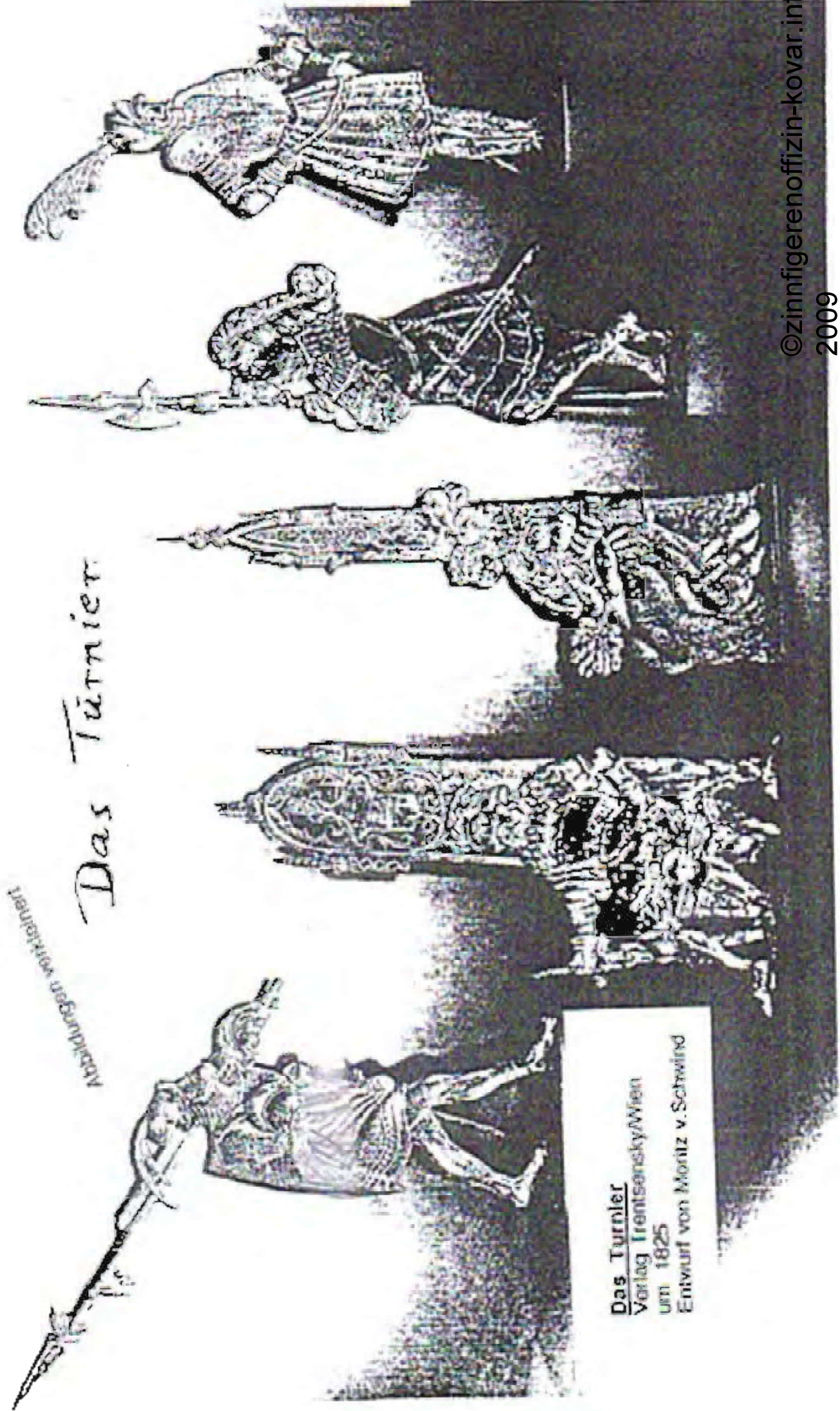

Das Turnier
Verlag Irentsensky/Wien
um 1825
Entwurf von Moritz v. Schwind

Peter Ewald Kovar A-1090 Wien Liechtensteinstr. 66/5 Tel. 34090-10
Zinnfiguren aus Wien
Abgüsse aus Schieferformen der Offizin J. Scharf gegründet 1825

Abbildungen verkleinert

Das Turnier

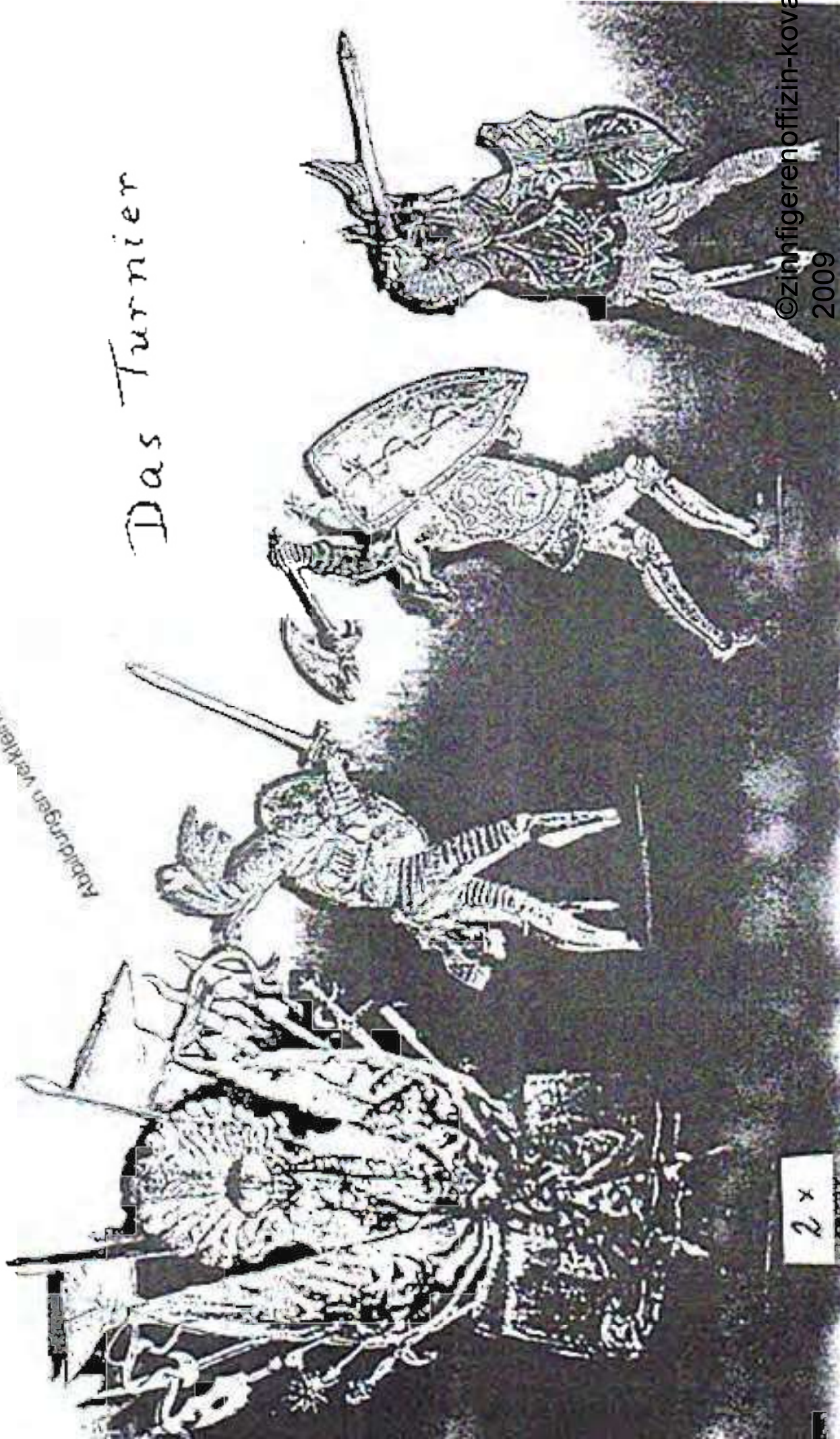

2x

Peter Ewald Kovar A-1080 Wien Liechtensteinstr. 66/5 Tel 34 105 10
Zinnfiguren aus Wien
Abgüsse aus Schieferformen der Offizin J. Sichert gegründet 1885

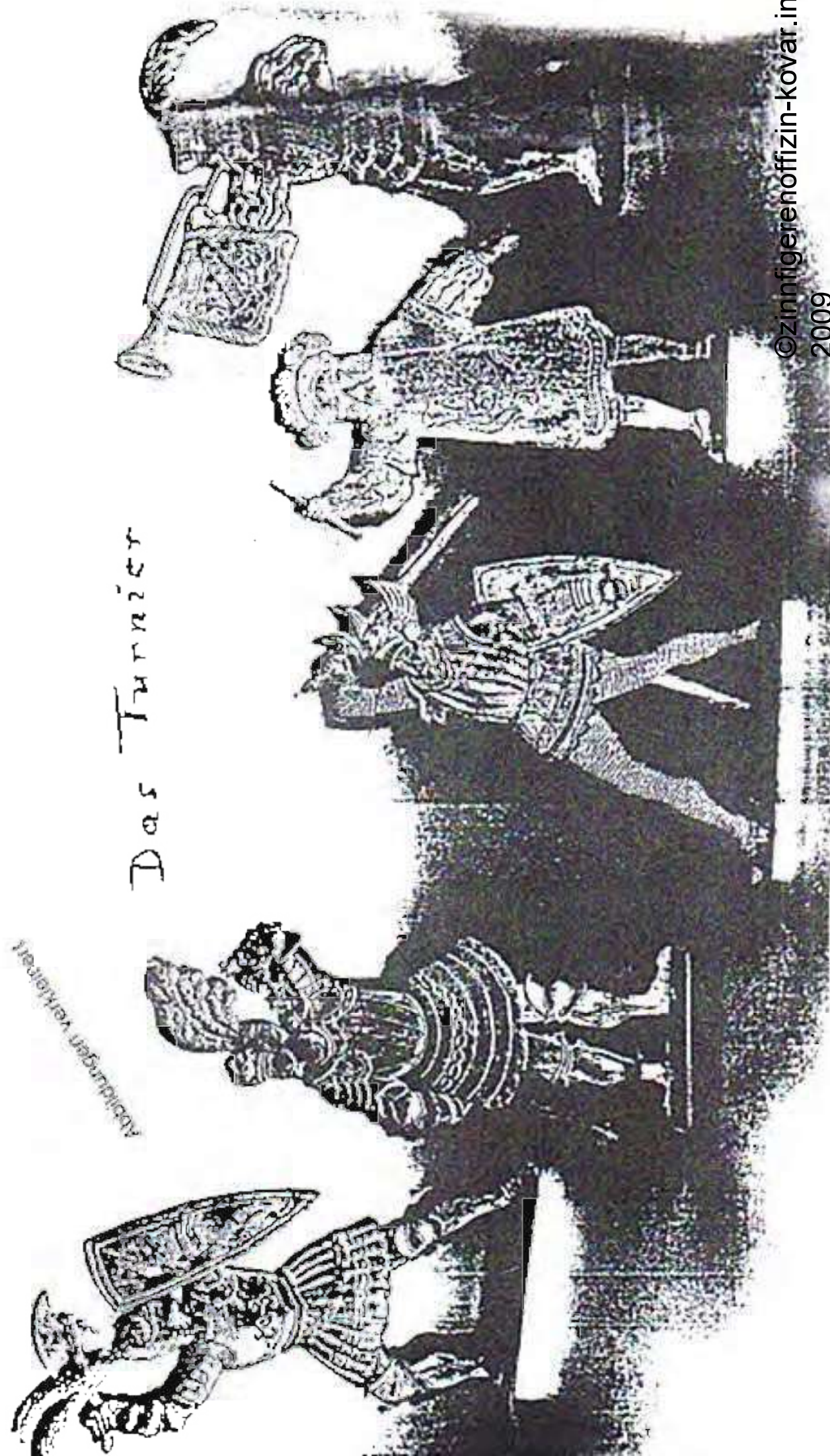

Das Turnier

Abbildungen von
Herrn

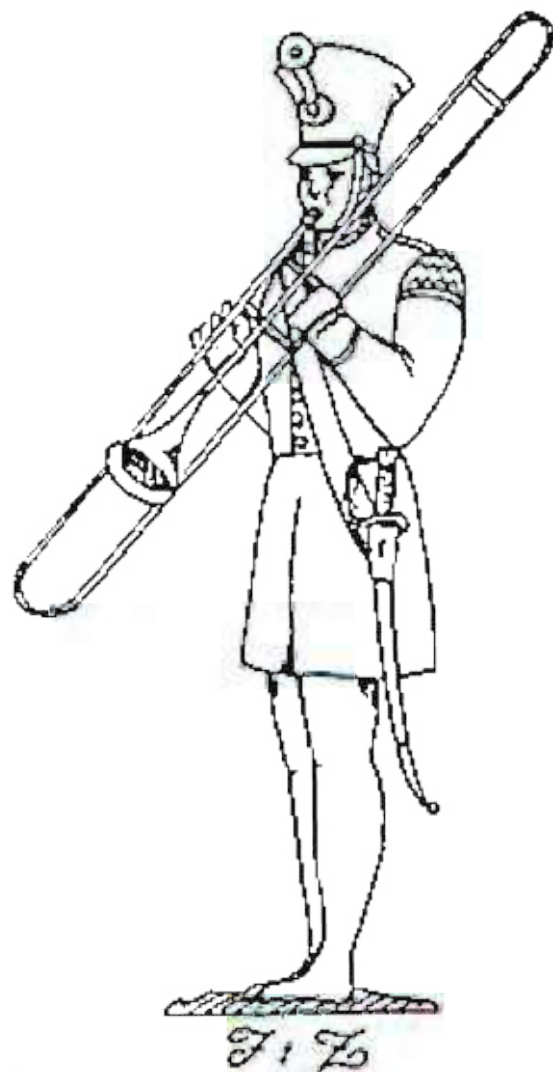

S O N D E R K A T A L O G
alter, teilweise
MUSEALER ZINNFIGUREN

Peter Ewald Kovar

Hersteller von Zinnfußformen
sowie Zinnfiguren

A-1090 Wien,

Lechtensteinerstraße 55/5

INL. TELEFON 31 090 10
TELEFAX 31 090 10
AUSL. TELEFON 0043/1/31 090 10
TELEFAX 0043/1/31 090 10

Anmerkung: Adolf Mais schreibt im "Jahrbuch des Vereines für Geschichte der Stadt Wien" (Band 14, 1958) in einer Arbeit über die Zinngießer Wien's zu ZERWICK Johann, Zinngießer (Stecherzeichen J.Z.) daß dieser 1837 unter den Kinderspielerci- und Holzwaren-Verfertiger (Zinnwaren) geführt wird. Er wohnt auf der Wiedner Hauptstraße 719 (heute 4. Wiener Gemeindebezirk) und hat seine Niederlage in der Kietabel'schen Spielwarenhandlung zum Chinesen in der oberen Breunerstraße 1136. Er scheint noch 1845 bei Fray auf. Die Verlassenschaftsabhandlung seiner Frau Rosalia findet 1835 statt. Entweder ist er mit dem Johann Paulus Zerwick (Zerlik) identisch oder ist dessen Sohn, der aus Hersbruck im Mittelfranken gebürtig, von 1775 bis 1780 bei Johann Georg Starck in Nürnberg die Zinngießerei lernt, schließlich im Februar 1784 Landmeister in Hersbruck wird, dort aber nicht verbleibt, sondern mit seinem Web auf und davon geht. Anscheinend ist er der Vater der Brüder Zerwick.
(Schimmer 1837 p.148; Fray 1840 - 1845; Veri.Akt.Fasz.2, Nr.1835; Hintze 1224 und 1599).

Bei den in diesem Bildertypenkatalog abgebildeten kulturhistorischen Zinnfiguren handelt es sich um Abgüsse aus den Originalschiefersteinformen. Die älteste dieser Formen stammt aus der Hand des Zinngießers Johann ZERWICK. Das Fußbrett ist mit der Jahreszahl "1841" datiert.
(s.II/3)

Die Abbildungen wurden in Originalgröße dargestellt.

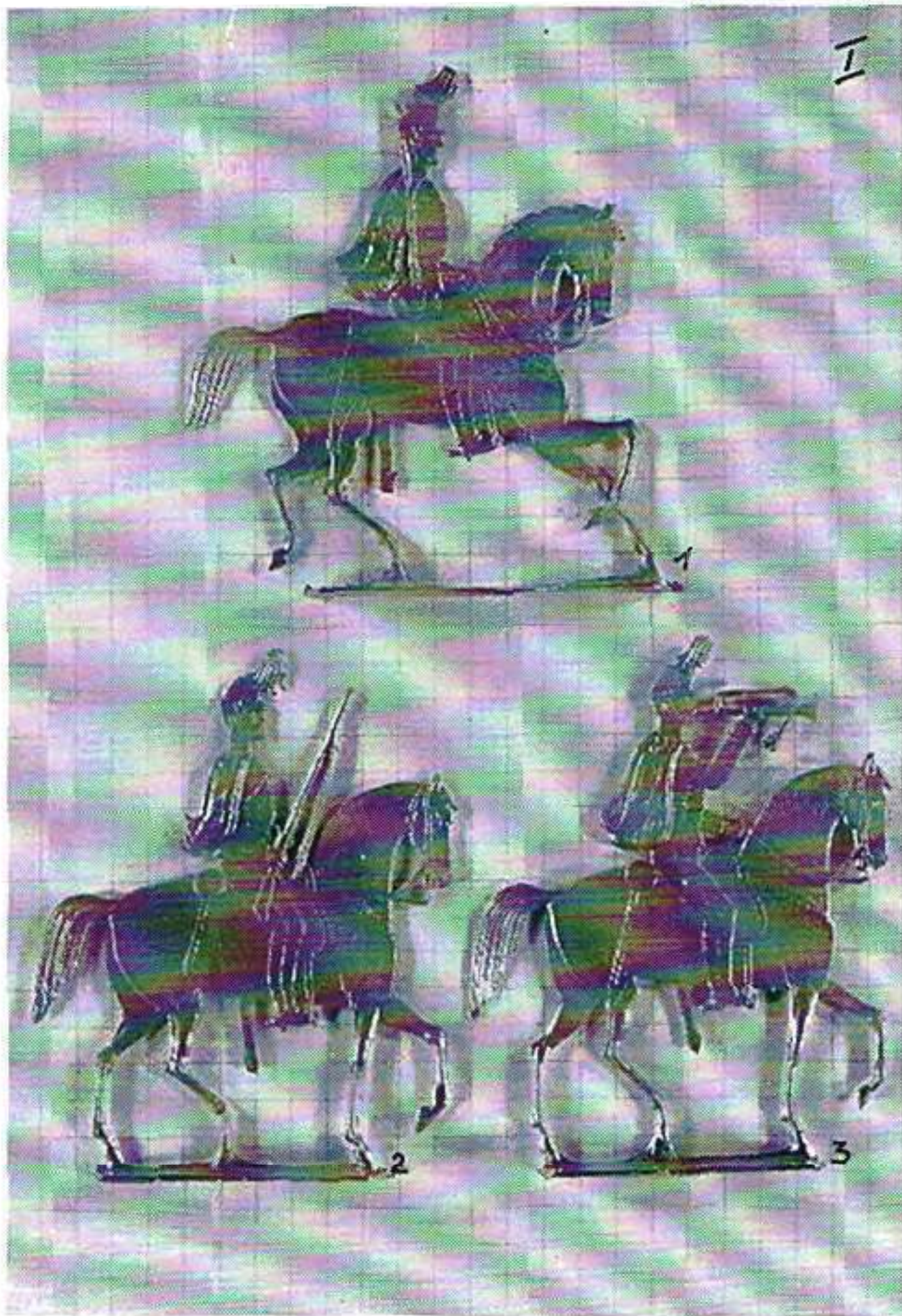

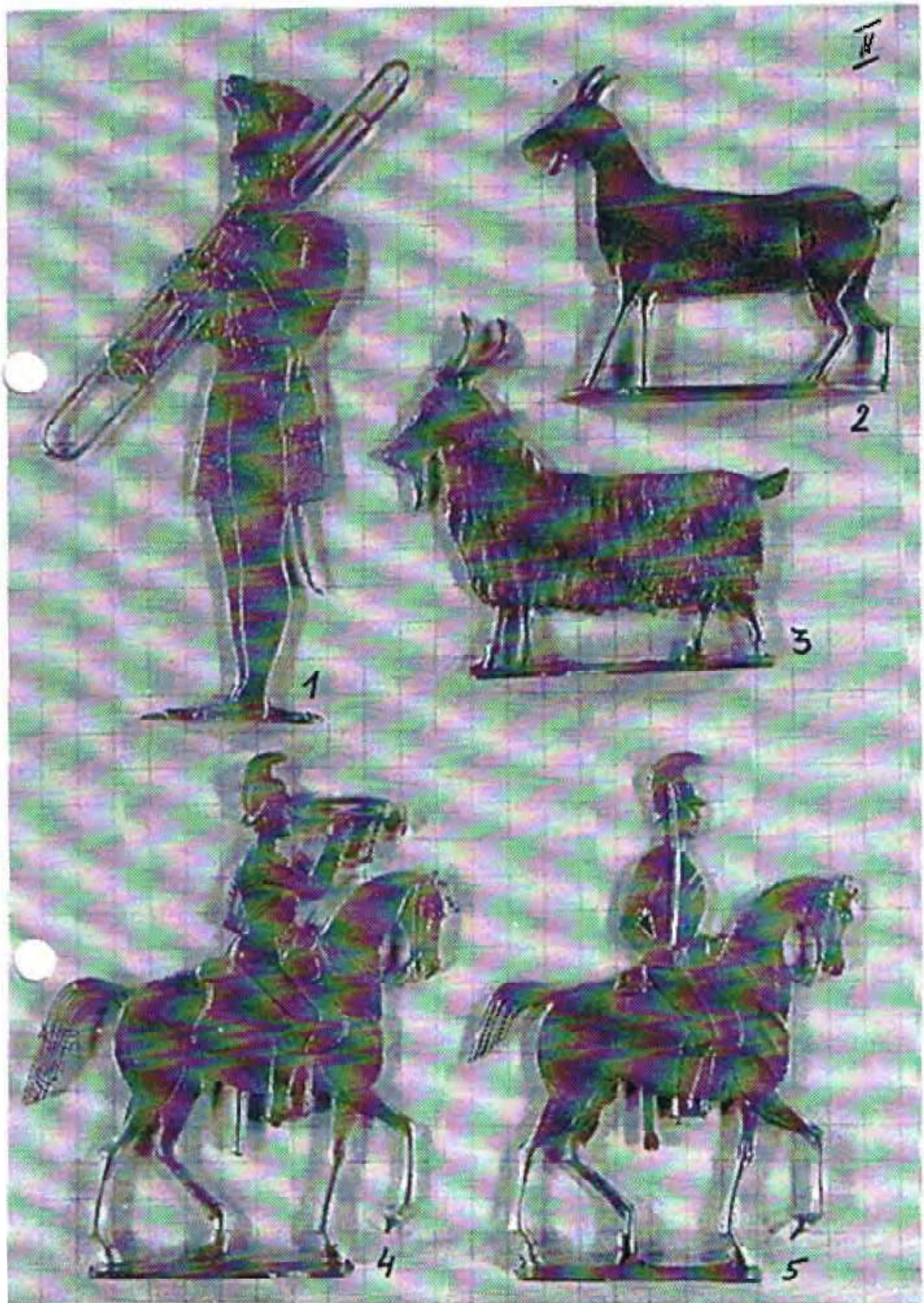

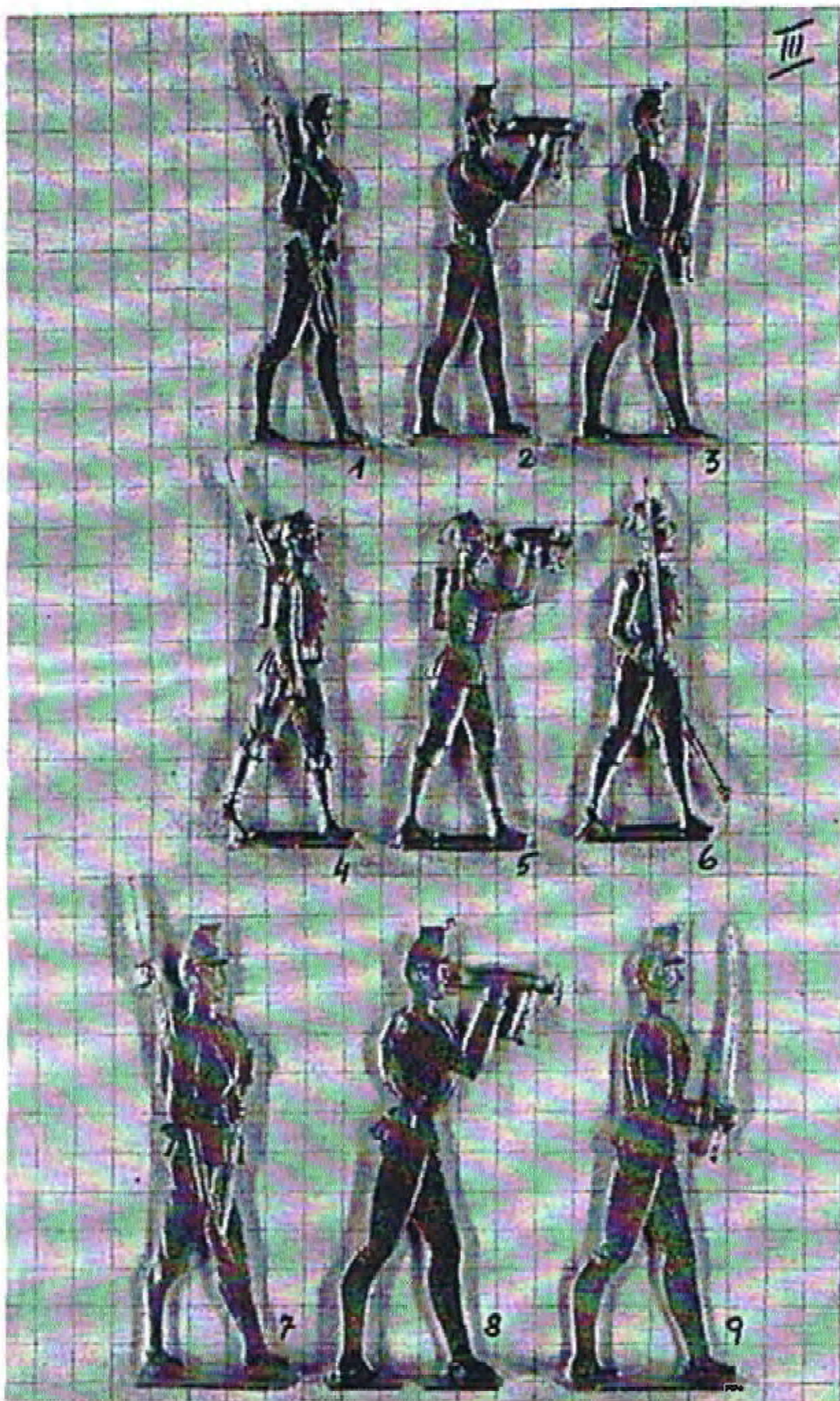

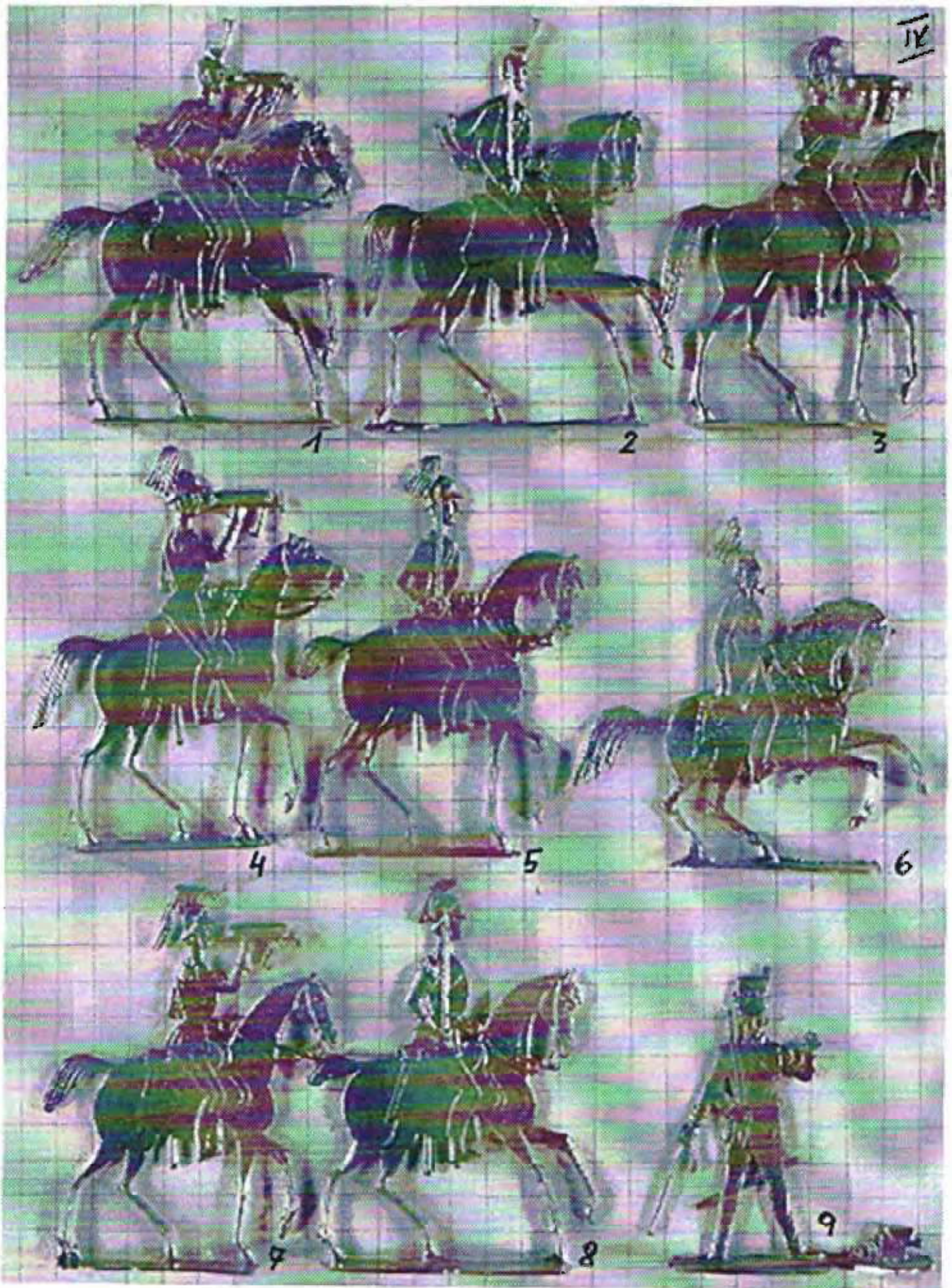

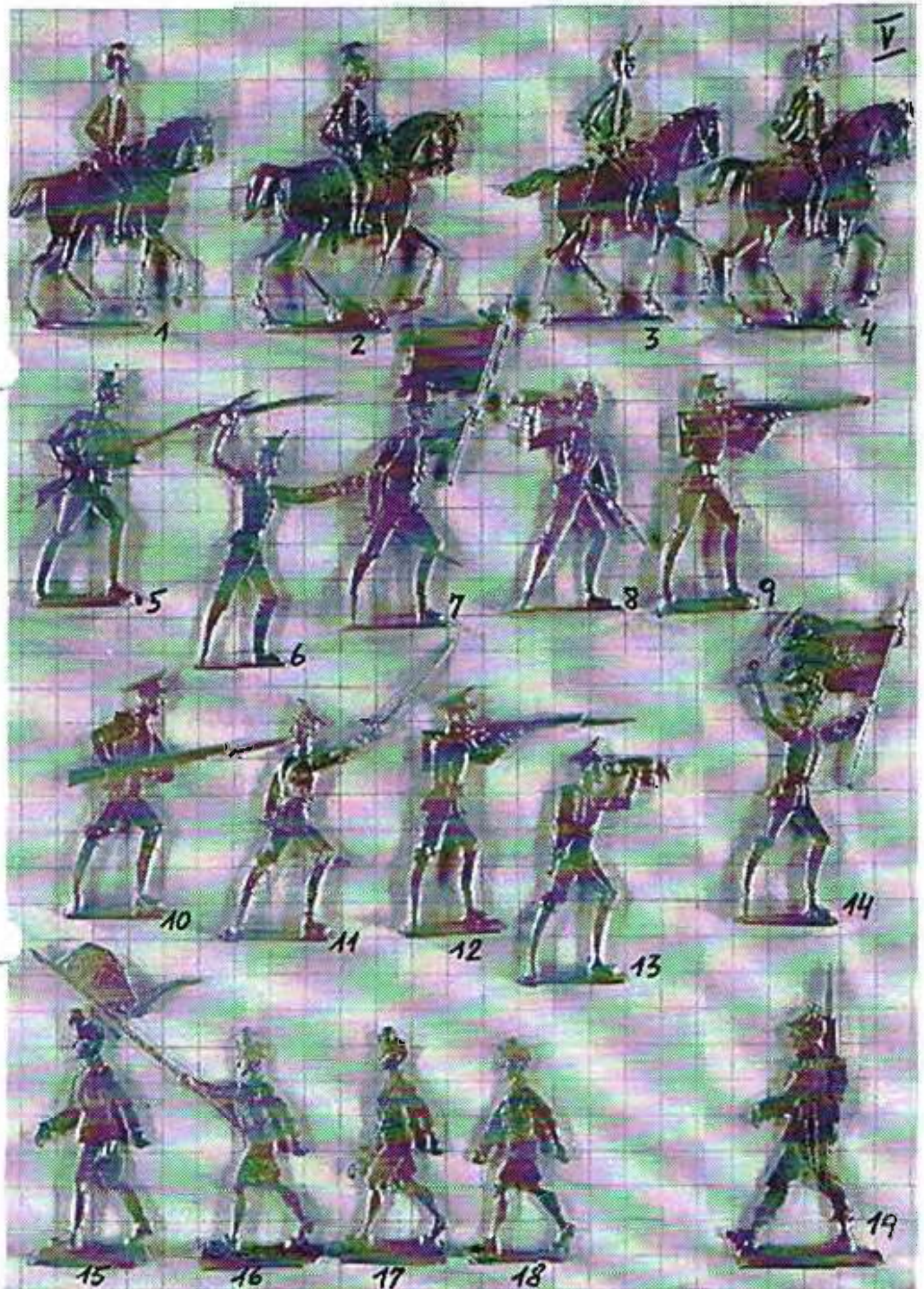

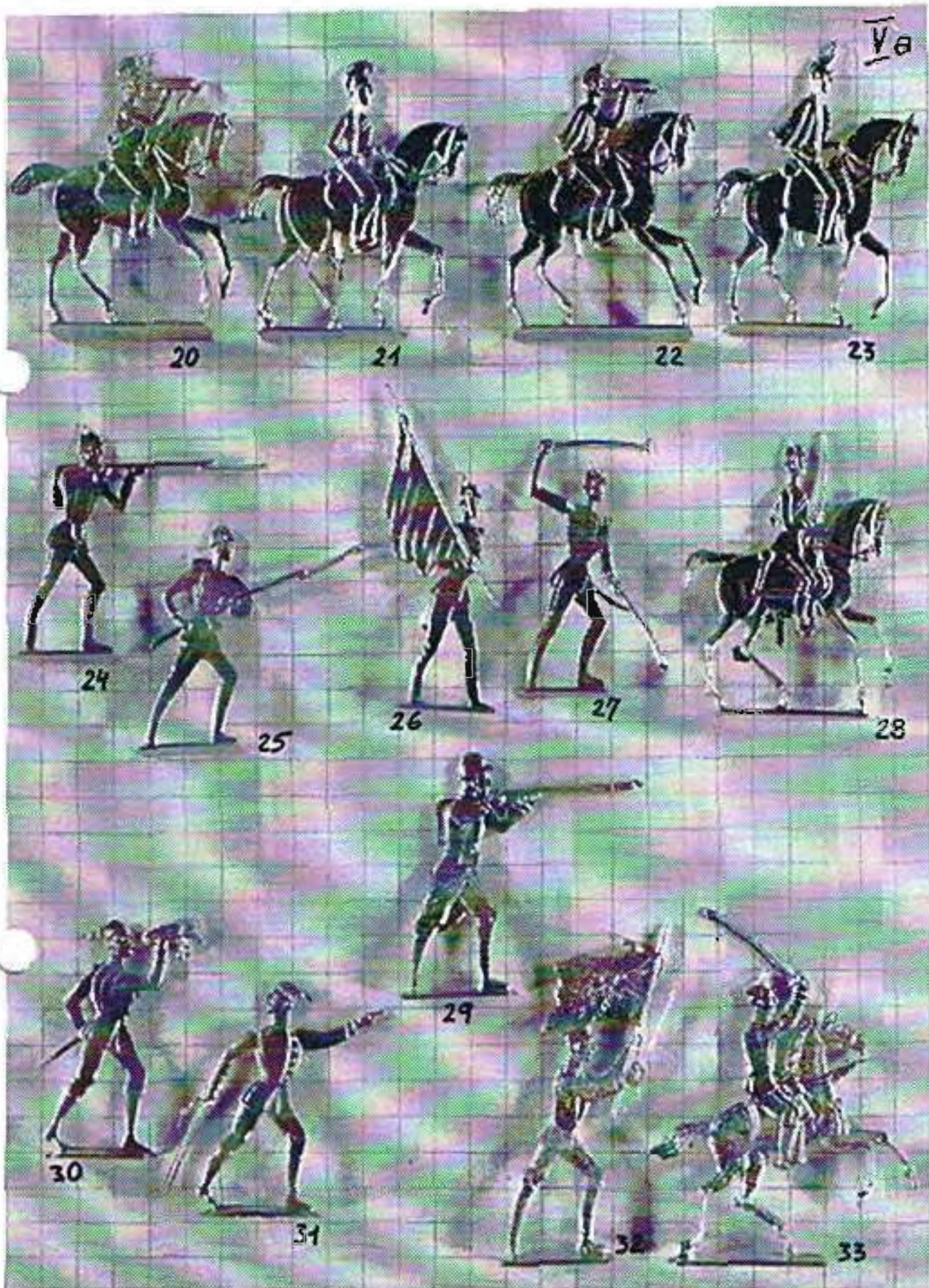

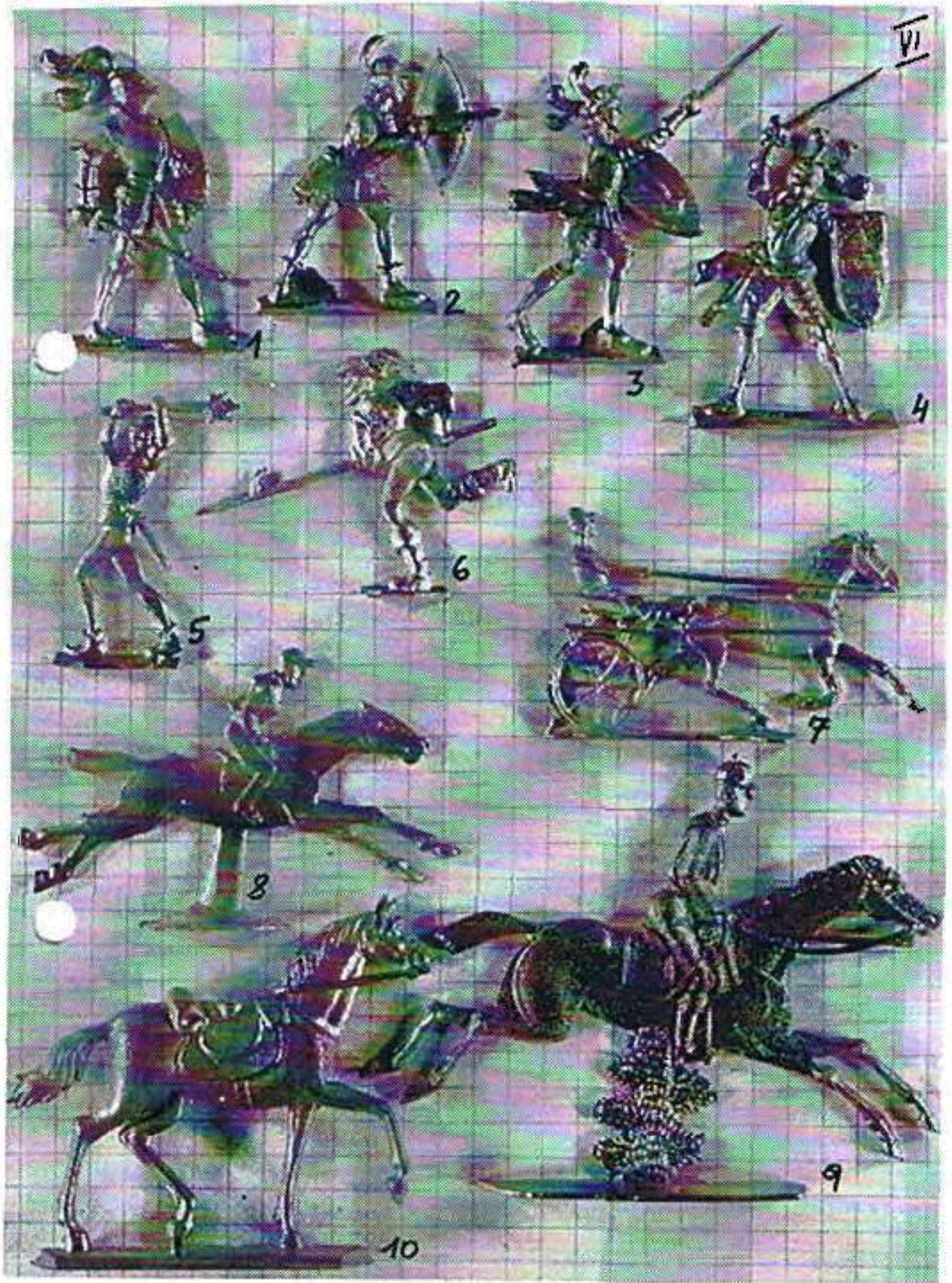

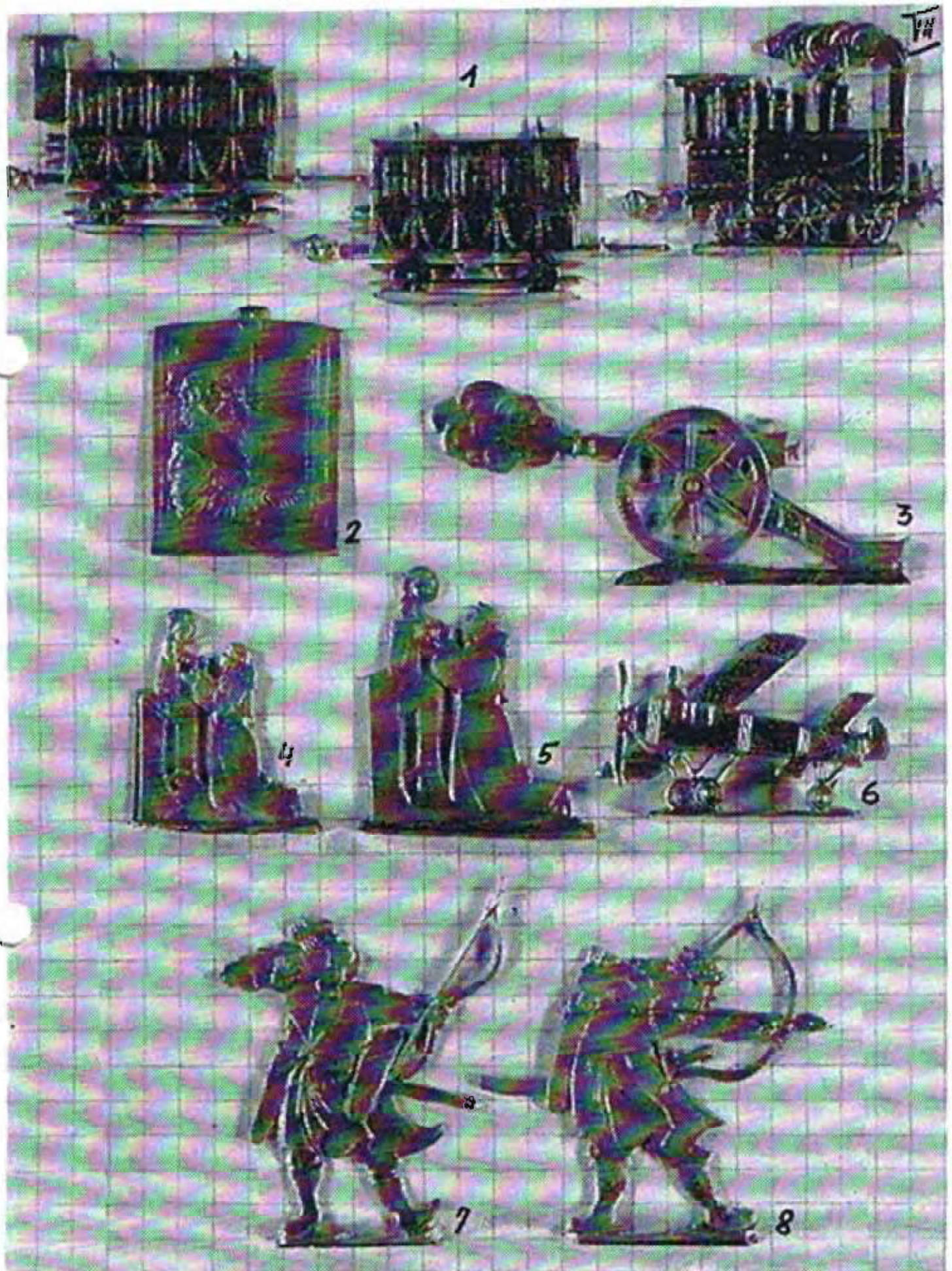

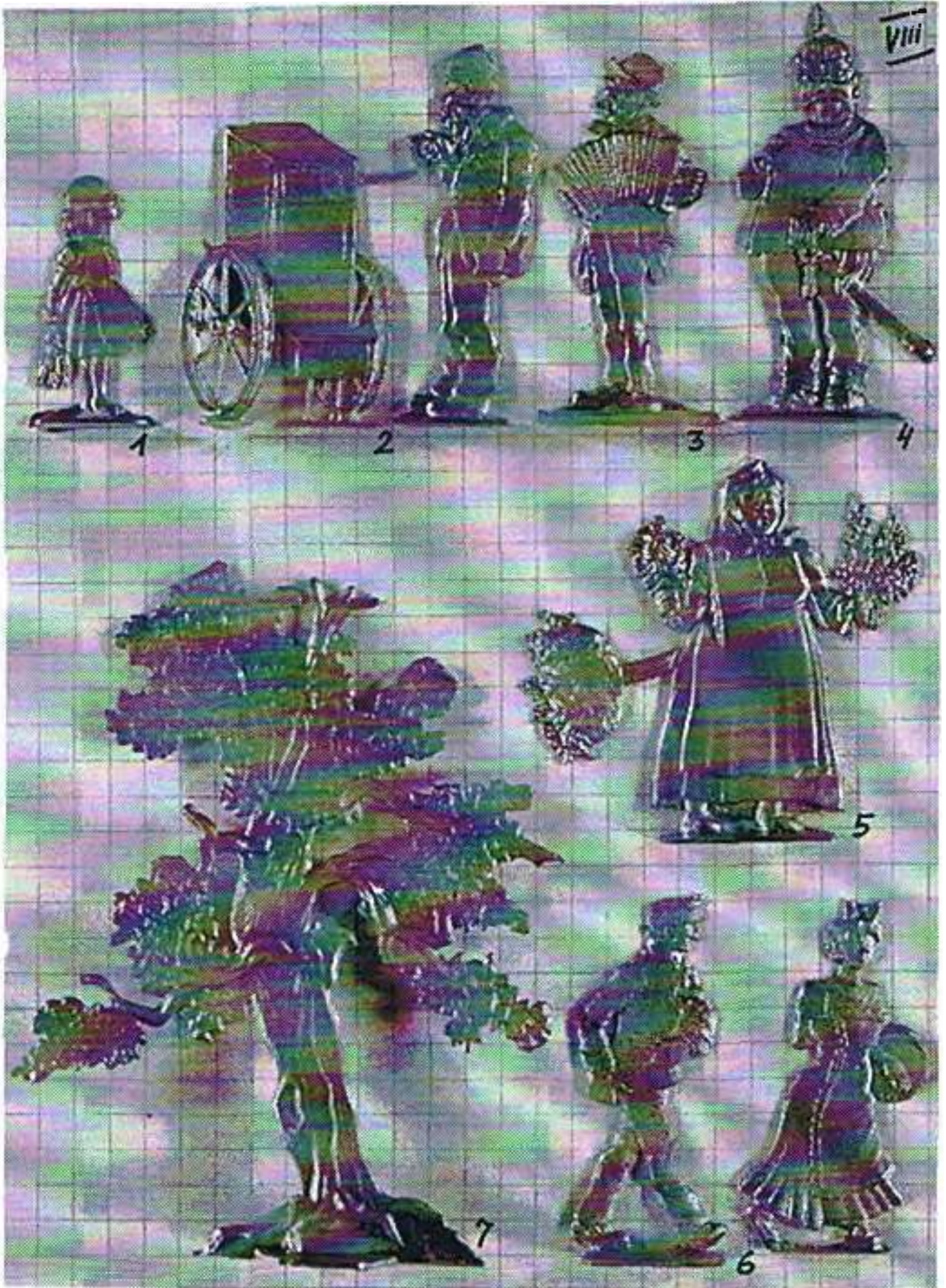

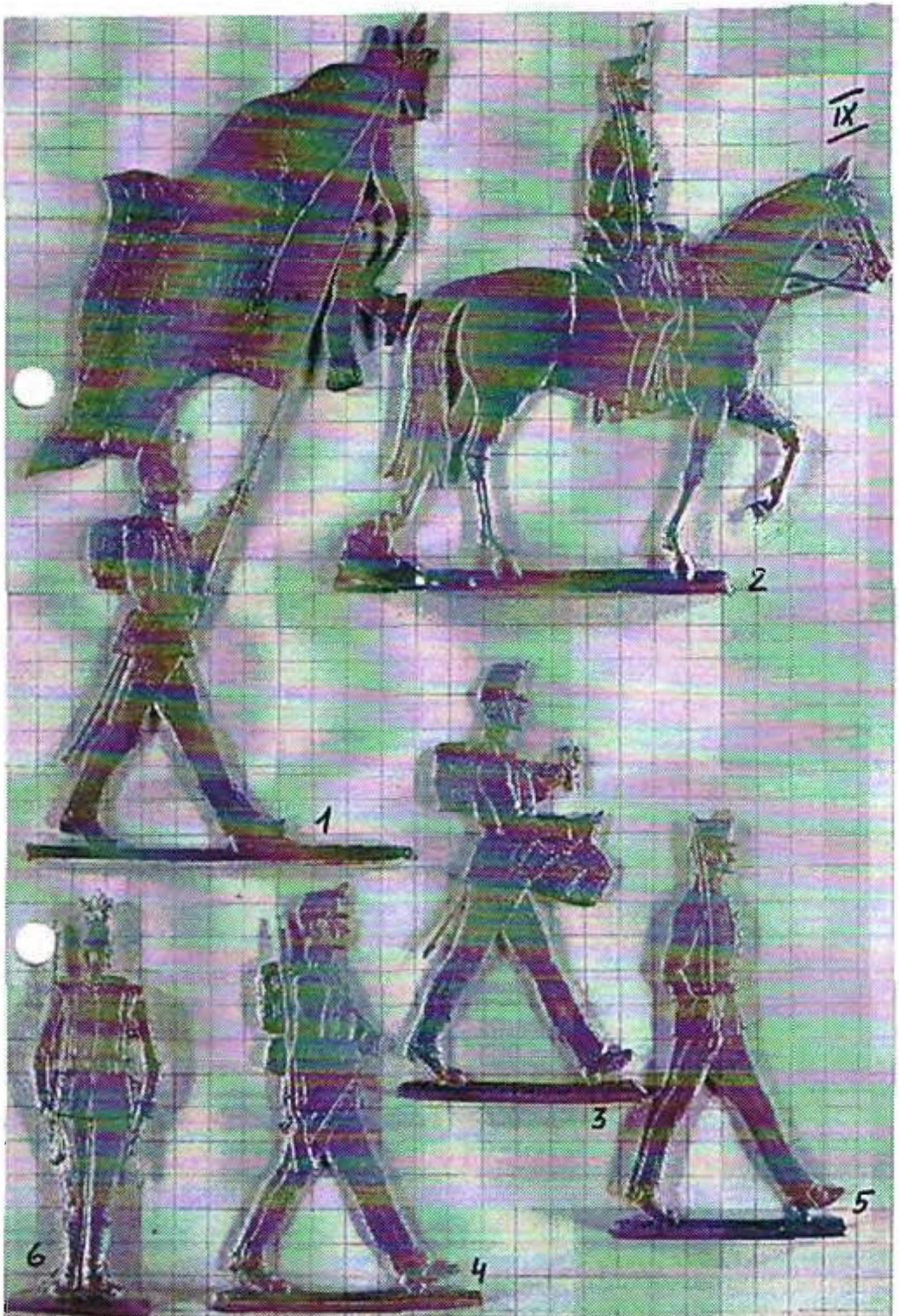

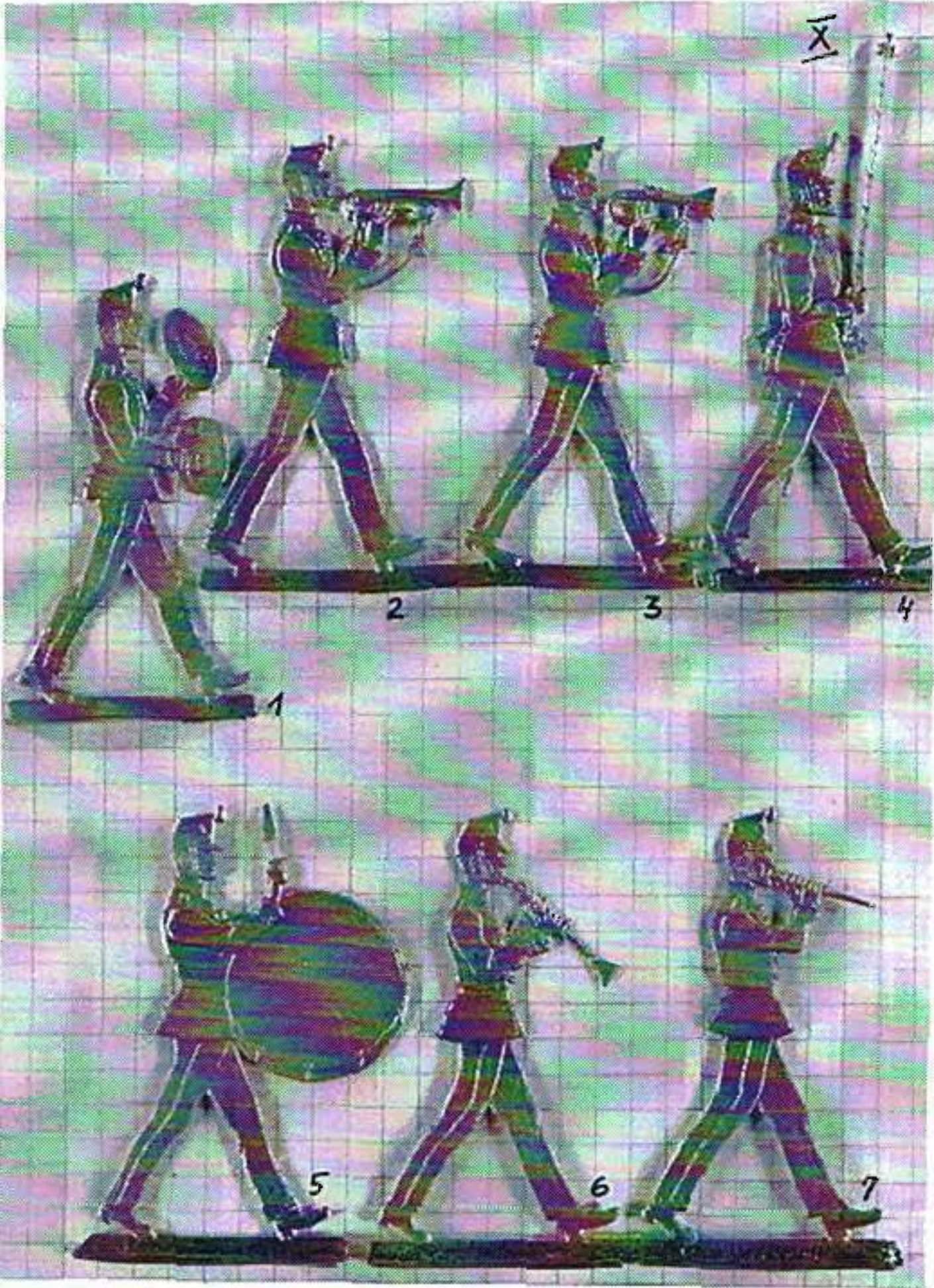

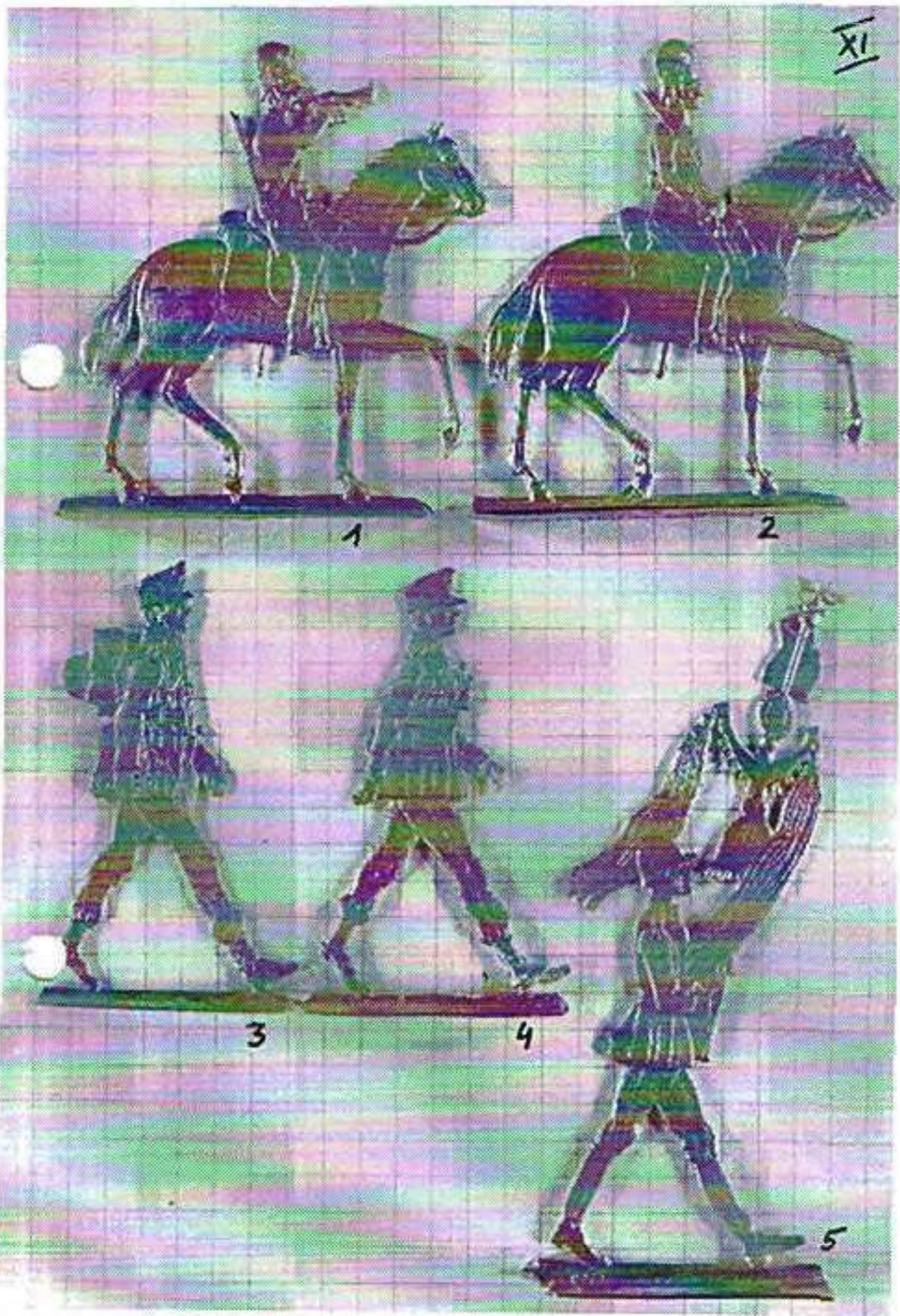

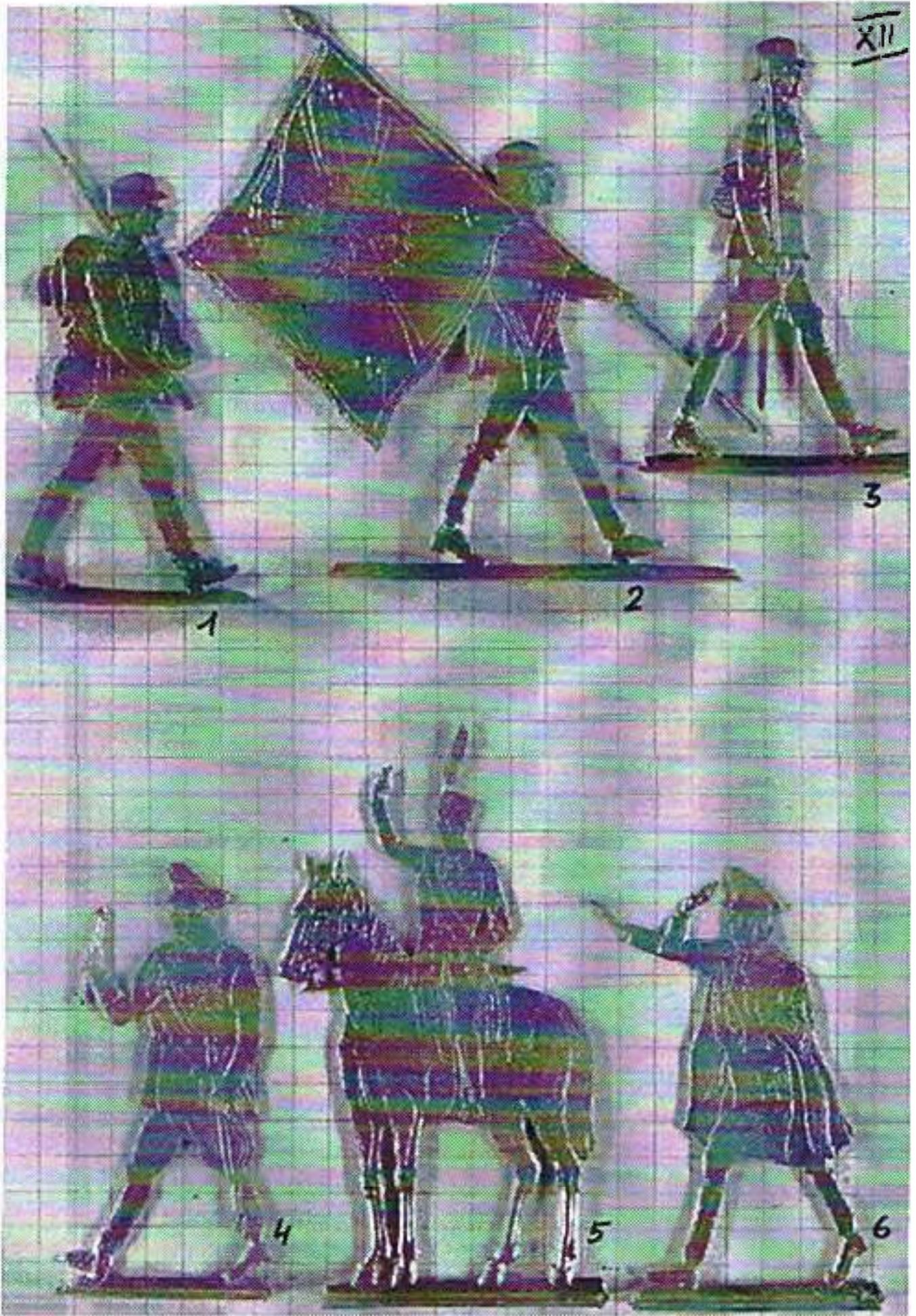



XIV

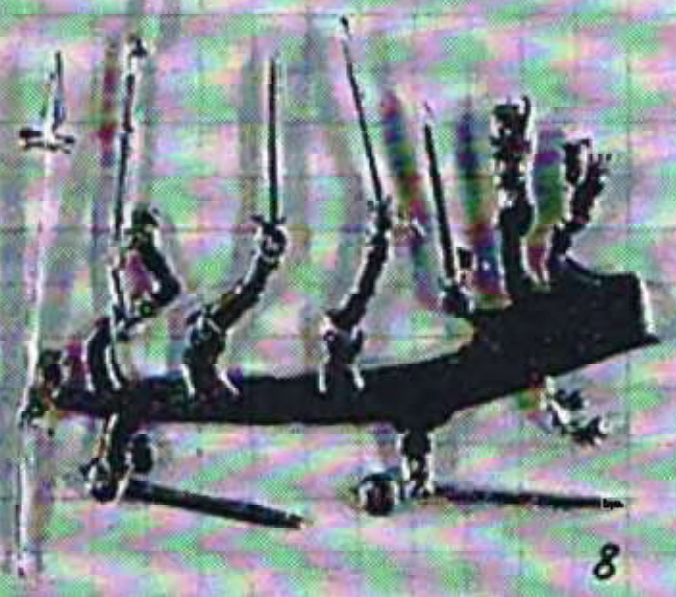
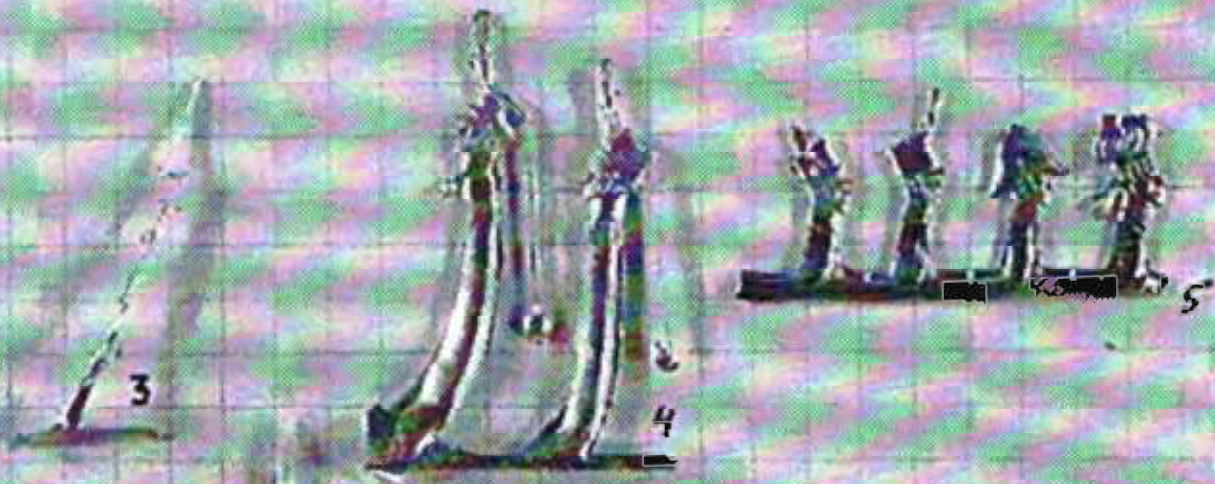
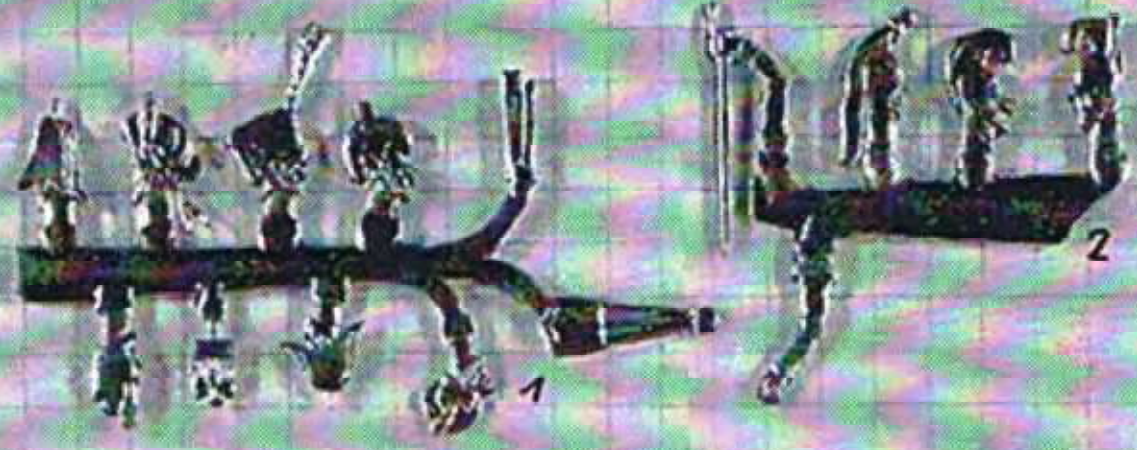

Jubiläumskatalog

WIEPLA

54 mm Miniaturfiguren

Peter Ewald Kovar

Hersteller von Zinngußformen
sowie Zinnfiguren

A- 1090 Wien
Lichtensteinstrasse 66 /5
Tel & Fax 01/31 090 10

Email: kovar.zinnfigurenauswien@tele2.at
www.zinnfigurenoffizin-kovar.info

35

Jahre



HWG- Modelle, Bausatz FZ 1914

k.u.k Thronfolgerpaar im Gräf und Stift

Zinn- Bausatz im Maßstab 1:32 (54 mm)

Gräf und Stift 28/32 Doppelphaeton

Geschichtliches:

Die im Modell dargestellte Fahrzeugbesetzung entspricht der Fahrt von der Kirche zum Rathaus vor dem ersten Attentat.

Doch zunächst zu den Ereignissen des 28. Juni 1914, die diesem Bausatz zu Grunde liegen:

Anlass zur bosnischen Reise des Erzherzog-Thronfolgers waren die Manöver der Truppen des 15. und 16. Korps der österreichisch-ungarischen Armee gewesen. Politisch sah man in diesem Besuch eines Mitgliedes des Kaiserhauses in diesem etwas unruhigen Land nur Gutes. Die Manöver wurden vom Landeschef und Armeeinspektor Feldzeugmeister Oskar Potiorek geleitet. Nach Beendigung der Manöver war für den 28. Juni die Rückreise geplant. Der Obersthofmeister Karl Freiherr von Rumerskirch drängte auch zur Heimfahrt. Der Adjutant des Landeschefs hingegen erhob schwere Bedenken, eine rasche Abreise könnte als Affront gegenüber der bosnischen Bevölkerung aufgefasst werden. Der Erzherzog schloss sich dieser Meinung an.

So begab man sich am Morgen des 28. Juni zunächst zum Gottesdienst. Danach folgte eine Stadtrundfahrt. Hierzu wurden zivile Fahrzeuge benutzt, deren Besitzer dem k.u.k. Freiwilligen Automobil Korps angehörten und die ihre Fahrzeuge für die Armee und den kaiserlichen Hof zur Verfügung stellten.

SKH, der Erzherzog, befand sich im dritten Fahrzeug mit dem polizeilichen Kennzeichen A III - 118. Mit ihm fuhren seine Gemahlin, der Landeschef, der Fahrzeugeigentümer, der persönliche Leibjäger sowie natürlich der Fahrer. Auf dem Weg kam es zunächst zu einer kurzen Fahrtunterbrechung beim Postamt, wo der Postpräsident den Hoheiten ein Telegramm ihrer Kinder überreichte. Unmittelbar danach warf der 19 jährige Schriftsetzer Nedeljko Cabrinovic eine Bombe auf das Thronfolgerpaar. Da das Abschlagen der Zündkapsel wie ein Schuss klang, gab der Fahrer abrupt Gas. Dadurch machte das Auto einen Sprung und die Bombe rollte vom Stoffdach des Autos auf die Straße und detonierte neben dem folgenden Wagen. Dabei wurde Obstlt Erik v. Merizzi am Kopf verletzt. Einige Splitter trafen auch das Auto des Erzherzogs, führten aber nur zu Lackabsplitterungen. Die Kolonne setzt unverzüglich die Fahrt fort. Aus Sicherheitsgründen stellte sich dabei der Leibjäger auf das Trittbrett neben dem Erzherzog, Graf Harrach nahm statt ihm den Platz neben dem Fahrer ein.

Nach dem Besuch des Rathauses wollte der Erzherzog alleine weiter fahren, seine Gattin weigerte sich aber und blieb bei ihm. Franz Ferdinand wollte in weiterer Folge seinen verletzten Adjutanten im Krankenhaus besuchen. So kam es zu einer Fahrtstreckenänderung. Diesmal stellte sich Graf Harrach auf das Trittbrett, FZM Potiorek hingegen setzte sich vor den Erzherzog. Der Leibjäger blieb zurück. Da man vergaß, den Fahrer von der neuen Fahrstrecke zu informieren, fuhr er in die falsche Richtung. FZM Potiorek ließ daraufhin halten und reversieren. Dabei kam das Auto knapp am rechten Straßenrand zum Stehen. Diese Gelegenheit nützte der 19 jährige Gavrilo Prinzip um auf den Erzherzog und die Erzherzogin die tödlichen Schüsse abzugeben, die in weiterer Folge die Welt in den ersten Weltkrieg mit seinen fürchterlichen Folgen stürzen sollten.

Rolf M. Urrisk

Technische Daten:

Gräf & Stift 28 / 32 Doppelphaeton
Motor Nr. 287, ausgeliefert am 15. Dezember 1910

Motor: Vierzylinder 100mm Bohrung und 136mm Hub
Umdrehungszahl: 200 bis 1200 Touren pro Minute, regulierbar
Ventile: Einlass- und Auslassventile, mechanisch gesteuert
Zündung: Magnet-elektrische Abreißzündung ohne Zwischengestänge an Seite der Einlassventile oder Hochspannungszündung
Wasserpumpe: Zentrifugalpumpe mit geschützter automatischer Abdichtung
Vergaser: Patent Gräf & Stift
Schmierung: Automatisch, Patent Alex. Friedmann
Kupplung: Ohne Leder, in Öl laufende Friktionskupplung
Kühlung: Bienenkorbkühler (Patent)
Kraftübertragung: Kardan, Geschwindigkeitswechsel mittels Handhebel und Kulissenschaltung, 4 Geschwindigkeiten, 1 Rückwärtsfahrt
Bremsen: 1 Handbremse auf die Hinterräder und Fußbremse
Pneumatik: Vorne und rückwärts 820x120
Länge der Karosserie: 2400mm
Radstand: 2940mm
Spurweite: 1300mm
Wagenlänge: 3700mm
Gewicht des Chassis: zirka 900 kg
Preis des Chassis, inklusive Bereifung, Spritzwand, komplettem Werkzeug und Reserveteile
Doppel-Phaeton hiezu

K 12.500,-
K 2.500,-

Das Originalfahrzeug steht im Heeresgeschichtlichen Museum in Wien

Dieses Modell ist als:

Bausatz,
montiertes Modell ungefasst oder
als gefasstes Fertigmodell lieferbar bei:

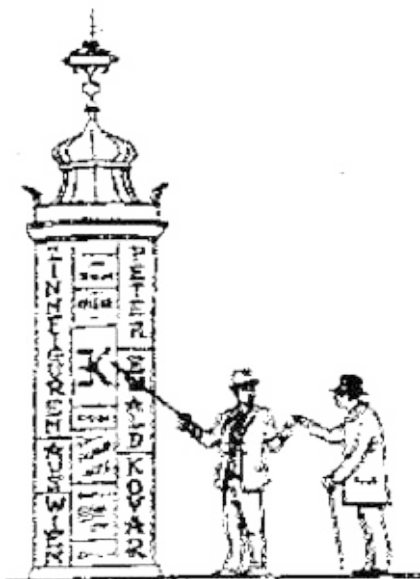

Peter Ewald Kovar

Hersteller von Zinn-gussformen
sowie Zinnfiguren

A 1090 Wien
Lichtensteinstrasse 66/5
Tel & Fax 01/31 090 10

Email: kovar.zinnfiguren.wien@tele2.at
www.zinnfigurenoffizin-kovar.info





© 1997 54 mm

WIEPLA

Abbildungen sind nicht in Originalgröße dargestellt!



BM 5407



BM 5406



BM 5408



BM 5402



BM 5401



BM 5409



BM 5410



BM 5404



BM 5403



BM 5405



BM 5411



BM 5412



BM 5413

IFV-COMPIUGRAPH

Alle Abbildungen der Katalogblätter sind gesetzlich geschützt. Alle Rechte, auch teilweise als Vorlage, des auch auszugsweisen Nachdruckes, der fotomechanischen Wiedergabe, von Fotokopien, der Übersetzung und der Übertragung in Bildstreifen vorbehalten!



© 1997 54 mm

WIEPLA

Abbildungen sind nicht in Originalgröße dargestellt



Z BM 5415



Z BM 5414



Z BM 5418



Z BM 5417



Z BM 5416



Z BM 5419

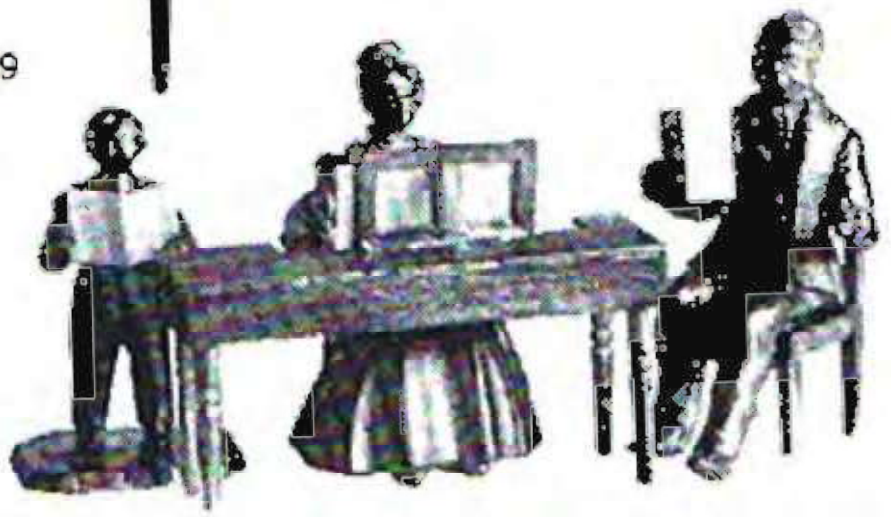

G BM 5420

EV-COMPUGRAPH

Alle Abbildungen der Katalogblätter sind gesetzlich geschützt. Alle Rechte, auch teilweise als Vorlage, des auch auszugsweisen Nachdruckes, der fotomechanischen Wiedergabe, von Fotokopien, der Übersetzung und der Übertragung in Bildstreifen vorbehalten!



WIEPLA

Abbildungen sind nicht in Originalgröße dargestellt!

Postkutsche/ als Bausatz, blank

Nr. BM 5421 Postkutsche 2-spännig incl. BM 5422

Nr. BM 5422 Postillion sitzend

Nr. BM 5423 Postillion stehend



IVY-COMPLUGRAPH

Alle Abbildungen der Katalogblätter sind gesetzlich geschützt. Alle Rechte, auch teilweise als Vorlage, das auch auszugsweisen Nachdruckes, der fotomechanischen Wiedergabe, von Fotokopien, der Übersetzung und der Übertragung in Bildstreifen vorbehalten!

54 mm vollplastische Miniaturenfiguren

WIEPLA

Motive nach Genrebildern von Carl Spitzweg

Abbildungen sind nicht in Originalgröße dargestellt

Der arme Poet
Nr. SP 5440
Bausatz, blank



Der Gratulant
Nr. SP 5441
Bausatz, blank



IFV-COMPUGRAPH

Alle Abbildungen der Katalogblätter sind gesetzlich geschützt. Alle Rechte, auch teilweise als Vorlage, des auch auszugsweisen Nachdruckes, der fotomechanischen Wiedergabe, von Fotokopien, der Übersetzung und der Übertragung in Bildstreifen vorbehalten!



WIEPLA

Motive nach Genrebildern von Carl Spitzweg

Abbildungen sind nicht in Originalgröße dargestellt

Der Alchemist
Nr. SP 5442
Bausatz, blank

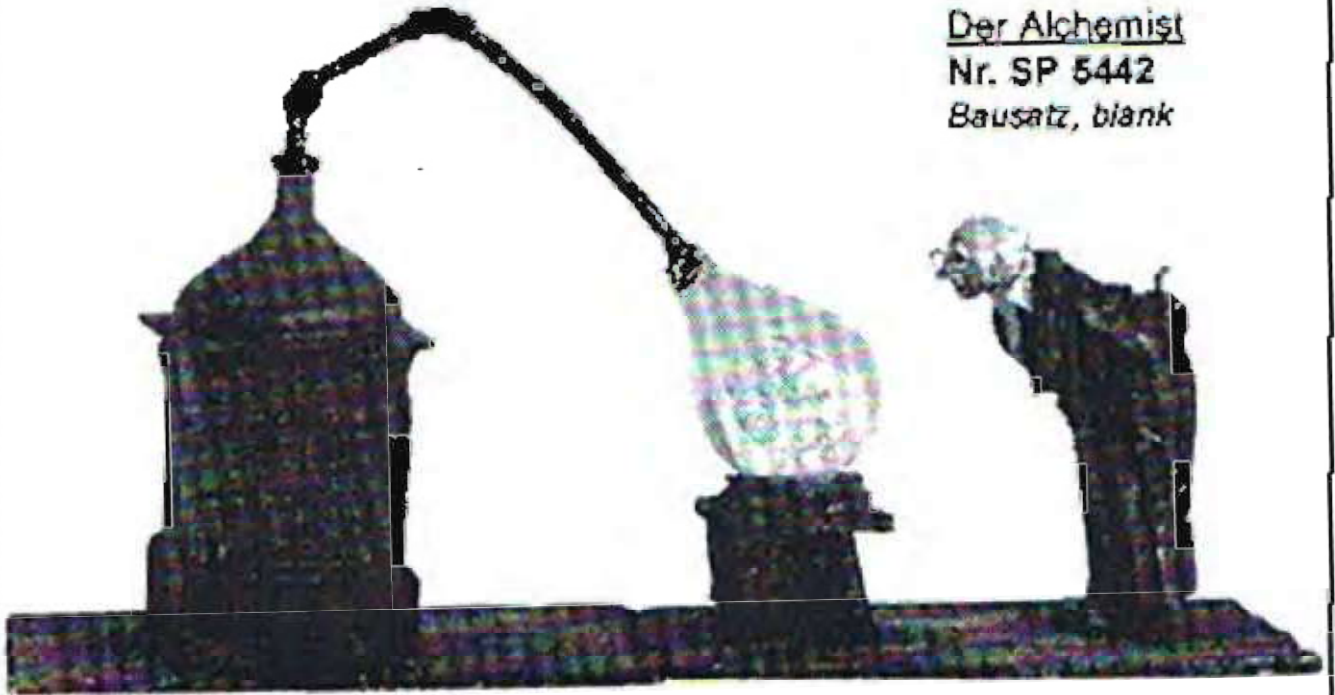

Der Briefträger im Rosental
Nr. SP 5443
Bausatz, blank



Der Bettelmusikant
Nr. SP 5444
Bausatz, blank

IFY-COMPIUSGRAPH

Alle Abbildungen der Katalogblätter sind gesetzlich geschützt. Alle Rechte, auch teilweise als Vorlage, des auch auszugsweisen Nachdruckes, der fotomechanischen Wiedergabe, von Firmen für den Vertrieb in Form von Bildstreifen vorbehalten!

© 1997 54 mm

WIEPLA

FZ 1914

Sarajewo 1914

Tröfnfolger Erzherzog Franz Ferdinand
und Herzogin Sophie
mit Begleitpersonen im offenen Wagen

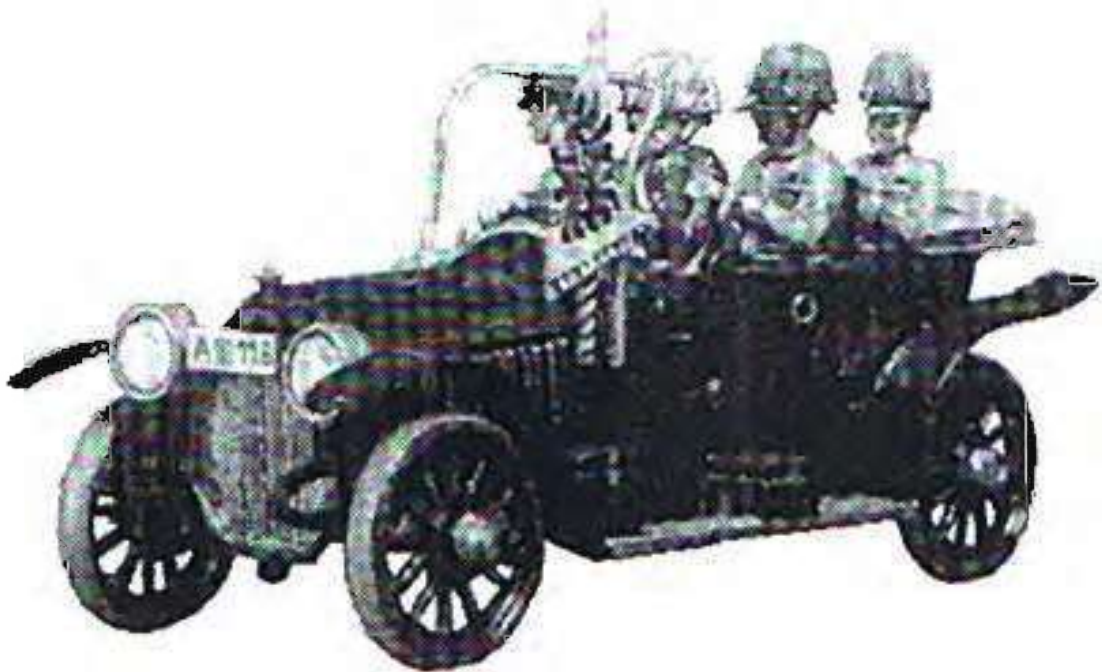

WK 5501

Kradmelder

der deutschen Wehrmacht im
2. Weltkrieg auf einer Zündapp





© 1997 54 mm

WIEPLA

WG 5601

Transportkarren

alle Seitenteile sind abnehmbar,
somit kann das Modell auch als
Pritschenwagen verwendet werden.

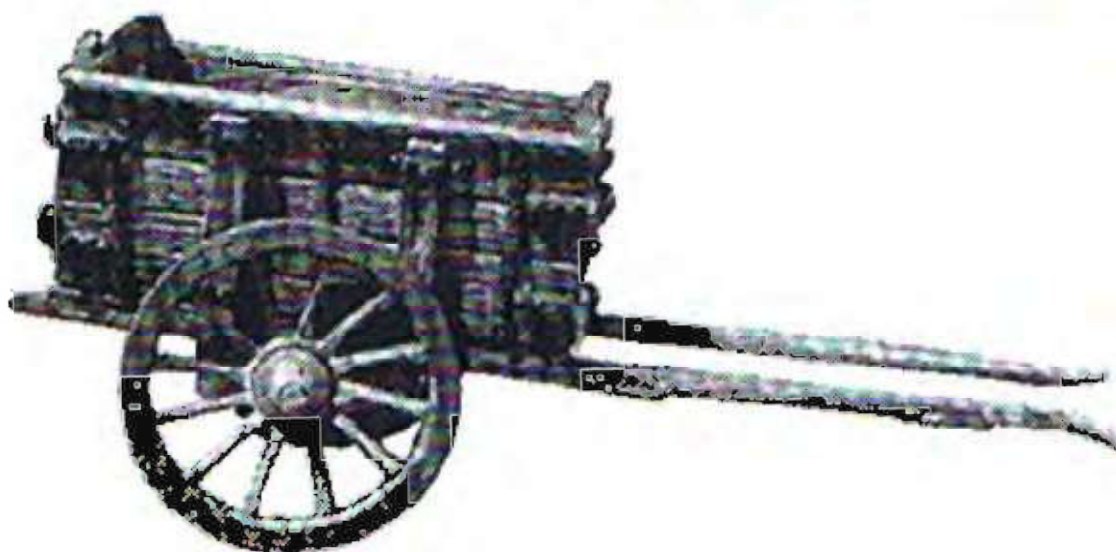

Abbildungen sind nicht in Originalgröße dargestellt

IPV-COMPUGRAPH

Alle Abbildungen der Katalogblätter sind gesetzlich geschützt. Alle Rechte, auch teilweise als Vorlage, des auch auszugsweisen Nachdruckes, der fotomechanischen Wiedergabe, von Fotokopien, der Übersetzung und der Übertragung in Bildstreifen vorbehalten!

Jubiläumskatalog

WIESPI

Extrafeine Spielzeugfiguren, 55 mm

Peter Ewald Kovar

Hersteller von Zingußformen
sowie Zinnfiguren

A- 1090 Wien
Liechtensteinstrasse 66 /5
Tel & Fax 01/31 090 10

Email: kovar.zinnfiguren.wien@tele2.at
www.zinnfigurenoffizin-kovar.info

35

Jahre

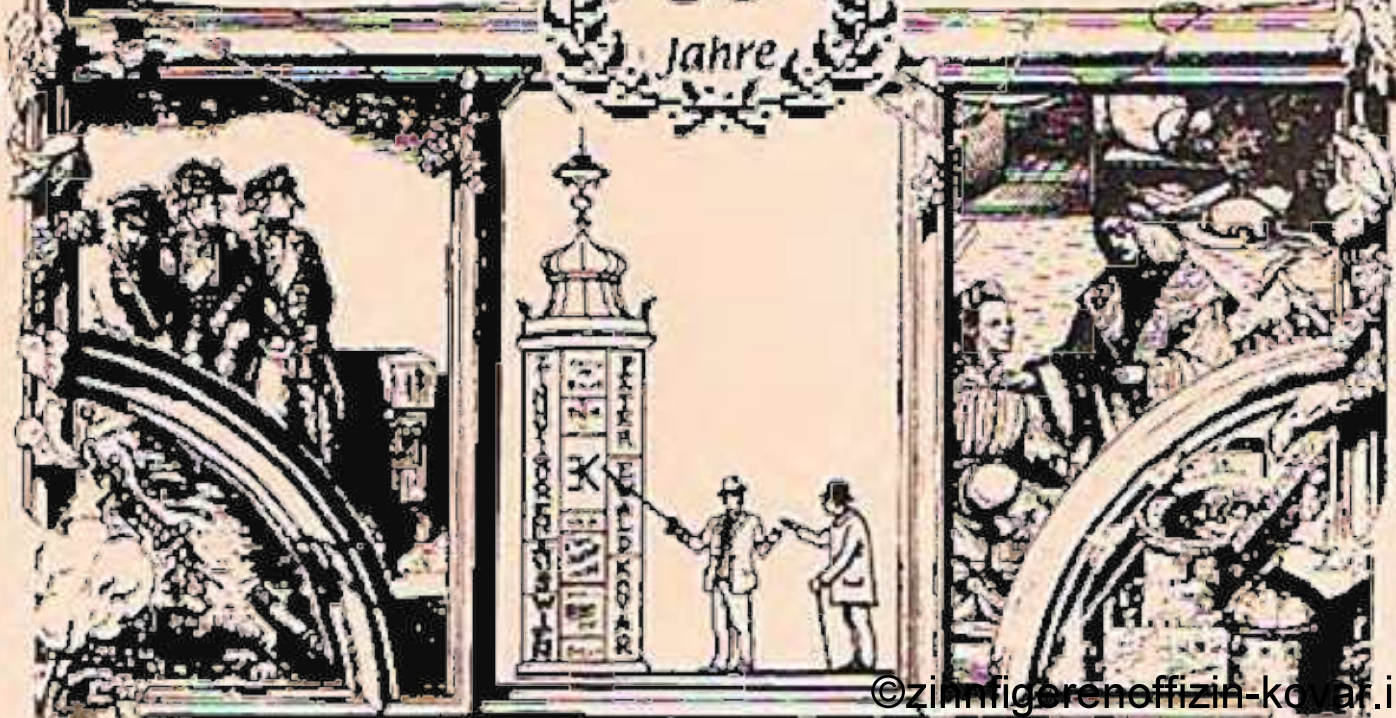

WIESPI

Runde, extrafeine Spielzeugfiguren im Stile alter Offiziere in Größe 55 mm

K.u.K. Militär um 1900

ung. Infanterie-Musik/ stehend

Serie Nr. LV / 1

bestehend aus 12 Figuren als:

A) Bausatz, blank

B) bemalt in Karton



Ungarische Infanterie/ stehend

Serie Nr. LV / 2

bestehend aus 12 Figuren als:

A) Bausatz, blank

B) bemalt in Karton



Abbildungen sind nicht in Originalgröße dargestellt!

IFV-COMPUGRAPH

Alle Abbildungen der Katalogblätter sind gesetzlich geschützt. Alle Rechte, auch teilweise als Vorlage, des auch auszugsweisen Nachdruckes, der fotomechanischen Wiedergabe, von Fotokopien, der Übersetzung und der Übertragung in Bildstreifen vorbehalten!

WIESPI

Runde, extrafeine Spielzeugfiguren im Stile alter Offizine in Größe 55 mm

K.u.K. Militär um 1900

Jäger/ Musik. stehend

Serie Nr. LV / 3

bestehend aus 12

Figuren als:

A) Bausatz, blank

B) bemalt in Karton

Jäger/ stehend

Serie Nr. LV / 4

bestehend aus 12 Figuren

als:

A) Bausatz, blank

B) bemalt in Karton





WIESPI

Runde, extrafeine Spielzeugfiguren im Stile alter Offiziere in Größe 55 mm

K.u.K. Militär um 1900

Deutsche Infanterie-Musik/ stehend

Serie Nr. LV / 5

bestehend aus 12 Figuren als:

A) Bausatz, blank

B) bemalt im Karton



Deutsche Infanterie/ stehend

Serie Nr. LV / 6

bestehend aus 12 Figuren als:

A) Bausatz, blank

B) bemalt im Karton



WIESPI

Runde, extrafeine Spielzeugfiguren im Stil alter Offiziere in Größe 55 mm

K.u.K. Militär um 1900

Abbildungen sind nicht in Originalgröße dargestellt



Dragoner im Trab

Serie Nr. LV / 30

bestehend aus 6 Reiter als:

A) Bausatz, blank

B) bemalt in Karton

Dragoner im Halt

Serie Nr. LV / 20

bestehend aus 6 Reiter als:

A) Bausatz, blank

B) bemalt in Karton

Husaren im Trab

Serie Nr. LV / 31

bestehend aus 6 Reiter als:

A) Bausatz, blank

B) bemalt in Karton

Husaren im Halt

Serie Nr. LV / 21

bestehend aus 6 Reiter als:

A) Bausatz, blank

B) bemalt in Karton



Ulanen im Trab

Serie Nr. LV / 32

bestehend aus 6 Reiter als:

A) Bausatz, blank

B) bemalt in Karton

Ulanen im Halt

Serie Nr. LV / 22

bestehend aus 6 Reiter als:

A) Bausatz, blank

B) bemalt in Karton



IPV-COMPUGRAPH

Alle Abbildungen der Katalogblätter sind gesetzlich geschützt. Alle Rechte, auch teilweise als Vorlage, des auch auszugsweisen Nachdruckes, der fotomechanischen Wiedergabe, von Fotokopien, der Übersetzung und der Übertragung in Bildstreifen vorbehalten!

Runde, extrafeine Spielzeugfiguren im Stile alter Offizine in Größe 55 mm

WIESPI

K.u.K. Militär um 1900

Abbildungen sind nicht in Originalgröße dargestellt!



Berittene Tiroler Landesschützen im Halt

Serie Nr. LV / 23

bestehend aus 6 Reiter als:

- A) Bausatz, blank
- B) bemalt im Karton

Berittene Tiroler Landesschützen im Trab

Serie Nr. LV / 33

bestehend aus 6 Reiter

- A) Bausatz, blank
- B) bemalt im Karton



Marine - Musik, stehend

Serie Nr. LV / 7

bestehend aus 12 Figuren

- A) Bausatz, blank
- B) bemalt im Karton



Marine im Halt

Serie Nr. LV / 8

bestehend aus 12 Figuren

- A) Bausatz, blank
- B) bemalt im Karton

IFV-COMPUGRAPH

Alle Abbildungen der Katalogblätter sind gesetzlich geschützt. Alle Rechte, auch teilweise als Vorlage, des auch auszugsweisen Nachdruckes, der fotomechanischen Wiedergabe, von Fotokopien, der Übersetzung und der Übertragung in Bildstreifen vorbehalten!

WIESPI

Runde, extrafeine Spielzeugfiguren im Stile alter Offiziere in Größe 55 mm

Abbildungen sind nicht in Originalgröße dargestellt



Generalstab zu Pferd haltend

LV 34
6 Reiter

- A) Bausatz, blank
- B) bemalt im Karton

Kaiser Franz Josef und Kaiserin Elisabeth zu Pferde

- A) Bausatz, blank
- B) bemalt im Karton



Erste Arcierenleibgarde

LV 40
6 Reiter

- A) Bausatz, blank
- B) bemalt im Karton



IFV-COMPUTERGRAPH

Alle Abbildungen der Katalogblätter sind gesetzlich geschützt. Alle Rechte, auch teilweise als Vorlage, des auch auszugewiesenen Nachdruckes, der fotomechanischen Vervielfältigung, von Fotografieren, der Übersetzung und der Übertragung in Bildstreifen vorbehalten!

WIESPI

Runde, extrafeine Spielzeugfiguren im Stile alter Offiziere in Größe 55 mm

Abbildungen sind nicht in Originalgröße dargestellt



k. u. Landwehr Inf. stehend

LV 50
12 Figuren

bemalt im Karton

k. u. Landwehr Inf. Musik

LV 51
12 Figuren

bemalt im Karton



k. u. Landwehr Husaren

LV 52
6 Reiter

bemalt im Karton



IFV-COMPUTERGRAPH

Alle Abbildungen der Kartellogblätter sind gesetzlich geschützt. Alle Rechte, auch teilweise als Vorlage, des auch auszugewiesenen Nachdruckes, der fotomechanischen Vervielfältigung, von Fotokopien, der Übersetzung und der Übertragung in Bänderform vorbehalten!

©zinnfigurenoffizin-kovar.info

2009

WIESPI

Runde, extrafeine Spielzeugfiguren im Stile alter Offiziere in Größe 55 mm

Bundesheer der 1. Republik 1933-1938



Infanterie-Musik

Serie Nr. LV / 101

bestehend aus 12 Figuren als:

A) Bausatz, blank

B) bemalt in Karton

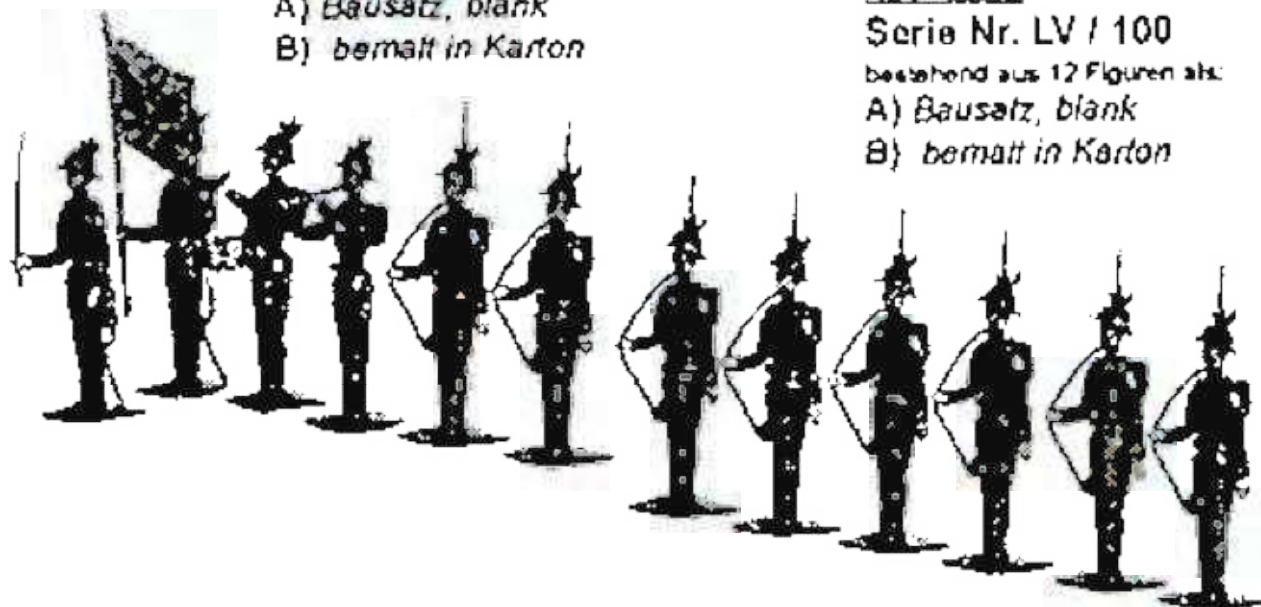

Infanterie

Serie Nr. LV / 100

bestehend aus 12 Figuren als:

A) Bausatz, blank

B) bemalt in Karton

Dragoner im Trab

Serie Nr. LV / 103

bestehend aus 6 Reiter als:

A) Bausatz, blank

B) bemalt in Karton



Dragoner im Halt

Serie Nr. LV / 102

bestehend aus 6 Reiter als:

A) Bausatz, blank

B) bemalt in Karton
(nicht abgebildet!)